

# **Руководство пользователя автомобиля** **MITSUBISHI DION**

Перевод с английского: **Арина**

Вёрстка: **Sergey96s69**

## **Содержание:**

- Общая информация
- Отпирание и запирание
- Сиденья и ремни безопасности
- Приборы и контролирующие устройства
  - Начало движения и вождение
    - Для приятного вождения
    - Забота об автомобиле
    - В чрезвычайных ситуациях
  - Обслуживание и техподдержка
    - Спецификации

## **Общий обзор: инструменты и рычаги управления**

1. Вспомогательная система безопасности – камера с воздушной подушкой (для впереди сидящего пассажира) – стр.3- 38
2. Обогрев/ воздушное кондиционирование – стр.6-4, 6-8
3. Включатель обогрева заднего стекла – стр. 4-16
4. Включатель аварийной сигнализации – стр. 4-15
5. Цифровые часы – стр. 6-21
6. Верхний ящик на приборной панели – стр.6-23
7. Включатель заднего вентилятора – стр. 6-16
8. Рычаг управления автоматической коробки передач – стр. 5-9
9. Переключатель дворников и омывателя ветрового стекла/ переключатель дворника и омывателя заднего стекла – стр. 4-13, 4-14
10. Панель приборов – стр. 4-2
11. Вспомогательная система безопасности – камера с воздушной подушкой (для водителя) – стр. 3-38
12. Совокупность переключателей света фар, сигналов поворота (фары, поворотники и т.п.) – стр. 4-11
13. Замок зажигания – стр. 5-6
14. Переключатель дистанционно управляемых внешних зеркал заднего вида – стр. 5-20
15. Подстаканник для переднего сидения – стр. 6-21
16. Ящик центральной панели – стр. 6-23
17. Прикуриватель – стр. 6-19
18. Передняя пепельница – стр. 6-20
19. Багажный ящичек – стр. 6-23
20. Предохранители – стр. 8-22
21. Рычаг открывания дверцы заливной горловины топливного бака – стр. 5-2
22. Рычаг отпирания замка капота – стр.2-6

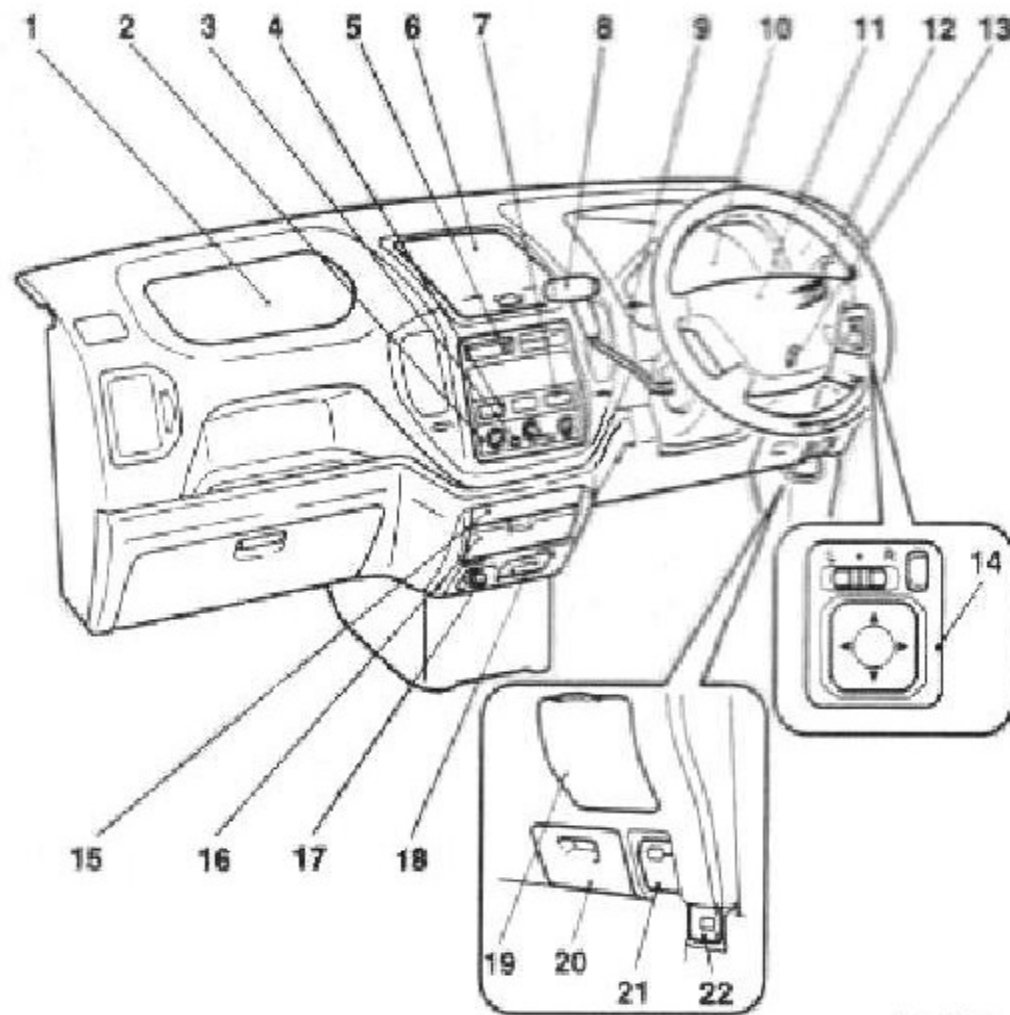

B21A447T

### ***Индикация пригодности:***

*Оптическое оборудование с маркировкой ..... может различаться согласно классификации цен; обратитесь к каталогу стоимости.*

## Интерьер:

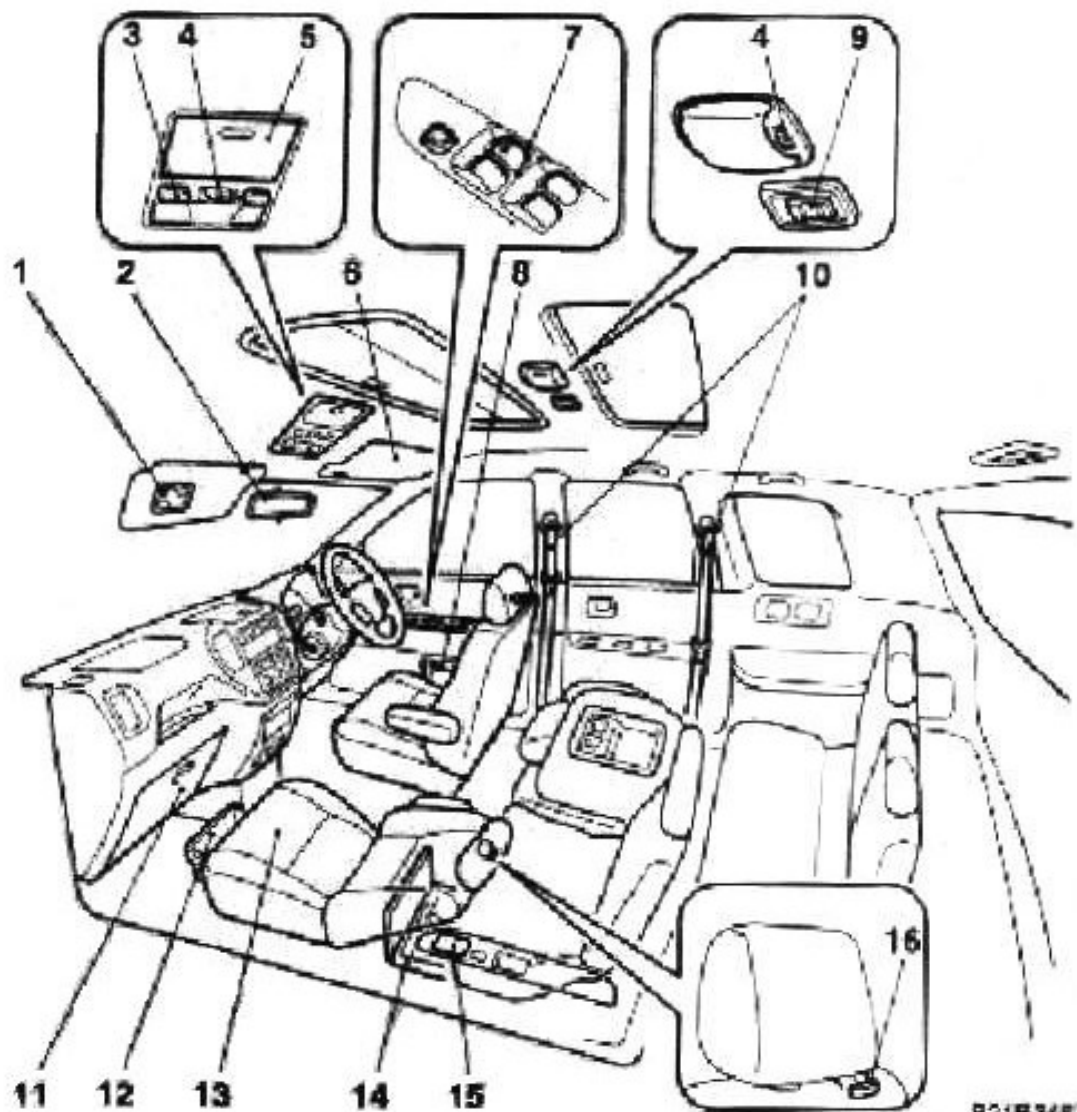

1. Аксессуарное зеркало в противосолнечном козырьке – стр. 6-18
2. Внутреннее зеркало заднего вида – стр. 5-19
3. Индивидуальная подсветка – стр. 4-18
4. Общее освещение кабины – стр. 4-17
5. Ящик для солнечных очков – стр. 6-24
6. Козырьки защиты от солнца – стр. 6-17
7. Электростеклоподъемник – стр. 2-9
8. Дверной карман – стр. 6-24
9. Рычаг открывания люка – стр. 2-13
10. Ремни безопасности – стр. 3-28
11. Ящик для перчаток – стр. 6-22
12. Выдвижной ящик (под пассажирским сиденьем впереди)– стр. 6-25
13. Переднее сиденье – стр. 3-7
14. Задний ящик в полу – стр. 6-25
15. пепельница для второго сиденья – стр. 6-20
16. Крючки – стр. 6-26

B21B346J

- 17. Панель переключателя заднего вентилятора – стр. 6-15
- 18. Ремень безопасности – стр. 3-28
- 19. Домкрат – стр. 8-4
- 20. Инструменты – стр. 8-3
- 21. Подсветка багажного отделения – стр. 4-18
- 22. Защелки – стр. 6-26
- 23. Столик для заднего сиденья – стр. 6-27
- 24. Второе (среднее) сиденье – стр. 3-9
- 25. Подстаканник (для третьего сиденья) – стр. 6-22
- 26. Третье сиденье – стр. 3-14
- 27. Боковой ящик стр. 6-25.

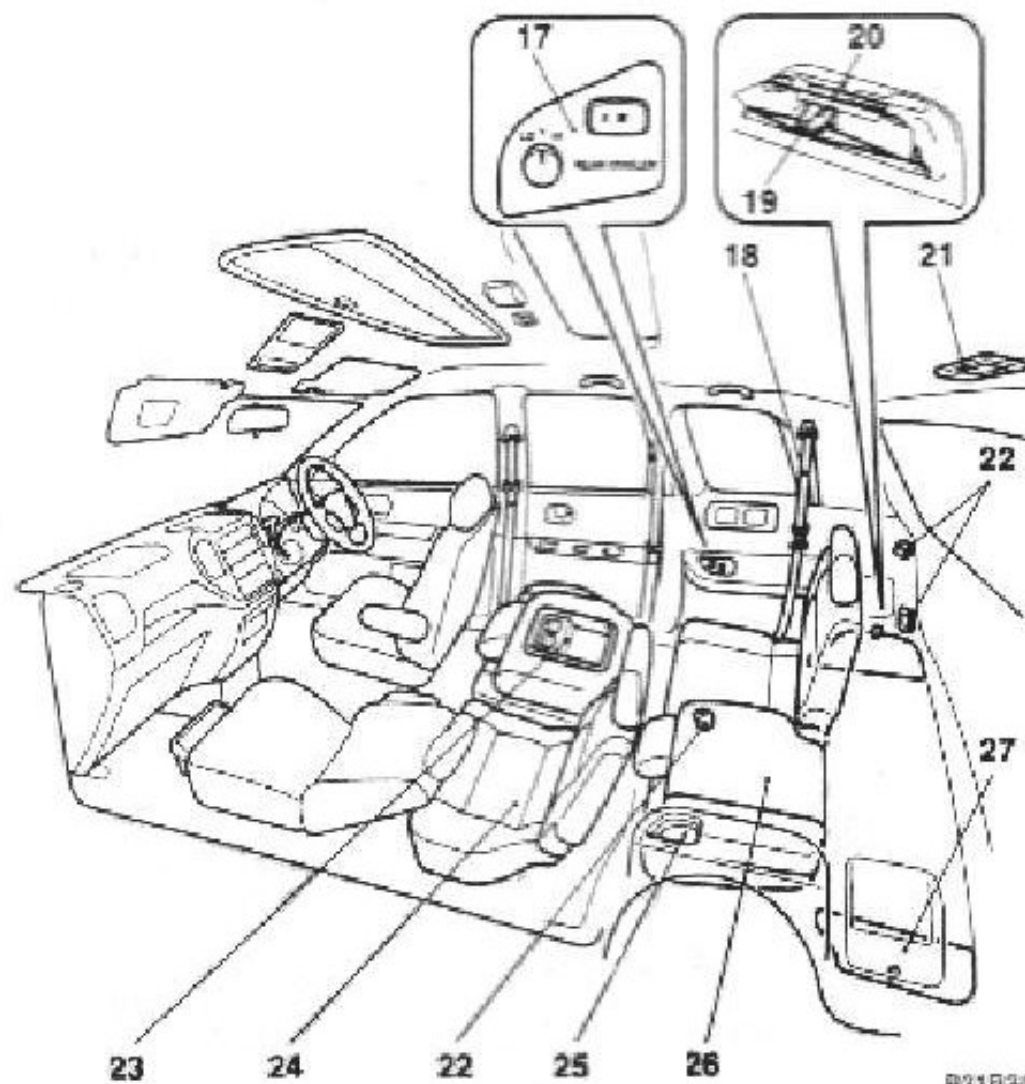



## Экстерьер

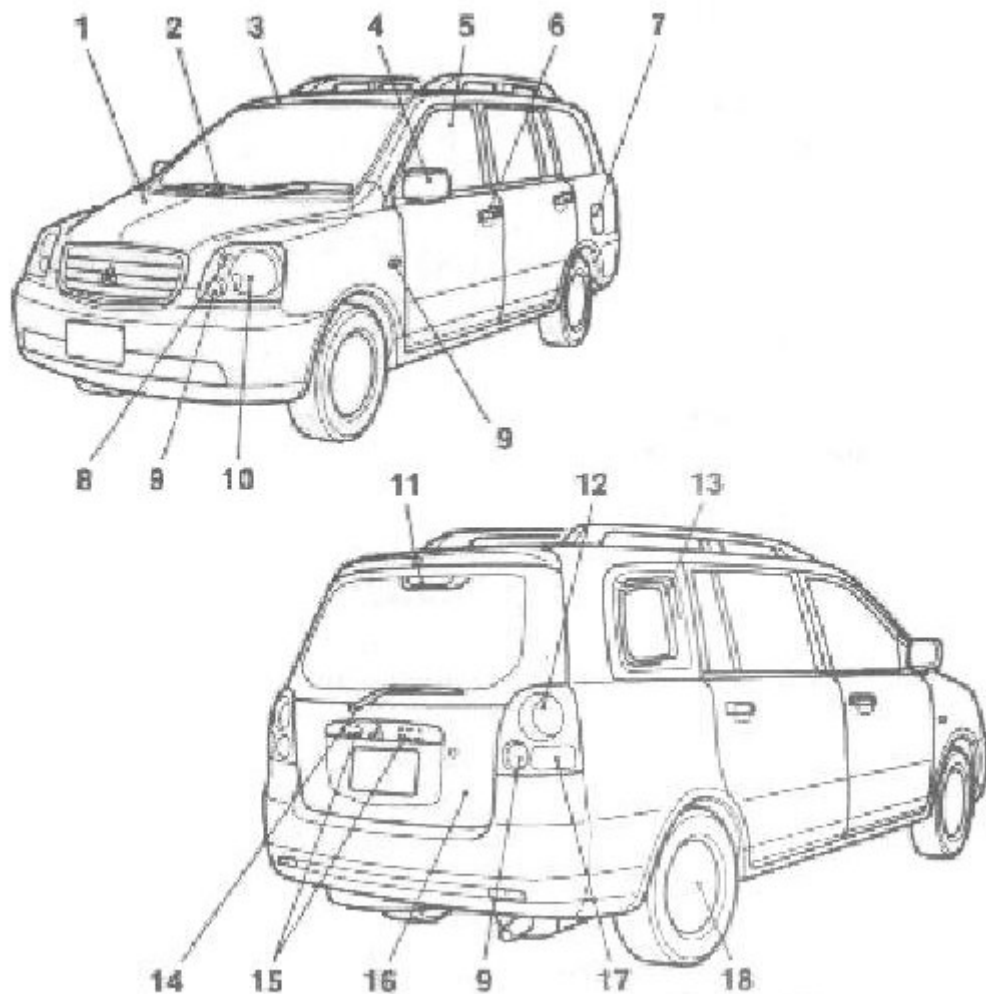

1. Моторное отделение – стр. 10-8  
Капот – стр. 2-6
2. Дворник и омыватель ветрового стекла – стр. 4-13
3. Люк – стр. 2-11
4. Наружные зеркала заднего обзора – стр. 5-20
5. Электроподъемное стекло – стр. 2-9
6. Открывание и закрывание – стр. 2-2  
Система электронного открывания – стр. 2-3
7. Дверца топливного бака – стр. 5-2
8. Лампы габаритных[ фонарей – стр. 4-11, 8-26, 8-28
9. Сигнальные лампы поворотников – стр.4-12, 8-26, 8-29
10. Передние фары – стр. 4-11, 8-26, 8-27
11. Верхний стоп-сигнал – стр. 8-27, 8-30
12. Стоп-сигналы и задние габаритные фонари – стр. 8-27, 8-30
13. Антенна – стр. 6-2
14. Дворник заднего стекла – стр. 4-14
15. Освещение номера – стр. 8-27, 8-31
16. Дверца багажника – стр. 2-7
17. Фонари заднего хода – стр. 8-27, 8-30
18. Внутренне давление в шине (?)– стр. 9-9  
Смена шин – стр. 8-11  
Взаимная перестановка шин – стр. 9-10  
Покрышки (Цепи противоскольжения) (?) – стр. 9-10

## **Отпирание и запирание**

Ключи.....	2-2
Двери.....	2-2
Электронная система открывания.....	2-3
Система «защиты от детей» задних дверец...2-5	
Центральный замок.....	2-6
Капот.....	2-6
Дверца багажника.....	2-7
Электростеклоподъемник.....	2-9
Люк.....	2-11

## Отпирание и запирание

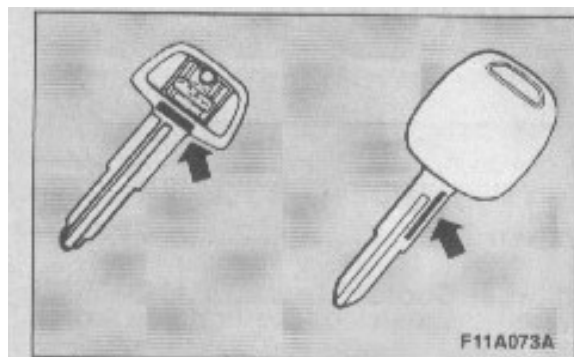

### **Ключи**

Предоставляются два ключа.

Оба ключа подходят ко всем замкам.

Храните один из них в надежном месте, как запасной ключ.

Внимание:

номер ключа проштампован на самом ключе, как показано на иллюстрации.

Пожалуйста, перепишите номер ключа, чтобы в случае утери обоих ваших ключей, Вы могли бы обратиться за дубликатом к вашему официальному дилеру Митсубиси.

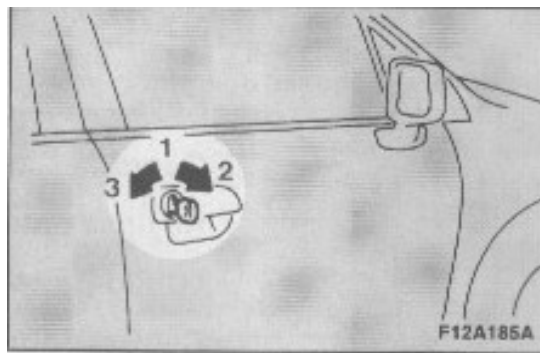

### **Двери**

#### **Управление снаружи:**

Вставить или вытащить ключ

Закреть

Открыть

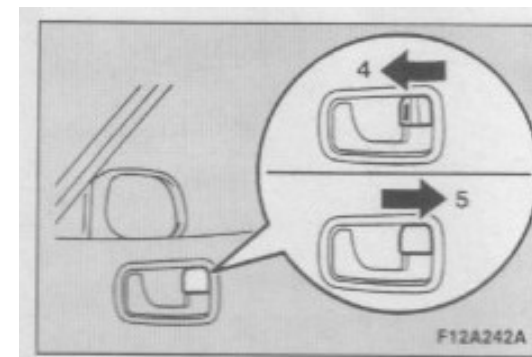

#### **Управление внутри:**

1. Закреть

2. Открыть

Потяните ручку на двери на себя, чтобы открыть дверцу.

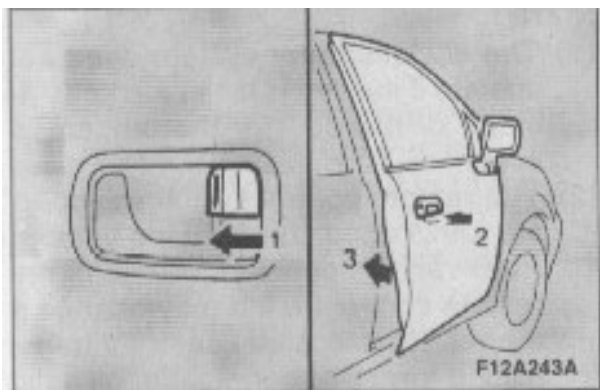

**Запирание передних дверей без ключей:**

Поставьте внутреннюю кнопку запора (1) в позицию «заперто» (то есть, так, чтобы красную метку не было видно) и, оттянув наружную ручку вверх (2), закройте дверь (3).

**Напоминание о забытом ключе в замке зажигания:**

Если водительская дверь открыта, а ключ оставлен в замке зажигания, зуммер будет звучать, пока ключ не будет вынут.

**Механизм защиты от «забытого ключа»:**

Если кнопка замка находится в положении «закрыто», водительская дверь захлопнута, а ключ остался в замке зажигания, замок двери автоматически откроется.

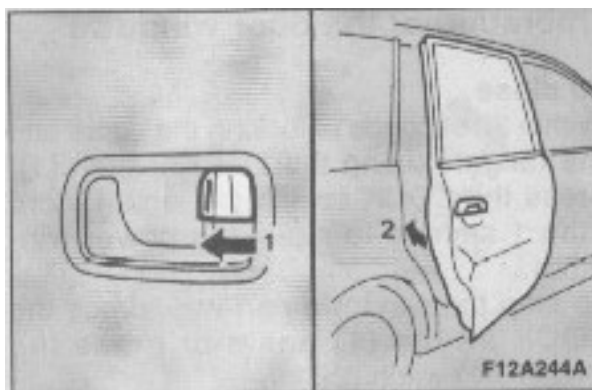

**Запирание задних дверей:**

Поставьте кнопку внутри на задних дверцах (1) в положение «заперто» (красная метка не видна) и захлопните дверь (2).

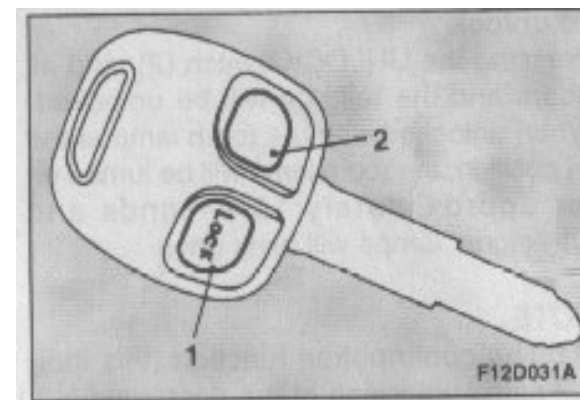

**Электронная система открывания:**

Нажмите кнопку дистанционного устройства, и все двери, включая багажную, будут заперты или отперты, по Вашему желанию.

1. Закрыть
2. Открыть

**Управление всеми дверцами и дверцей багажника:**

**Запирание:**

Нажмите кнопку LOCK (1) и все двери, включая багажную, будут заперты. Если они заперты, а положение регулятора внутреннего освещения находится на метке [·], лампа освещения салона и лампы поворотников мигнут дважды.

**ВНИМАНИЕ!**

1. Убедитесь, что все дверцы плотно закрыты. Езда с не полностью закрытыми дверцами очень опасна.
2. Никогда не оставляйте детей без присмотра внутри машины.
3. Будьте осторожны, не захлопните ключ внутри машины.

### **Отпирание:**

Нажимая UNLOCK, отпираем все дверцы, включая багажную. Если они отперты, а положение регулятора внутреннего освещения салона находится на метке [.] , лампа освещения салона включится приблизительно в течение 15 секунд, а лампы поворотников мигнут один раз.

### **КСТАТИ:**

1. *Функция подтверждения (которая одноразовым миганием сигналов поворотников показывает, что все дверцы, включая багажную, отперты) может быть отключена. Для получения этой информации, обратитесь к вашему официальному дилеру Митсубиси.*
2. *Если кнопка UNLOCK была нажата, но ни одна из дверец не была открыта в течение приблизительно 30 секунд, произойдет автоматическое повторное запираение дверец.*

### **Управление внешними зеркалами заднего обзора:**

#### **Сворачивание:**

Используя кнопку LOCK (1) в течение 30 секунд для закрывания дверец, включая багажную, можно нажать ее повторно, быстро, дважды, чтобы свернуть зеркала.

#### **Разворачивание:**

Используя кнопку UNLOCK (2) в течение 30 секунд для отпирания дверец, включая багажную, можно нажать ее повторно, быстро, дважды, чтобы вернуть зеркала в их развернутую позицию.

### **Управление окнами дверец:**

#### **Закреть:**

Используя кнопку LOCK (1) в течение 30 секунд для закрывания дверец, включая багажную, можно нажать ее повторно, подержав чуть больше секунды, чтобы сработали электростеклоподъемники. Чтобы остановить подъем стекол на полпути, нажмите кнопку LOCK (1) еще раз или нажмите кнопку UNLOCK (2).

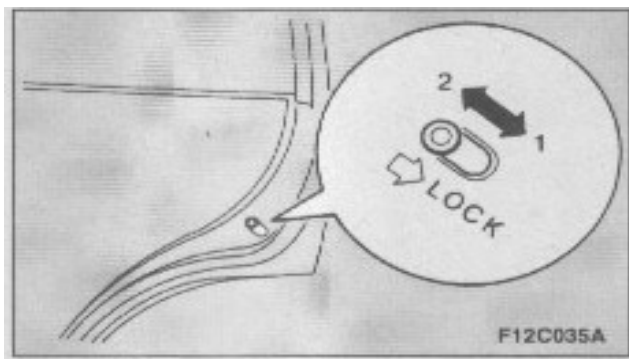

#### **Функция «Защита от детей» задних дверец:**

1. Закрыто
2. Открыто

«Защита от детей» предотвращает случайное открывание дверец, особенно когда маленькие дети перевозятся на заднем сидении. Рычажком этой функции оснащены обе задние дверцы. Когда рычажок поставлен в позицию «заперто», дверца не открывается изнутри с помощью ручки. Чтобы открыть при включенной «Защите от детей» заднюю дверцу, потяните ручку снаружи.

**ВНИМАНИЕ!**

При перевозке детей на заднем сидении автомобиля, пожалуйста, активизируйте функцию «Защита от детей» во избежание несчастных случаев.

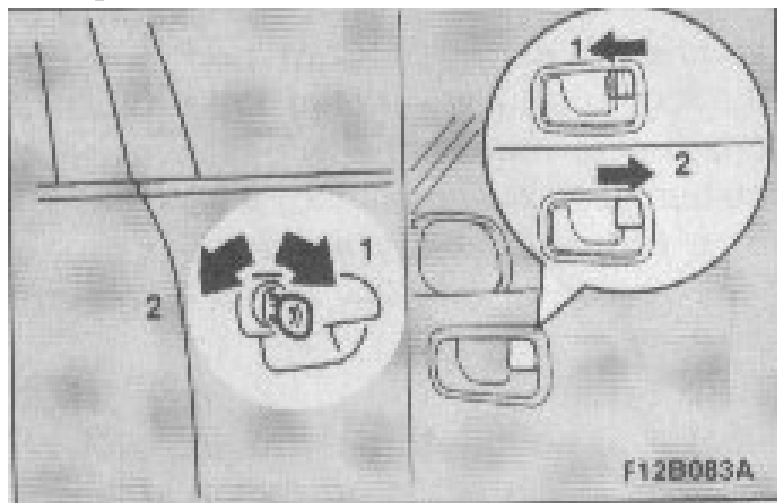
**Центральный замок:**

При отпирании и запирании водительской дверцы ключом снаружи и запирании-отпирании кнопкой изнутри одновременно отпираются и запираются все дверцы, включая багажную.

1. Закрыто
2. Открыто

**КСТАТИ:**

1. Каждая из дверец может быть открыта или закрыта индивидуально с использованием внутренней кнопки.
2. Неоднократное продолжительное открывание и закрывание может вызвать срабатывание встроенного механизма защиты центрального замка – блокировку. Если такое случилось, подождите, пожалуйста, около минуты, затем вновь воспользуйтесь внутренней кнопкой или ключом.

## **Капот:**

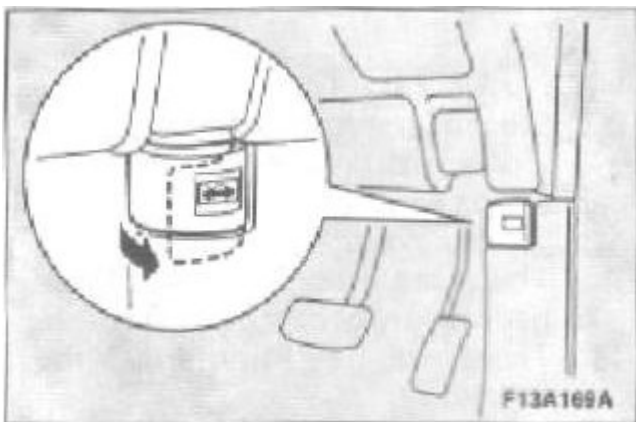

### **Открытие:**

Потяните открывающий рычаг на себя, чтобы открыть капот. Поднимите капот, нажав замок безопасности.

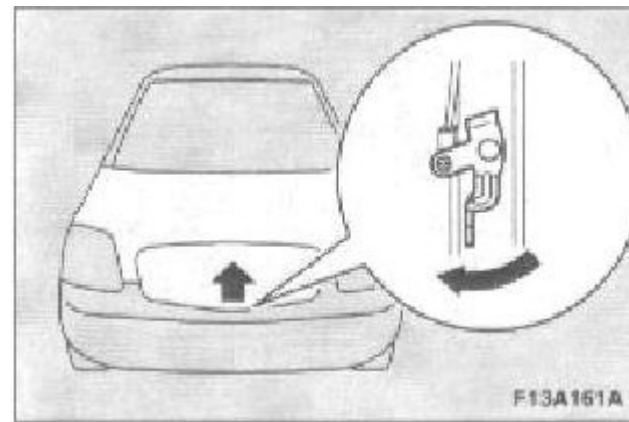

### **Закрывание:**

Медленно опустите капот до 30 см от низа, затем отпустите и дайте ему упасть.

### **ВНИМАНИЕ!**

*Поднимайте капот только когда дворники в положении «парковки». В противном случае вы рискуете испортить краску или повредить поверхность.*

### **КСТАТИ:**

*1. Если это не поможет закрыть капот, попробуйте опустить его с несколько большей высоты.  
Не захлопывайте крышку капота, прижимая ее сверху рукой, поскольку это может повредить ее.*

### **ВНИМАНИЕ!**

- 1. Будьте осторожны и внимательны, чтобы пальцы или рука не попали под закрывающуюся крышку капота.*
- 2. перед началом движения обязательно убедитесь, что капот надежно закрыт. Неплотно закрытый капот может распахнуться при езде, а это очень опасно.*

### Дверца багажника:

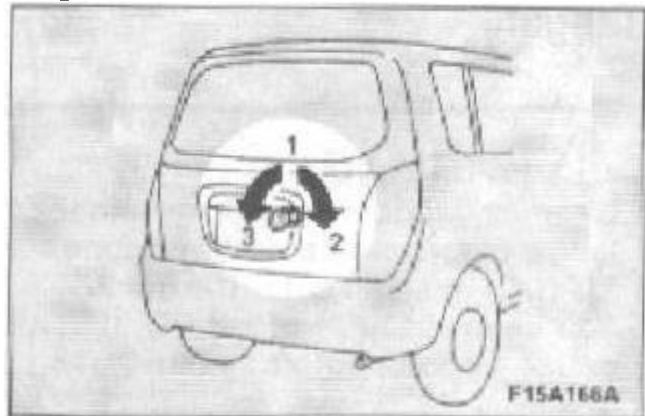

#### Действия снаружи:

1. Вставить или вытащить ключ
2. Закрыто
3. открыто

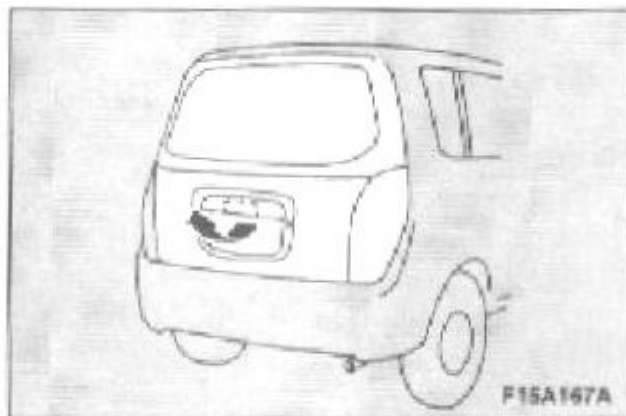

Чтобы открыть дверцу багажника, поверните ключ и потяните рычажок дверцы.

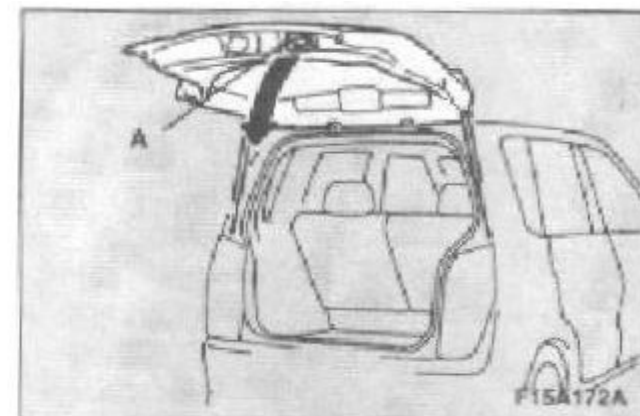

Чтобы закрыть дверцу багажного отделения, потяните ручку дверцы (А) вниз, как показано на картинке, и отпустите ее прежде чем дверца захлопнется. Слегка придавите снаружи дверцу багажника, чтобы защелка закрылась плотно.

#### **ВНИМАНИЕ!**

Чтобы не поранить кисть или руку, пожалуйста, используйте для закрывания ручку дверцы.

#### **КСТАТИ:**

Открывание-закрывание водительской дверцы ключом, внутренней кнопкой или бесключевой электронной системой вызывает также открывание и закрывание дверцы багажника.

#### **ВНИМАНИЕ!**

Езда с открытой дверцей багажника может быть опасной, поскольку в салон могут попасть выхлопные газы (СО). Вы не можете ни видеть, ни почувствовать запах СО, а он может привести к потере сознания и даже гибели.



**ВНИМАНИЕ!**

*Будьте осторожны при загрузке багажа: не стойте возле выхлопной трубы при включенном двигателе. Выхлопы могут привести к ожогам.*

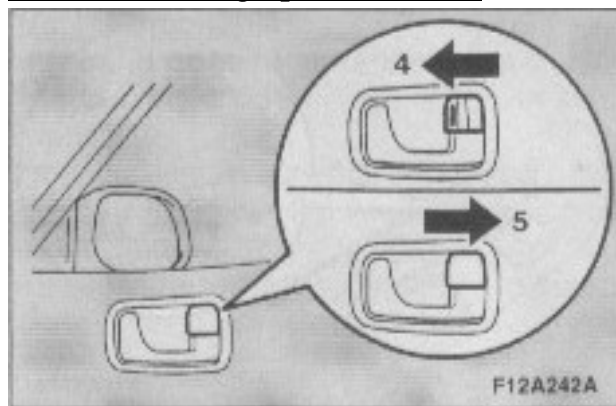
**Действия изнутри машины:**

*Дверца багажного отделения может быть закрыта и открыта изнутри использованием запирающей кнопки (со стороны водителя) вне зависимости от положения ключа зажигания.*

*4 – закрыто (красная метка не видна)*

*5 – открыто*

*Если дверца багажника закрыта или открыта внутренней кнопкой (с водительской стороны), она может быть закрыта или открыта ключом.*

**ВНИМАНИЕ!**

*Перед началом движения, пожалуйста, убедитесь, что багажник закрыт надежно. При непроизвольном открытии багажника багаж может выпасть на дорогу и стать причиной аварии.*

**КСТАТИ:**

*Лампочка освещения багажного отделения загорается, когда багажник открыт, и гаснет, когда дверца захлопывается.*

## Электростеклоподъемники:

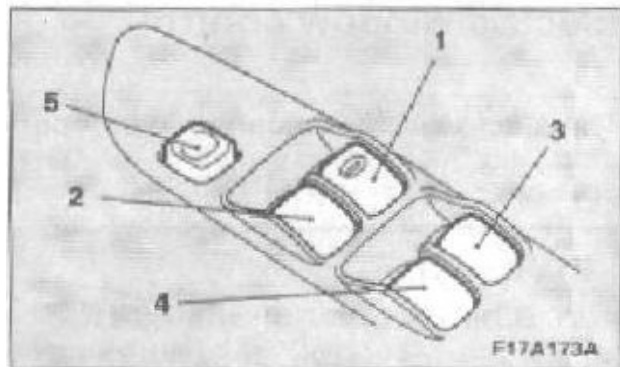

### **Переключатели на двери водителя:**

Стекло каждой двери открывается и закрывается соответствующим переключателем:

1. Стеклоподъемник водительской двери
2. Стеклоподъемник двери переднего пассажира
3. Стеклоподъемник задней правой двери
4. Стеклоподъемник задней левой двери
5. Кнопка отключения стеклоподъемников

Переключатели на двери водителя могут использоваться для операций со стеклоподъемниками всех дверей. Любое стекло может быть открыто или закрыто использованием соответствующего переключателя. Нажмите переключатель, чтобы открыть окно, потяните его вверх, чтобы закрыть. Если полностью нажимается или полностью подтягивается переключатель всех стеклоподъемников (переключатель стеклоподъемника водительской двери - 1), все стекла будут автоматически опущены или подняты.

Если вы хотите остановить движение стекла, слегка подействуйте на переключатель.

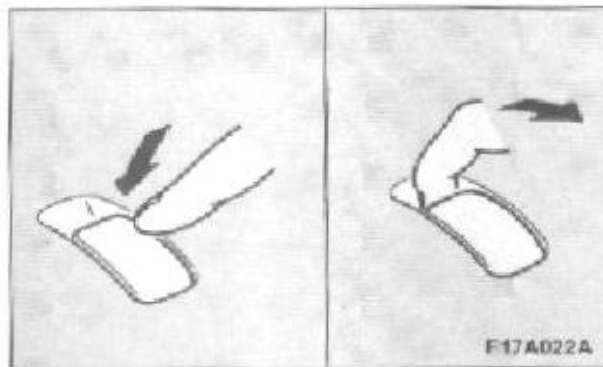

### **Переключатели на дверцах пассажиров:**

Переключатели на пассажирских дверцах отвечают за операции стеклоподъемника только конкретной двери. Нажмите переключатель, чтобы открыть окно, потяните вверх, чтобы закрыть.

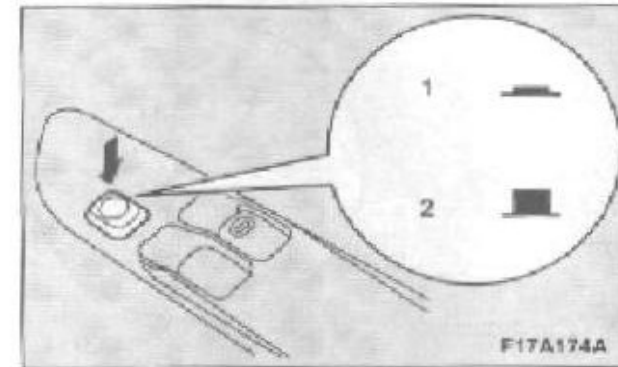

### **Кнопка отключения стеклоподъемников:**

Если эта кнопка нажата, переключатели стеклоподъемников пассажирских дверей перестают функционировать. Чтобы отключить, нажмите кнопку еще раз.

1. Нажата
2. Отключена

### **КСТАТИ:**

**1.** Стеклоподъемники дверей срабатывают в течение 30 секунд после выключения ключа зажигания. Если дверь водителя открыта (открывалась?) в течение этого периода, стеклоподъемник будет действовать еще в течение 30 секунд. Однако, как только дверь водителя будет закрыта, стеклоподъемники работать не будут.

**2.** Стекла задних дверей открываются только наполовину

**Электростеклоподъемники работают тогда, когда ключ зажигания повернут в позицию "On".**

**ВНИМАНИЕ!**

1. *Перед включением электростеклоподъемников, пожалуйста, убедитесь, что ничто не будет зажато стеклом: голова, рука, пальцы и т.п.*
2. *Никогда не оставляйте машину, не вытащив ключ зажигания.*
3. *Никогда не оставляйте ребенка одного в машине.*

**КСТАТИ:**

*Функция электростеклоподъемника доступна и с пульта дистанционного управления (обратитесь к разделу «Бесключевая система доступа»)*

**Механизм безопасности:**

При попадании руки или головы в закрывающееся окно, стекло опустится автоматически. Тем не менее, пожалуйста. Следите, чтобы ничьи руки и головы не попадали между стеклом и рамой во время работы стеклоподъемника.

При срабатывании защитного механизма, опустившееся окно возобновит свою функцию через несколько секунд.

**ВНИМАНИЕ!**

*Ребенок может начать баловаться с электростеклоподъемниками, что опасно. Пожалуйста, при перевозке детей нажимайте кнопку отключения стеклоподъемников.*

**ВНИМАНИЕ!**

*Механизм безопасности отключается за долю секунды до того, как окно полностью закроется – для того, чтобы не мешать окну закрыться плотно. Поэтому в этот момент нужно быть предельно осторожным, чтобы стеклом не защемило палец.*

**КСТАТИ:**

1. *Если механизм безопасности срабатывает последовательно три и более раз, стекло затем не закроется плотно. В таком случае следует выполнить следующую процедуру, чтобы исправить ситуацию: если окно осталось открытым, повторно (несколько раз?) потяните соответствующий рычажок, чтобы окно плотно закрылось. Следующим шагом будет: поднимите рычажок еще раз и поддержите его в таком положении по меньшей мере секунду, затем отпустите. Теперь вы сможете оперировать стеклоподъемниками в обычном режиме.*
2. *Повторное оперирование со стеклоподъемниками при отключенном моторе истощает аккумулятор. Старайтесь пользоваться стеклоподъемниками при работающем двигателе.*

## Люки\*:

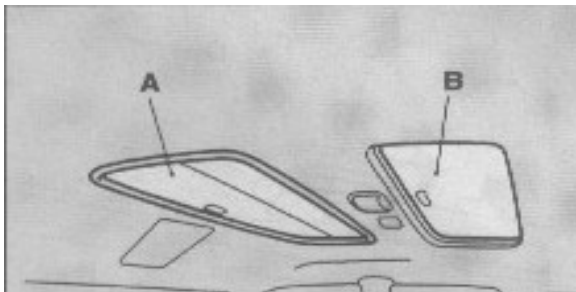

В автомобиле всего два люка:

A – передний  
B – задний

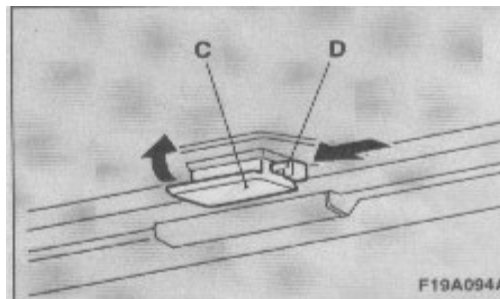

### **Открытие и закрытие**

#### Передний люк

Для открытия:

Нажмите на рукоять (C) при нажатой кнопке (D).

Для закрытия:

Потяните за рукоять, возвращая ее в начальное положение и фиксируя.

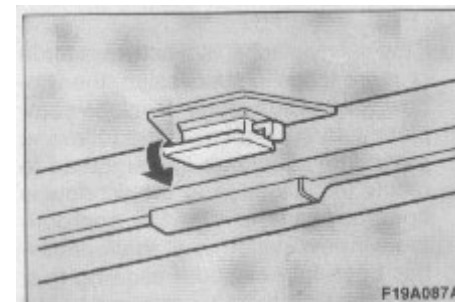

### **Солнцезащитный экран**

Сдвиньте экран в сторону вручную, чтобы открыть или закрыть его.

**ВНИМАНИЕ!** При закрывании экрана может зацемить руку.

### **КСТАТИ:**

(1) Убедитесь, что люк закрыт, перед тем, как закрыть экран.

(2) Экран не может быть закрыт при открытом люке. Не пытайтесь закрыть его при открытом люке.

### Задний люк:

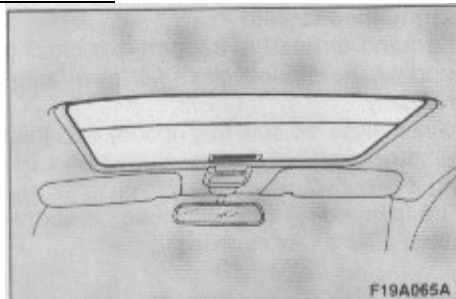

Задний люк может быть открыт только при положении «ON» зажигания.

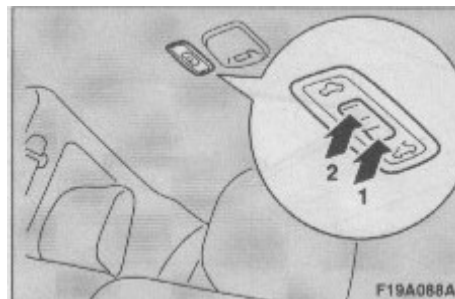

Для открытия:  
Когда переключатель (1) нажат, люк автоматически открывается до положения в нескольких сантиметрах от полностью открытого состояния. Чтобы открыть люк полностью, нажмите кнопку (1) еще раз.  
Для того чтобы остановить движение люка, нажмите кнопку (2).  
Для закрытия:  
Люк автоматически закрывается при нажатии кнопки (2).  
Для того чтобы остановить движение люка, нажмите кнопку (1).

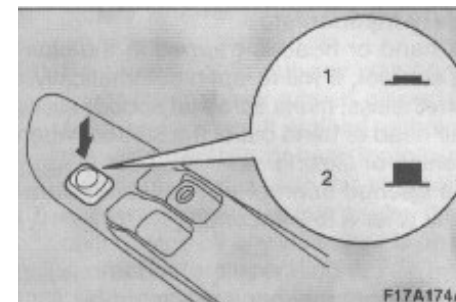

### Блокировка переключателя

При использовании этого переключателя открытие или закрытие люка невозможно. Для разблокировки, нажмите его еще раз.  
1 – Заблокировано  
2 – Разблокировано

### **КСТАТИ:**

- (1) Люк может быть открыт или закрыт в течение 30 секунд после того, как отключено зажигание. Если при этом открыта дверь водителя, это время увеличивается еще на 30 секунд. Однако, после закрытия двери люк перестает работать.
- (2) Люк может быть закрыт при помощи дистанционного пульта (см. раздел «Система входа без использования ключей»).

### **КСТАТИ:**

- (1) При попытке открытия или закрытия люка при включенном блокираторе пищаний звук оповещает о невозможности выполнения этой операции.
- (2) При включенном блокираторе боковые стекла также заблокированы.

### **Механизм автоматической безопасности**

Если в закрывающийся люк попала голова или рука, он автоматически откроется. Тем не менее, следите за тем, чтобы во время открывания или закрывания люка не происходило подобных инцидентов.

Открытый люк может быть закрыт через несколько секунд после открывания.

Если механизм безопасности включается пять раз подряд, закрытие люка отключается. В этом случае необходимо предпринять следующие действия:

1. Нажмите переключатель (2) повторно, чтобы полностью закрыть люк.
2. После нажатия (1) для полного открывания, нажмите (2) для полного закрытия. Повторяя эту последовательность, люк можно вернуть к режиму нормального функционирования.

#### **КСТАТИ:**

*Избегайте остановки люка при открытии или закрытии, описанном выше в пунктах 1 и 2. Если это произошло, повторите последовательность, начиная с шага 1.*

#### **ВНИМАНИЕ!**

*(1) Не высовывайте голову, руки и т.д. из люка во время движения автомобиля.*

*(2) Не оставляйте детей (и других людей, которые могут быть неспособны справиться с системой управления люком) одних в автомобиле.*

*(3) Перед использованием люка, убедитесь, что в него ничего не попадет (голова, рук, пальцы и т.д.).*

#### **ВНИМАНИЕ!**

*Механизм защиты прекращает работу, когда люк практически закрыт, что позволяет произвести полное закрытие.*

*Поэтому будьте особенно внимательны, избегайте попадания пальцев под крышку люка.*

## Солнцезащитный экран

Сдвиньте экран в сторону вручную чтобы открыть или закрыть его.

**ВНИМАНИЕ!** При закрывании экрана может защемить руку.

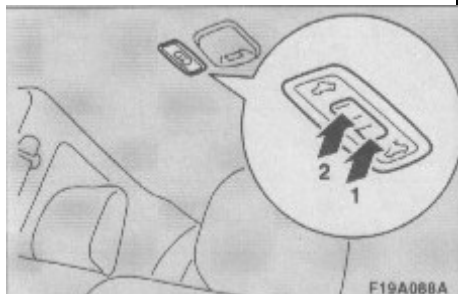

Описанные ниже операции применяются для того, чтобы одновременно открывать и закрывать люк и экран.

### **Для открытия:**

Когда переключатель (1) нажат, экран откроется вместе с люком.

### **Для закрытия:**

Когда переключатель (2) нажат, экран закроется вместе с люком.

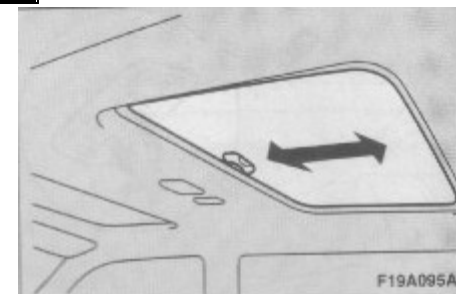

### **КСТАТИ:**

- (1) Если прервать процесс открытия люка, экран не будет закрываться автоматически вместе с люком. В этом случае нажмите переключатель (1), чтобы полностью открыть люк и затем нажмите (2), чтобы его закрыть.
- (2) Экран не может быть закрыт при открытом люке. Не пытайтесь закрыть его, когда люк открыт.

### **КСТАТИ:**

- (1) Когда вы покидаете автомобиль, убедитесь, что люк закрыт, а зажигание выключено.
- (2) Не пытайтесь работать с люком, если он примерз (после снега или холода).
- (3) Не сидите на люке и краю выхода люка в крыше и не ставьте на них тяжелые предметы. Не прикладывайте к люку силу, которая может его повредить.
- (4) Отпустите выключатель как только люк достигнет положения полного открытия или закрытия.
- (5) Если люк не откликается на нажатие переключателя, отпустите его и проверьте, не попало ли что-либо в люк. Если нет, система должна быть проверена авторизованным дилером Mitsubishi.
- (6) В зависимости от модели верхнего багажника, люк может соприкасаться с ним при открытии. Будьте осторожны при пользовании люком, если багажник установлен.
- (7) Убедитесь, что люк полностью закрыт когда вы моете или покидаете автомобиль.
- (8) Не допускайте попадания парафина на резиновый обод люка. Это приведет к нарушению водозащитных свойств закрытого люка.
- (9) После мойки автомобиля или дождя уберите всю воду с люка перед его использованием.
- (10) Частое использование люка при выключенном двигателе приводит к разрядке аккумулятора. Используйте люк только когда включен двигатель.

## **Сиденья и ремни:**

Компоновка сидений.....	3-3
Регулировка сидений.....	3-6
Переднее сиденье.....	3-7
Второе сиденье.....	3-9
Третье сиденье.....	3-14
Раскладка сидений .....	3-21
Подголовники.....	3-26
Ремни безопасности .....	3-28
Пристегивание ребенка.....	3-32
Пристегивание беременных.....	3-37
Исследование ремня безопасности.....	3-37
Подушки безопасности.....	3-38



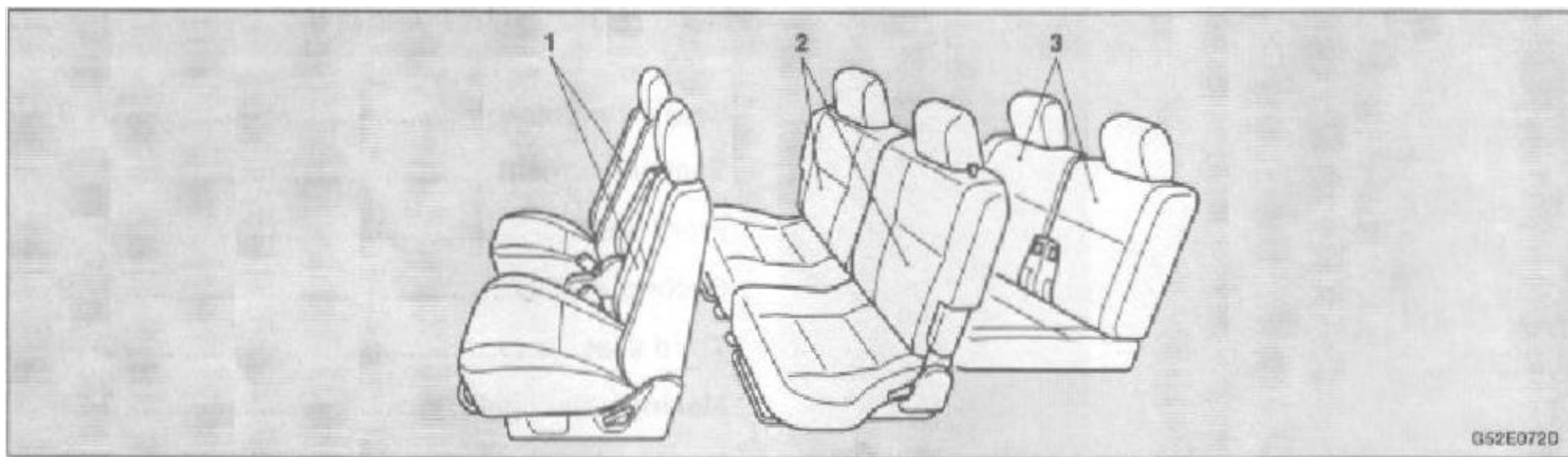

### ***Передние сиденья:***

- Выравнивание вперед или назад – стр.3-7
- Откидывание назад спинки – стр. 3-7
- Регулировка высоты подушки сиденья (только водительская сторона) – стр. 3-8
- Подлокотник – стр. 3-8

### ***Вторые сиденья:***



- Выравнивание вперед или назад – стр.3-9
- Откидывание назад спинки – стр. 3-10
- Сворачивание спинки вперед – стр. 3-11
- Проход к и от третьего ряда сидений – стр. 3-12
- Подлокотник – стр. 3-12

### ***Третьи сиденья:***

- Откидывание назад спинки – стр. 3-14
- Сворачивание спинки вперед – стр. 3-15

**Регулировка сидений:**

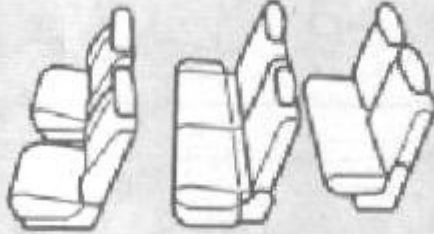
Выберите нужное положение сидений:

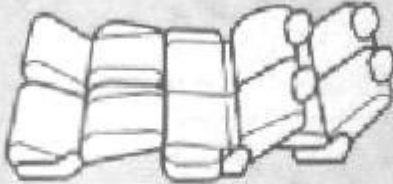
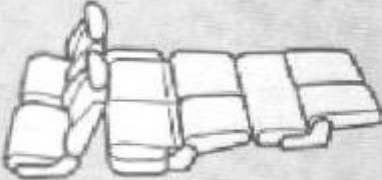
<p>Обычное положение</p>	
<p>Положение на пикнике (поворот лицевой частью к багажному отсеку) – 3-19</p>	
<p>Разложенные сиденья (первые и вторые) – 3-22</p>	
<p>Разложенные сиденья (вторые и третьи) – 3-24</p>	

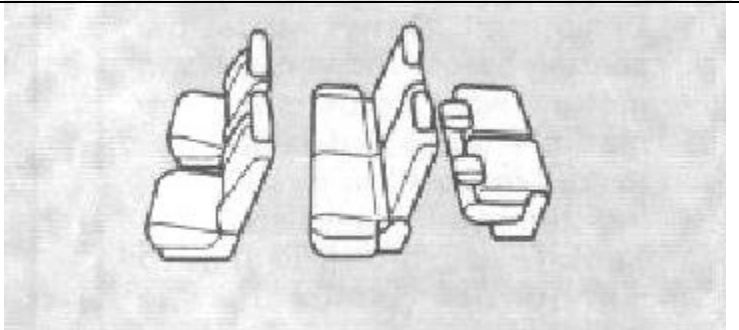
Как перевозить крупногабаритные вещи	Складывание спинок вперед (второе сиденье) – 3-11	
	Складывание спинок вперед (третье сиденье) – 3-15	
	Сворачивание третьего сиденья в нишу – 3-15	

## Переднее сиденье:

### **ВНИМАНИЕ!**

1. Пожалуйста, доверяйте регулировку сидений только взрослому. Поскольку если этим займется ребенок, может произойти несчастный случай.
2. Не размещайте подушку или что-то подобное между спинкой сидения и вашей спиной во время вождения. Иначе снизится эффективность подголовников во время аварии.
3. Во время передвижения или отклонения сидений назад, будьте осторожны – обратите особое внимание на сидящих сзади пассажиров.

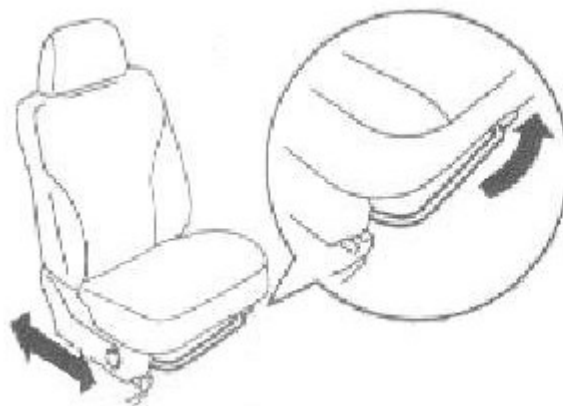

### **Перемещение вперед или назад:**

Потяните рычаг перемещения и передвиньте сиденье вперед или назад, в желаемое положение. Отпустите рычаг, чтобы это положение зафиксировалось.

### **Внимание!**

Чтобы убедиться, что сиденье зафиксировано надежно, попытайтесь сдвинуть его вперед или назад без использования рычага перемещения.

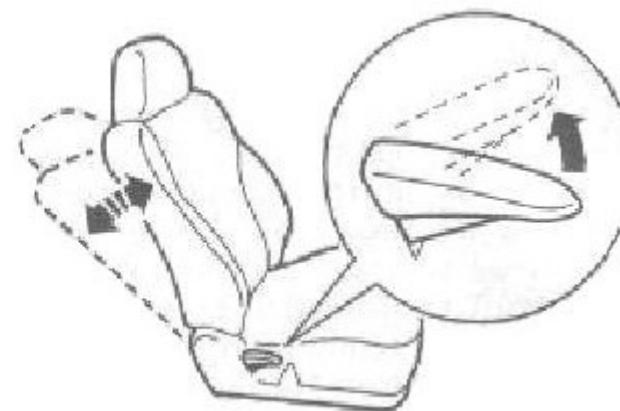

### **Отклонение спинки сидения:**

Чтобы отклонить спинку сидения назад, слегка наклоните ее вперед, потяните запирающий рычажок вверх, а затем отклоните спинку сидения назад в нужное положение и отпустите рычажок, чтобы это положение зафиксировать.

**Внимание!**

Чтобы свести к минимуму риск опасных травм при столкновении или аварии, ремни безопасности должны быть почти в вертикальном положении во время движения автомобиля. Защита, которую обеспечивают ремни безопасности, может быть существенно снижена, если спинки сидения отложены назад. Кроме того, при отложенном сидении возрастает риск того, что пассажир может проскользнуть под ремнем, что может закончиться серьезными травмами.

Отклоняющий механизм спинки сиденья находится под действием пружины и возвращает ее в вертикальное положение при задействовании рычага. Поэтому при операциях с рычагом или сидите ближе к спинке или придерживайте ее рукой.

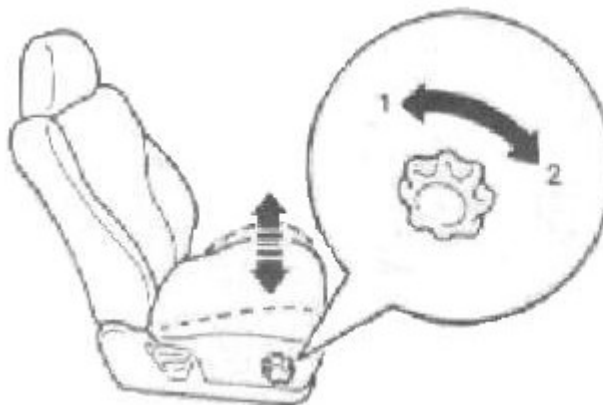
**Регулирование высоты сидения**  
**(только водительское кресло):**

Высота сидения водителя может регулироваться:

1. Выше
2. Ниже

**Подлокотник:**

Нажмите кнопку (1) на конце подлокотника, и он свободно опустится вниз.

**Внимание!**

При установке подлокотника убедитесь, что был щелчок, и подлокотник надежно зафиксирован.

### Второй ряд сидений:

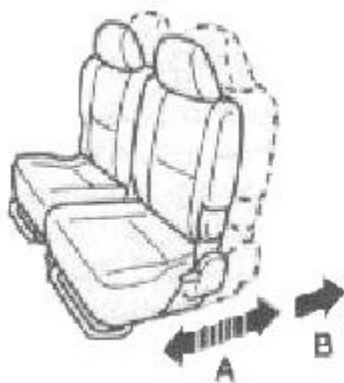

#### Перемещение вперед или назад:

Каждое из вторых сидений может перемещаться в положение А или полностью сдвигаться назад в положение В.

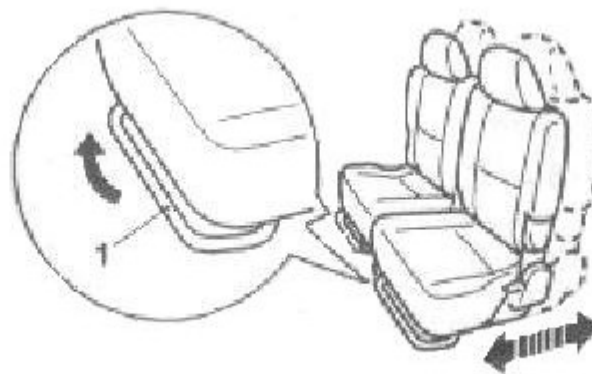

#### Перемещаться в положение А:

Потяните рычаг перемещения (1) и передвиньте сиденье вперед или назад, в желаемое положение. Отпустите рычаг, чтобы это положение зафиксировалось.

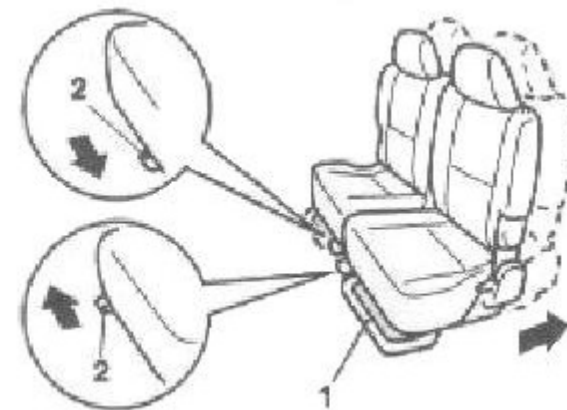

#### Перемещение сиденья полностью назад:

Чтобы переместить сиденье полностью назад в положение В, сначала задвиньте его назад позиции А. Затем потяните рычаг (2) в направлении к центру машины, потяните рычаг (1) и сдвиньте сиденье назад. (Не отпускайте рычаг (2) пока тянете рычаг (1) и двигаете сиденье.) Для фиксации сиденья в нужном положении отпустите рычаги (1) и (2).

#### **Внимание!**

Во время передвижения или отклонения сидений назад, будьте осторожны – обратите особое внимание на сидящих сзади пассажиров.

**Внимание!**

1. Чтобы убедиться, что сиденье зафиксировано надежно, попытайтесь сдвинуть его вперед или назад без использования рычага перемещения.
2. Если человек сидит в середине второго сидения, оба кресла должны находиться в одинаковом положении, в том числе, угол наклона спинок. Только в этом случае ремень безопасности может быть эффективен при столкновении или аварии.

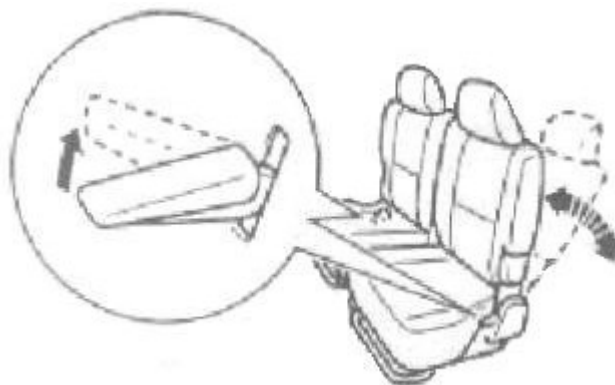
**Отклонение спинки сидения:**

Чтобы отклонить спинку сидения назад, слегка наклоните ее вперед, потяните запирающий рычажок вверх, а затем отклоните спинку сидения назад в нужное положение и отпустите рычажок, чтобы это положение зафиксировать.

**Внимание!**

Чтобы свести к минимуму риск опасных травм при столкновении или аварии, ремни безопасности должны быть почти в вертикальном положении во время движения автомобиля. Защита, которую обеспечивают ремни безопасности, может быть существенно снижена, если спинки сидения отклонены назад. Кроме того, при отклоненном сидении возрастает риск того, что пассажир может проскользнуть под ремнем, что может закончиться серьезными травмами.

Отклоняющий механизм спинки сиденья находится под действием пружины и возвращает ее в вертикальное положение при задействовании рычага. Поэтому при операциях с рычагом или сидите ближе к спинке или придерживайте ее рукой.

### **Складывание спинок вперед:**

При складывании спинок сидений вперед в машине могут помещаться крупные объекты.

#### ***Внимание!***

*Никогда не перевозите пассажиров, если спинки средних сидений сложены вперед. В случае аварии или резкого торможения пассажиры могут быть отброшены вперед и получить серьезные травмы.*

#### ***Внимание!***

*Не нагружайте багаж выше уровня спинки сиденья. Надежно закрепляйте багаж. Помните: серьезные аварии могут происходить из-за ограниченного обзора заднего пространства и вещей, падающих в пассажирское отделение из багажника.*

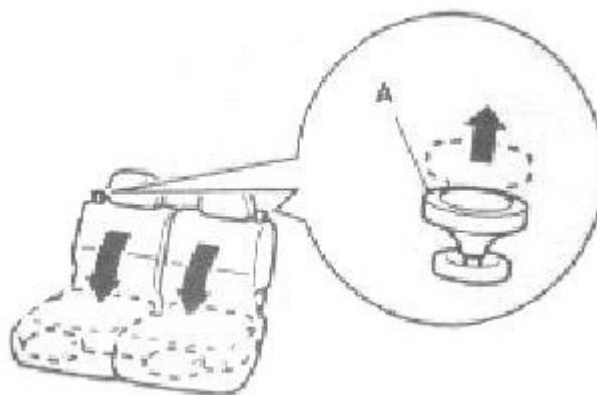

#### **Свернуть:**

1. Если спинка откинута назад, первым делом верните ее в исходное положение (см. раздел «Откидывание спинок» – 3-10)
2. Потяните кнопку на верхнем торце сиденья, которое хотите свернуть, затем наклоните его вперед.

#### **Развернуть:**

1. Потяните кнопку на верхнем торце сиденья, которое хотите поднять, затем поднимите до положения, в котором она остановится и зафиксируется.
2. Толкните легонько спинку, чтобы убедиться, что она надежно зафиксировалась.



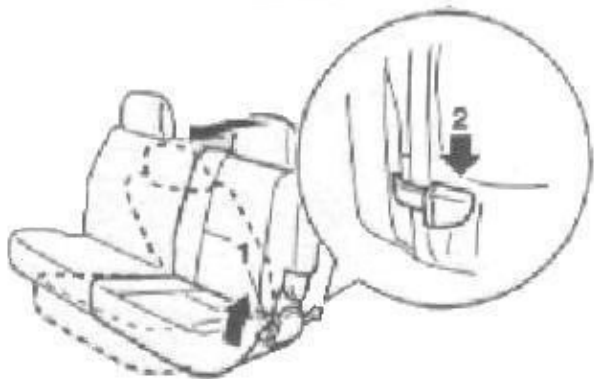

**Проход к третьему сиденью:**

Этот рычаг используется для того, чтобы легко проходить к третьему ряду сидений и также легко покидать его.

1. Пройти или выйти
2. Выйти

Сверните спинку сиденья вперед, затем сдвиньте все сиденье вперед. Чтобы вернуть сиденье в исходное положение, толкните спинку назад – должен прозвучать щелчок и сиденье зафиксируется в первоначальном положении.

**Внимание!**

Никогда не перевозите пассажиров, если спинки средних сидений сложены вперед. В случае аварии или резкого торможения пассажиры могут быть отброшены вперед и получить серьезные травмы.

**Внимание!**

*Оперируя рычажком, придерживайте спинку сидения, чтобы она не ударила вас.*

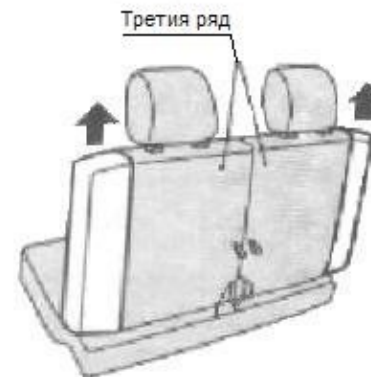

**Подлокотник:**

Боковые стороны третьего сиденья могут быть сняты и использованы как подлокотники для второго сиденья.

**Внимание!**

*Если боковые стороны третьих сидений не установлены и не закреплены, не перевозите пассажиров на третьем сиденье.*

1. Потяните боковые стороны третьего сиденья вверх, чтобы снять их.

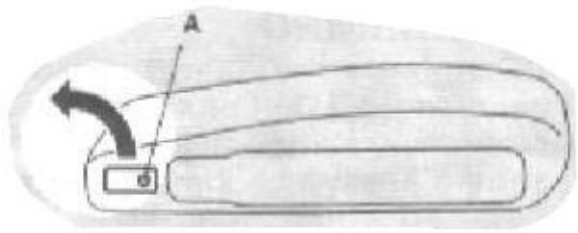

2. Отпустите фиксирующий ремень нажимной кнопки (А) на каждой стороне.

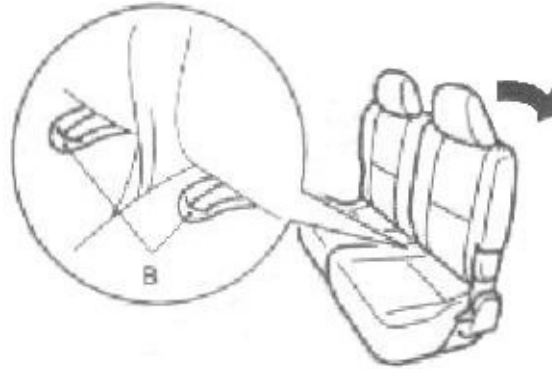

3. Отклоните спинку второго сиденья назад, затем вытяните фиксирующие ремни, расположенные между сиденьем и спинкой.

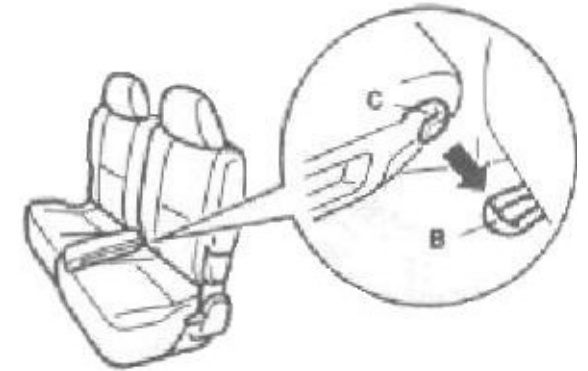

4. Чтобы подогнать вплотную боковинку, сначала зацепите крючок (С) на спинке за фиксирующий ремень.



5. Зафиксируйте спинку сиденья, используя кнопку на передней стороне сиденья (D).  
6. Верните спинку сиденья в нормальное положение.

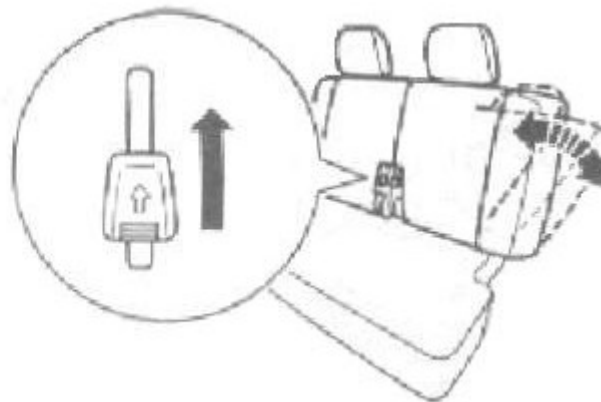

**Третье сиденье:**

**Отклонение спинки сиденья:**

Чтобы отклонить спинку сиденья назад, слегка наклоните ее вперед, потяните запирающий рычажок вверх, как показано на иллюстрации, а затем отклоните спинку сиденья назад в нужное положение и отпустите рычажок, чтобы это положение зафиксировать.

**Внимание!**  
 Чтобы свести к минимуму риск опасных травм при столкновении или аварии, ремни безопасности должны быть почти в вертикальном положении во время движения автомобиля. Защита, которую обеспечивают ремни безопасности, может быть существенно снижена, если спинки сиденья отложены назад. Кроме того, при отложенном сидении возрастает риск того, что пассажир может проскользнуть под ремнем, что может закончиться серьезными травмами.  
 Отклоняющий механизм спинки сиденья находится под действием пружины и возвращает ее в вертикальное положение при задействовании рычага. Поэтому при операциях с рычагом или сидите ближе к спинке или придерживайте ее рукой.

### **Складывание спинок вперед:**

При складывании спинок сидений вперед в машине могут помещаться крупные объекты.

#### ***Внимание!***

*Багажное отделение в кормовой части автомобиля никогда не должно становиться площадкой для детских игр. Когда машина движется, дети должны сидеть на сиденьях, надежно застегнутые ремнями безопасности. Пожалуйста, убедитесь, что сиденья третьего ряда подняты и закреплены в исходном вертикальном положении.*

#### **КСТАТИ:**

*Не нагружайте багаж выше уровня спинки сиденья. Надежно закрепляйте багаж. Помните: серьезные аварии могут происходить из-за ограниченного обзора заднего пространства и вещей, падающих в пассажирское отделение из багажника.*

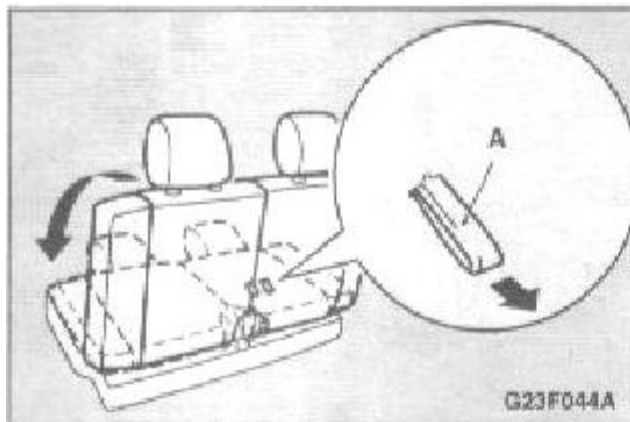

Потяните ремешок (А), расположенный позади спинки сиденья, которое нужно свернуть, затем подтолкните спинку вперед.

#### **Возвращение спинки на место:**

1. Потяните ремешок (А), расположенный позади спинки, поднимите спинку, пока она надежно не закрепится на своем месте.
2. Нажмите легонько на спинку, чтобы убедиться, что она зафиксировалась.

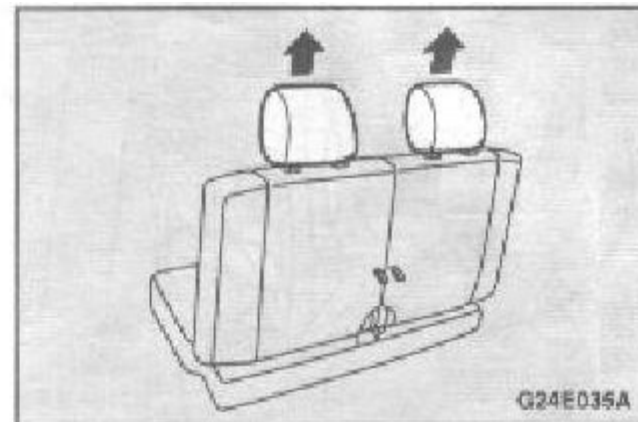

#### **Опускание третьего сиденья в нишу:**

Чтобы освободить большое пространство в багажном отделении машины для перевозки крупных вещей, третье сиденье убирается в нишу, расположенную в полу.

#### **Убрать сиденье:**

1. Снимите подголовники. (См. раздел «Подголовники» - стр. 3-26)

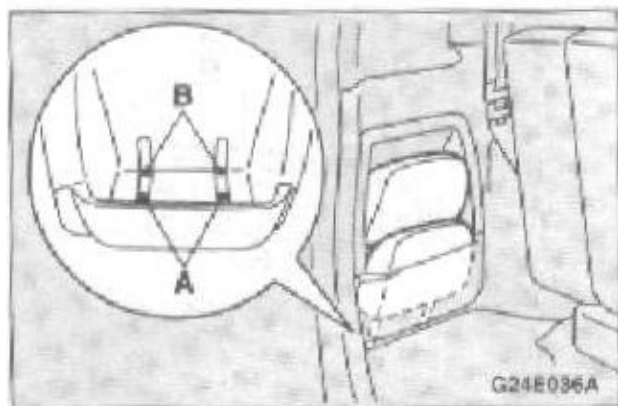

2. Устройте подголовники в нише для хранения подголовников, вставив их штыри в углубления (А и В). Для этого сначала вставьте первый подголовник, загнав его штыри в углубления (А), затем второй, загнав их в углубление (В).

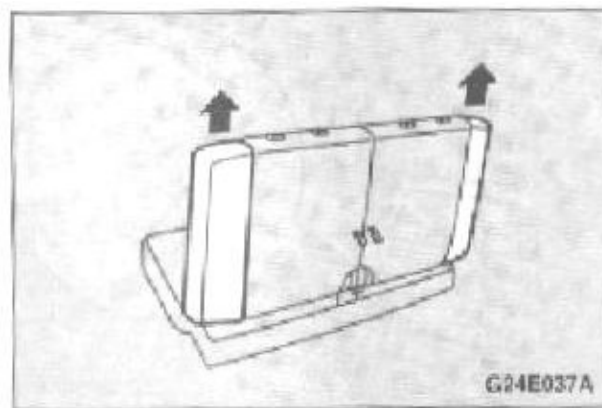

3. Потяните боковухи третьего сиденья вверх, чтобы снять их с сиденья.

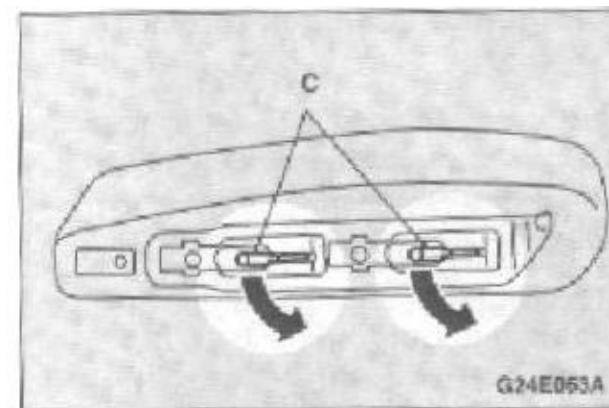

4. Поднимите язычки (С) на внутренней части каждой из боковух.

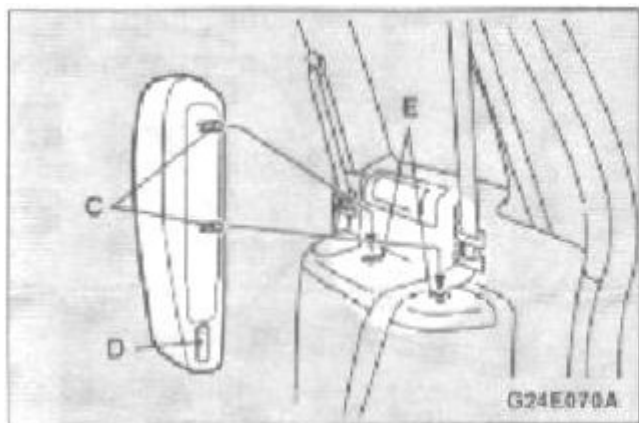

5. Отведя ремень (D) назад, вставьте язычки (C) соответственно в углубления, расположенные справа и слева от третьего сиденья.

**Кстати!**

Боковушки третьих сиденья могут использоваться как подлокотники для второго. (См. раздел «Подлокотник» 3-12)

6. Сложите спинки сиденья вперед и убедитесь, что они легли на сиденье полностью (См. раздел «Сворачивание спинок сиденья» 3-15)

**Кстати!**

Спинки сиденья могут не закрепиться в горизонтальном положении, если что-то попало между ними и сиденьем.

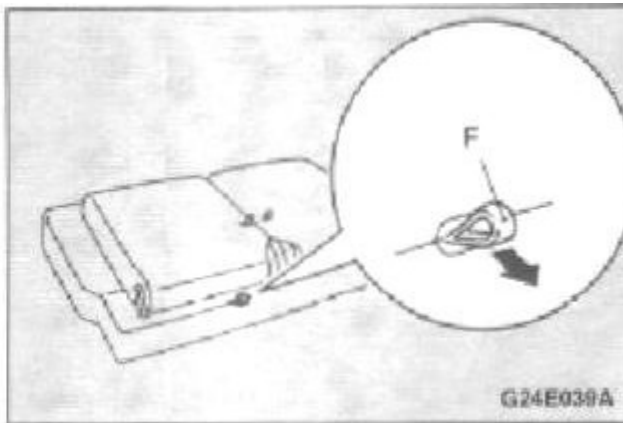

7. Потяните ремень (F), расположенный позади подушки сиденья, чтобы освободить защелку.

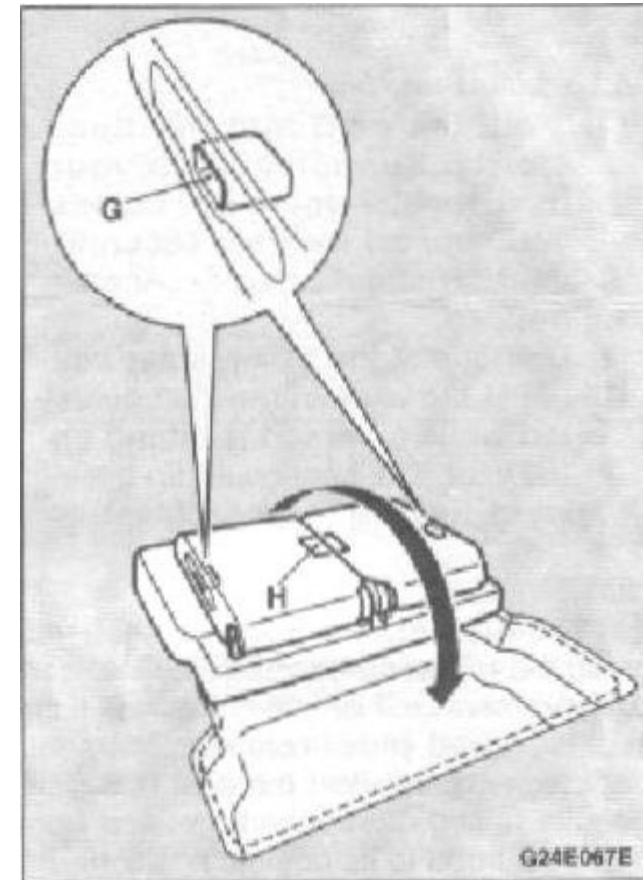

8. Возьмитесь двумя руками за ручки (G), вырезанные на боковых сторонах спинок сиденья, и толкните все сиденье назад. Затем, придерживая за вырезанную ручку (H) на задней части сиденья, сверните сиденье в нишу в полу.

**Внимание!**

1. Убирайте сиденье в нишу медленно. Поддерживайте руками осторожно, чтобы те не оказались прижаты
2. Не тяните ремень (F), если сиденье не пустое.

**Кстати:** Если, когда вы потянули за ручки (G), сдвинулась только спинка, значит, сиденье и спинка не закрылись замком. Если сиденье уложено в таком положении, спинка может защелкнуться, когда впоследствии сиденье будет поднято, чтобы предотвратить возвращение сиденья в его исходное положение.

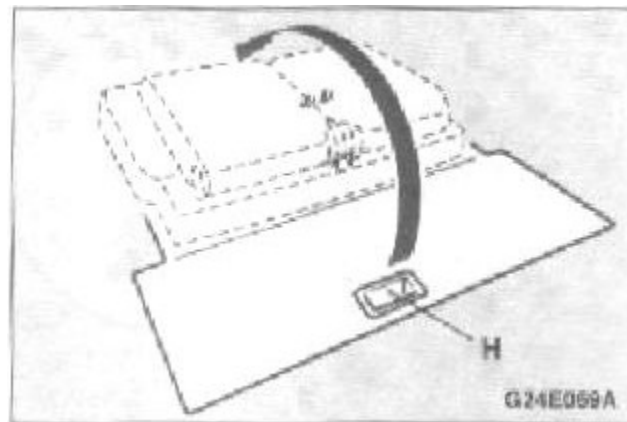

Установка третьего сиденья:

1. Возьмитесь за утопленную ручку (H) и поднимите сиденье из ниши целиком.

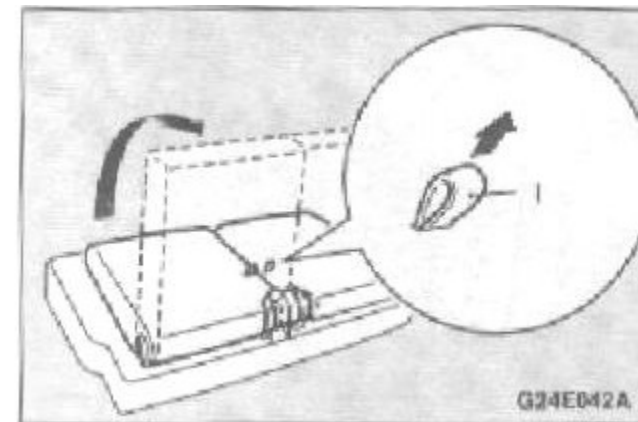

2. Потяните ремень (I), расположенный позади спинки, и поднимите спинку, пока она не встанет надежно на свое место. Затем слегка толкните спинку, чтобы убедиться, что она зафиксировалась.
3. Снова установите на положенные места подголовники и боковушки.

**Вариант установки третьего сиденья при отдыхе на природе:**  
**(положение – лицом назад)**

Когда машина находится не в движении, то можно установить заднее сиденье в положении: лицом назад.

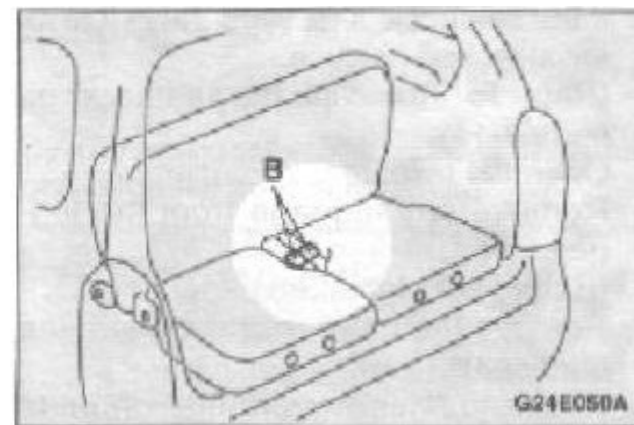
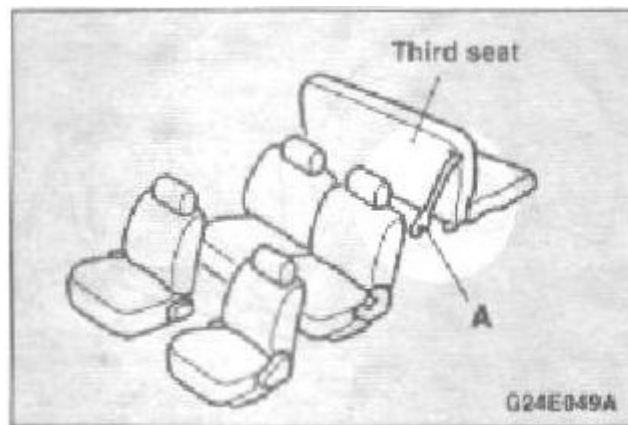

***Внимание!***

*Не водите машину, когда третье сиденье повернуто назад, так как дверца багажного отделения при таком положении сиденья не закрывается. И тем более не перевозите на нем людей – при резком торможении или аварии они будут выброшены из машины. Результатом чего могут стать серьезные травмы.*

***Внимание!***

*1. Устанавливая третье сиденье в положение лицом назад, обязательно закрепите его штангой (А). Если сиденье не закреплено, то оно может опрокинуться, когда на него сядут.*  
*2. Не заводите машину, когда сиденье находится в таком положении. Выхлопы могут стать причиной отравления, кроме того, выхлопная труба может стать причиной ожога. Помните, что и после выключения мотора, она еще какое-то время остается горячей, а потому следует быть осторожным.*

***Внимание!***

*3. Не трогайте рычаг (В), пока сиденье находится в положении лицом назад. Если есть маленький ребенок, то, тронув этот рычаг, его может зажать между спинкой и сиденьем.*

1. Если спинки сиденья откинuty назад, прежде всего, верните их в исходное вертикальное положение. (см. «Отклонение спинки сиденья» 3-14)
2. Откройте дверцу багажника и вытащите весь багаж из багажного отделения. (см. «Дверца багажника» 2-7)
3. Уберите подголовники со спинок третьего сиденья. (см. «Подголовники» 3-26)

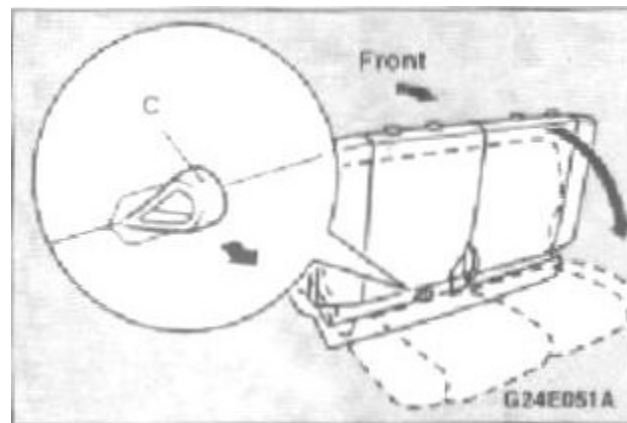

4. Придерживая спинку одной рукой, второй потяните на себя ремень (С), расположенный позади подушки сиденья. Откиньте сиденье назад.

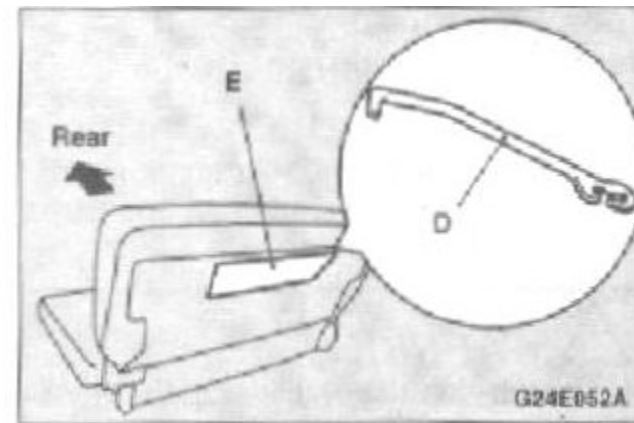

5. Зайдите в машину со стороны пассажирского отделения и возьмите штангу (D), которая находится в кармане (E) под ковровым покрытием с нижней стороны сиденья.



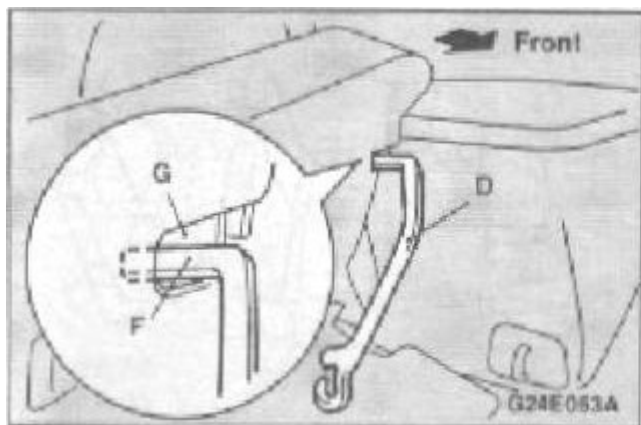

6. Подгоните изогнутую часть штанги (D) в слот (G), расположенный слева (с той же стороны, где находится переднее пассажирское сиденье).

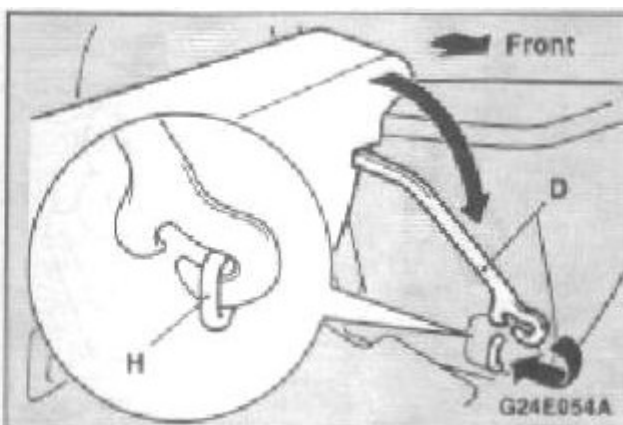

7. Легонько потяните спинку по направлению к передней части машины и зацепите крючок штанги (D) за скобу (H). Проверьте, надежно ли зафиксировано сиденье, мягко покачав его вперед и назад. Чтобы вернуть сиденье в его обычное положение повторите всю описанную выше процедуру наоборот.

### Полное раскладывание сиденья

Если откинуть спинку сиденья полностью назад, можно получить одно большое сплошное горизонтальное сиденье.

#### **Внимание!**

*Никогда не начинайте движение, если на полностью разложенном сиденье находятся пассажиры или багаж. Это очень опасно: в случае аварии люди, которые находятся без пристегнутых ремней на таком сиденье, могут получить серьезные увечья.*

*Не позволяйте пассажирам во время движения находиться нигде в вашем автомобиле, где нет сидений и ремней безопасности. Убедитесь, что каждый пассажир, путешествующий в вашем автомобиле, находится на своем месте и пристегнут ремнем безопасности. Если везете ребенка, убедитесь, что он пристегнут к детскому креслу.*

*В интересах их же безопасности не позволяйте детям манипулировать механизмами сидений.*

### **Внимание!**

1. *Перед началом раскладывания сидений остановите машину в безопасном месте.*
2. *Убедитесь, что операции с сиденьем производит взрослый, потому что если этим занимается ребенок, это может иметь нежелательные последствия.*
3. *Когда передвигаете сиденье вперед или назад, будьте осторожны, чтобы не задеть руки или ноги.*
4. *Не наступайте на верхние части сидений, когда они находятся в полностью разложенном положении.*
5. *Чтобы убедиться, что сиденья зафиксированы надежно, покачайте их вперед и назад.*
6. *Не прыгайте и не давите сильно на спинки, когда сиденья полностью разложены.*

*Чтобы поднять спинку, сядьте на сиденье, положите руку на спинку и медленно поднимите. Никогда не позволяйте делать это ребенку, чтобы избежать инцидента.*

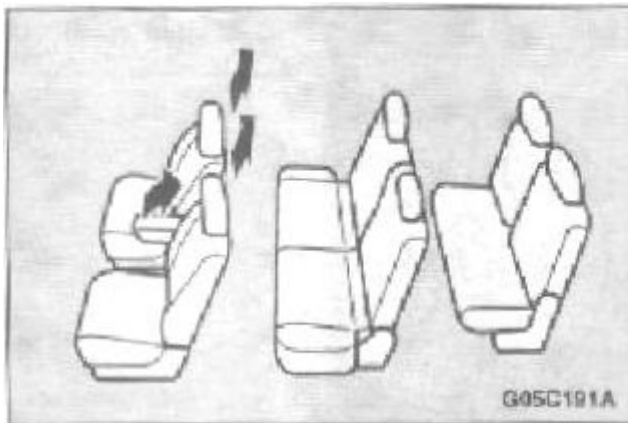

### **Раскладывание первого и второго сидений:**

1. *Уберите подголовники со спинок передних сидений. Если сиденья вашего автомобиля снабжены подлокотниками, поднимите их.*

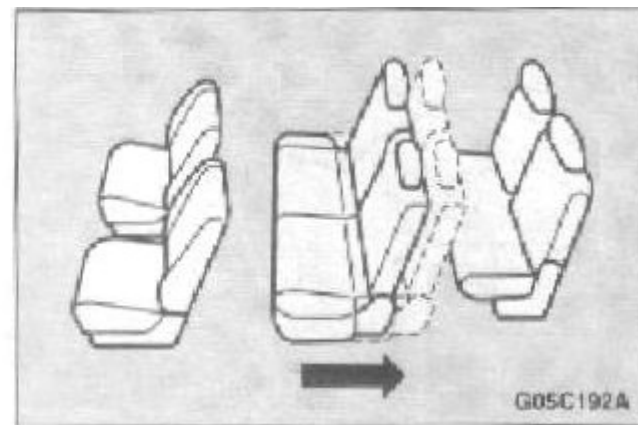

2. *Отодвиньте второе сиденье максимально назад.*

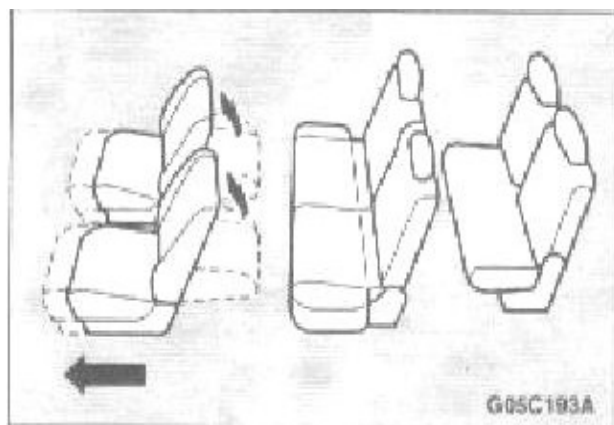

3. Передвиньте переднее сиденье максимально вперед, затем отклоните его спинки назад.

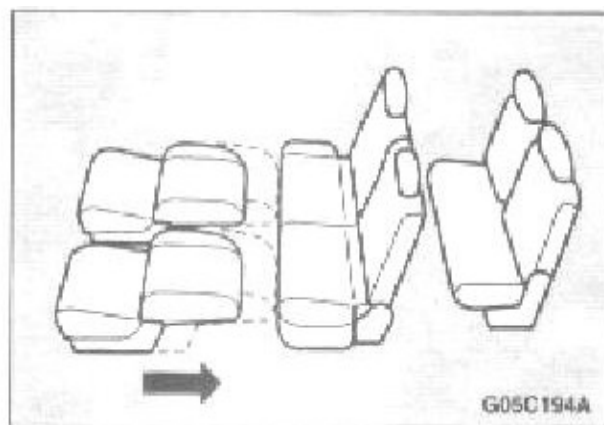

4. Передвиньте переднее сиденье назад, пока оно не коснется откинутыми спинками второго сиденья.

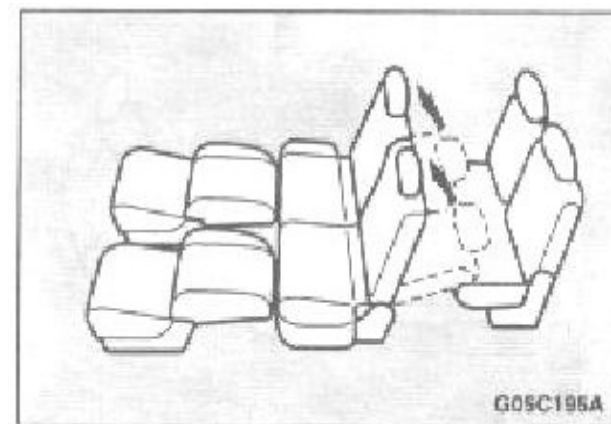

5. Откиньте назад спинки второго сиденья.

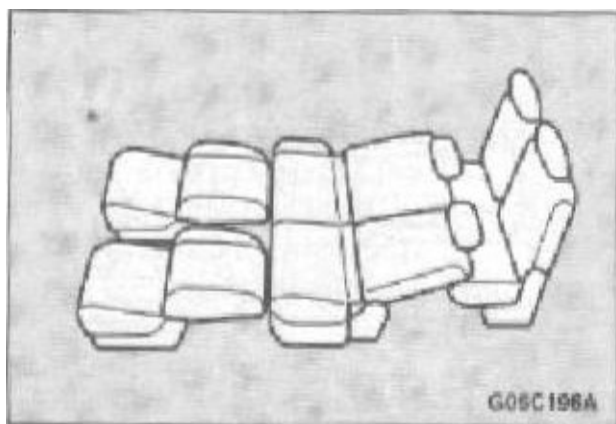

6. Чтобы вернуть сиденья в исходное положение, повторите всю процедуру в обратном порядке.

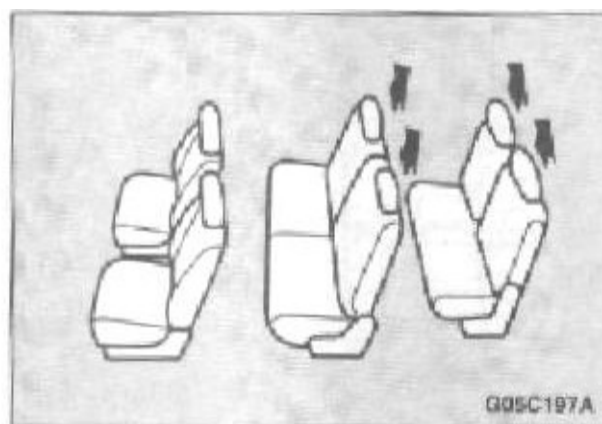

**Раскладывание второго и третьего сидений:**

1. Уберите подголовники со спинок второго и третьего сидений.

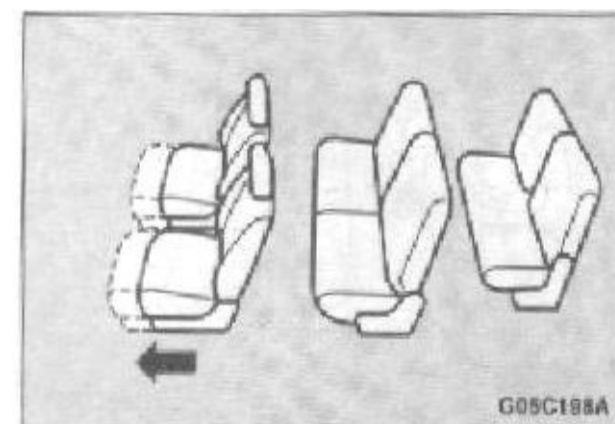

2. Передвиньте переднее сиденье максимально вперед.

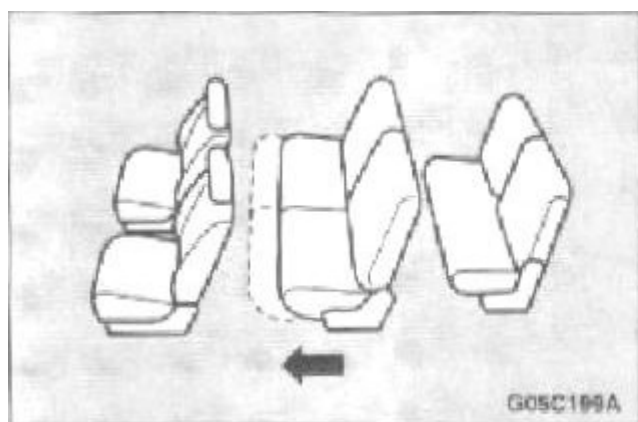

3. Передвиньте второе сиденье максимально вперед.

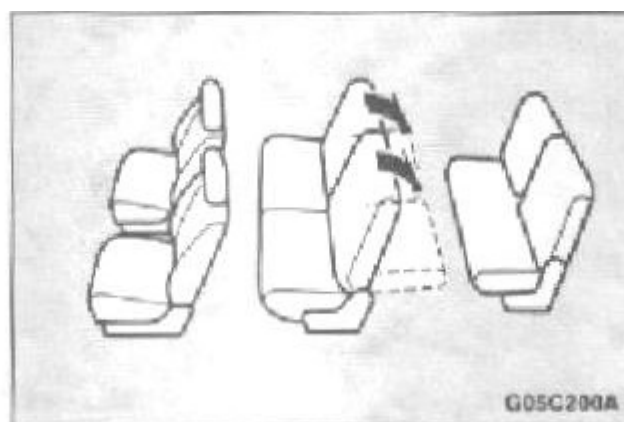

4. Откиньте назад спинки второго сиденья.

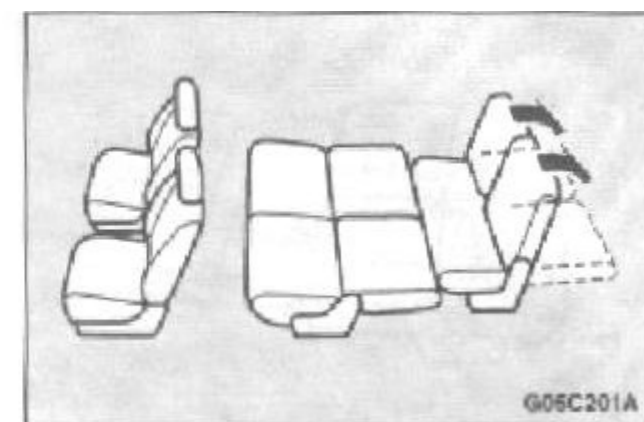

5. Откиньте назад спинки третьего сиденья.

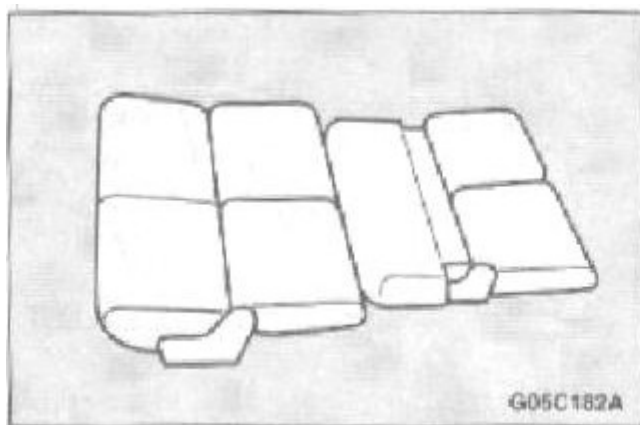

6. Чтобы вернуть сиденья в исходное положение, повторите всю процедуру в обратном порядке.

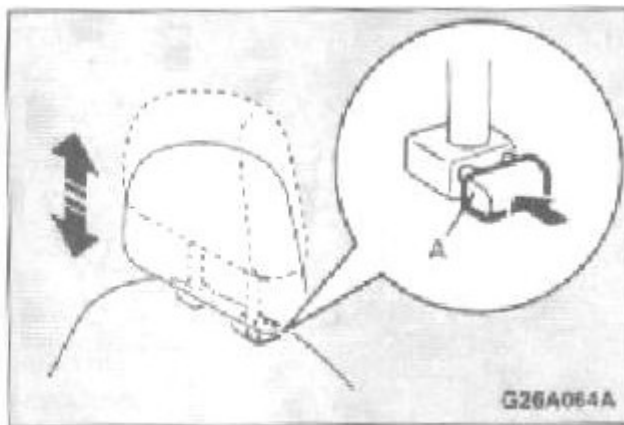

### Подголовники

#### Изменение высоты подголовников:

Настройте высоту подголовника, чтобы его центр был как можно ближе к линии глаз. Это максимально уменьшит риск повреждений при аварии. Чтобы поднять подголовник, потяните его вверх. Чтобы опустить, потяните вниз, одновременно нажимая кнопку изменения высоты (A) в направлении стрелки. После регулирования, потяните подголовник вниз, чтобы он зафиксировался.

### **Внимание!**

1. Подголовники защищают только тогда, когда правильно отрегулированы.
2. Если между вашей спиной и спинкой сиденья будет проложена подушка, это значительно ослабит защитную функцию подголовника.

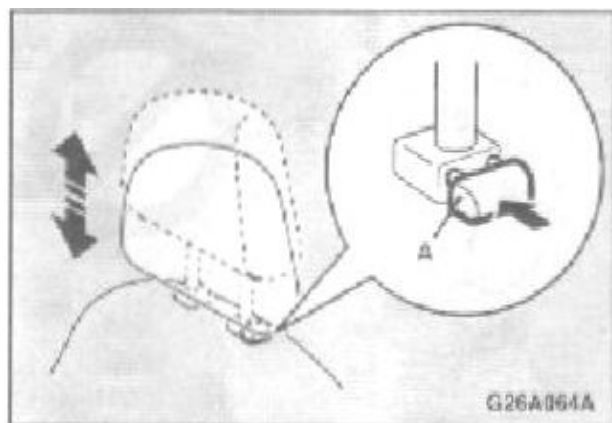

### **Удаление подголовников:**

Чтобы удалить подголовник, нажмите кнопку (А) и вытяните его вверх. Чтобы установить, прежде всего, убедитесь, что их лицевая сторона повернута в верном направлении, а затем вставьте в верхнюю часть спинки сиденья при нажатой кнопке регулирования высоты (А) в направлении, указанном стрелками

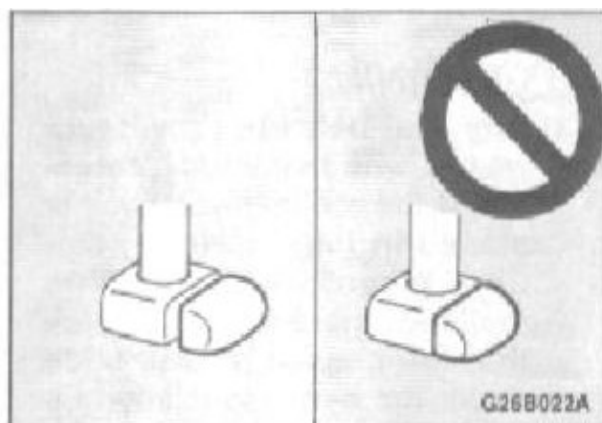

Убедитесь, что кнопка регулирования высоты подголовника находится в положении, показанном на рисунке, а, значит, подголовник закреплен и не упадет со спинки.

### ***Внимание!***

*Это опасно – ездить с неправильно установленными подголовниками или с не установленными вообще; всегда будьте уверены, что перед началом движения вы их установили и правильно отрегулировали. В противном случае, последствия аварии могут быть печальными.*

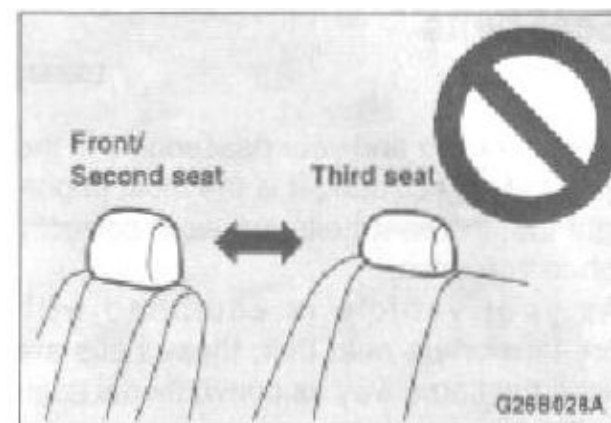

### ***Внимание!***

1. Подголовники первых и вторых сидений имеют одинаковую форму, в то время как подголовники третьего сиденья имеют иную форму. Пожалуйста, не меняйте местами подголовники первых-вторых и третьего сиденья, поскольку это существенно повысит риск травм при аварии.
2. Кроме того, подголовники первого-второго сидений отличаются размером. Пожалуйста, будьте уверены, что вы установили правильные подголовники для каждого сиденья. Это поможет существенно уменьшить риск травм.

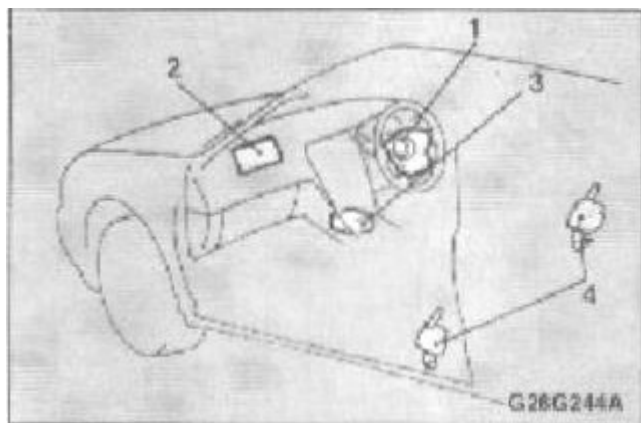

### **Как работает вспомогательная система безопасности**

Эта система включает в себя следующие компоненты:

1. Подушка безопасности водителя
2. Подушка безопасности пассажира
3. Контролирующее устройство (включая импульсные сенсоры)
4. Ремни безопасности

Вспомогательная система безопасности (ВСБ) работает только, когда зажигание находится в положении «On» или «START».

Когда сенсоры фиксируют удар или достаточную прямо направленную силу (?), автоматическая цепь заставляет насос накачать воздух в подушки безопасности.

Развертывание подушки безопасности сопровождается внезапным громким шумом, выбросом пыли и дымом, но и то и другое безопасно для людей и не вызовет пожара в автомобиле. Люди с респираторными проблемами могут ощутить временный дискомфорт от химического запаха, сопровождающего выброс подушек, поэтому после выброса откройте окно, если это будет не опасно.

Подушки безопасности сдуваются очень быстро после того, как сработают, поэтому риск того, что они помешают видимости, минимален.

Времени же, за которое датчики вызывают срабатывание подушек безопасности, требуется меньше, чем моргнуть глазом.

### **Внимание!**

*Подушки безопасности заполняются воздухом с исключительно большой скоростью. В определенных ситуациях контакт с подушкой безопасности может стать результатом легких порезов, синяком и тому подобного.*

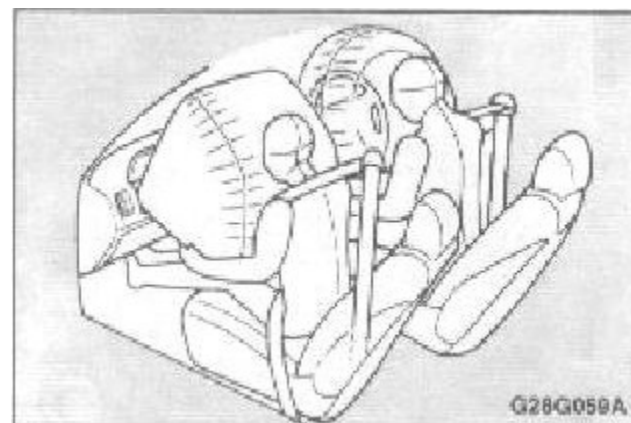

### **Система подушек безопасности:**

Подушка безопасности водителя находится под верхней обшивкой в середине рулевого колеса. Подушка безопасности переднего пассажира располагается в приборной панели над отделением для перчаток. Обе эти подушки настроены на выброс одновременно, вне зависимости, занято сиденье пассажира или свободно.

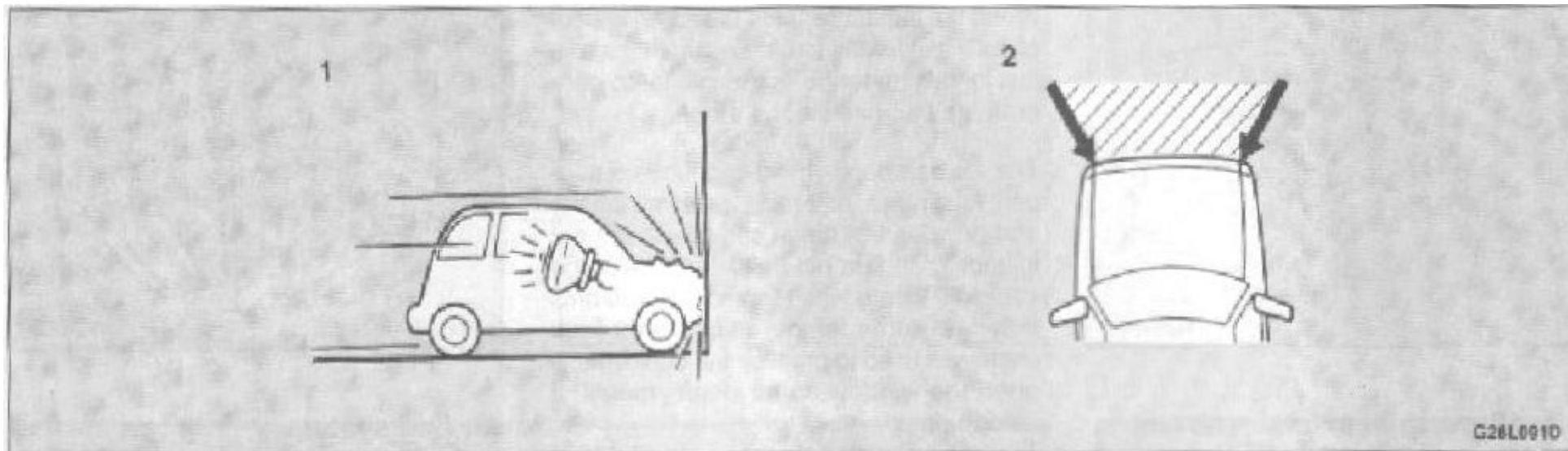

### Срабатывание подушек безопасности:

#### **Подушки безопасности сработают в тех случаях, если...**

Система подушек безопасности устроена таким образом, что она сработает, если автомобиль испытает умеренный или сильный лобовой удар. Типичная ситуация показана на иллюстрации:

1. Столкновение с прочной стеной при движении вперед на скорости 25 км/ч и выше.
2. Умеренный или сильный удар, который пришелся в область, заштрихованную между стрелками на рисунке.

Подушки безопасности выбрасываются, если тяжесть удара выше заложенного порогового уровня, сравнимого приблизительно со столкновением на скорости 25 км/ч с прочной стеной, которая не движется и не деформируется. Если же мощность удара ниже порогового уровня, подушки безопасности могут не сработать. Однако эта пороговая скорость будет значительно выше, если автомобиль столкнется с объектом, который амортизирует удар или деформацией или движением (например, стоящая машина, столб или дорожное ограждение).

Поскольку при фронтальных столкновениях вас легко может сместить с вашего места, очень важно всегда как следует застегивать ремни безопасности. Ремень безопасности поможет удержать вас на безопасном расстоянии от руля и приборной панели в начальной стадии выброса подушки безопасности. Начальная стадия выброса подушки безопасности наиболее мощная и может нанести серьезные травмы. Более того, ремни безопасности – это ваше личное средство защиты во время столкновения. Система же подушек безопасности призвана предоставить дополнительную защиту. Поэтому для вашей собственной безопасности и безопасности ваших пассажиров, пожалуйста, всегда пользуйтесь ремнями безопасности.



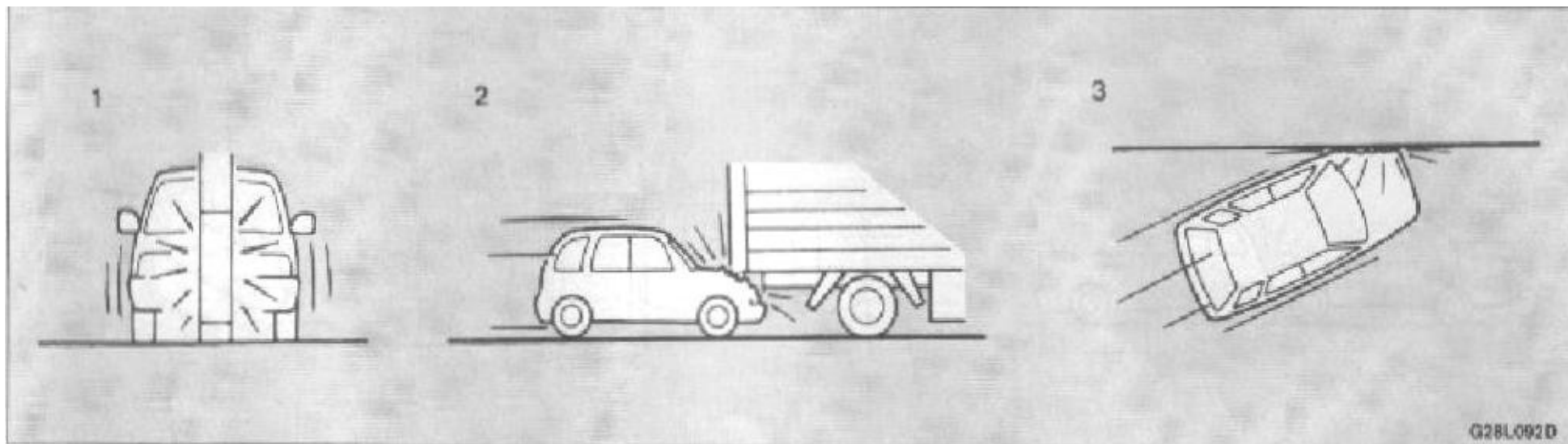

### **Подушки безопасности могут не сработать в тех случаях, если...**

Кузов машины сконструирован так, чтобы при определенных типах столкновений амортизировать удар, тем самым, предохраняя водителя и пассажиров от повреждений. (Передняя часть кузова автомобиля может существенно деформироваться, смягчая удар.) При таких обстоятельствах подушки безопасности могут не сработать, независимо от деформации и повреждений, полученных кузовом.

Примеры типичных ситуаций такого рода показаны на иллюстрации:

1. Столкновение со столбом, деревом и другим узким объектом
2. Если автомобиль попал под заднюю часть кузова грузовика
3. Непрямые передние удары

Поскольку подушки безопасности не защищают во всех случаях передних столкновений, пожалуйста, всегда пристегивайтесь ремнями безопасности.

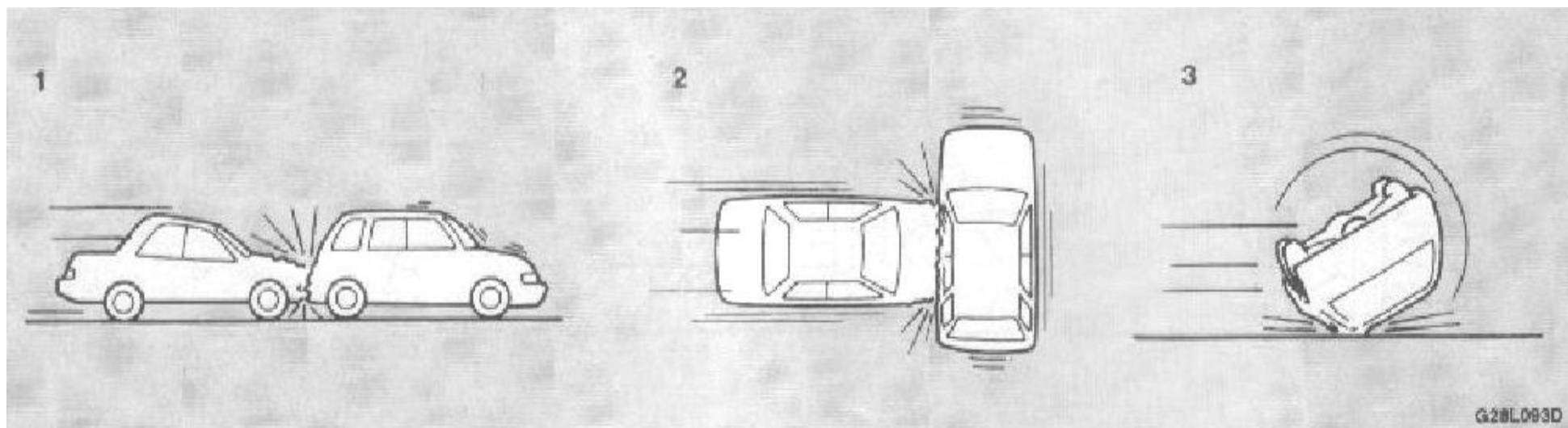

**Подушки безопасности не созданы сработать в тех случаях, если...**

Подушки безопасности не созданы срабатывать в тех случаях, когда они фактически не предоставляют никакой защиты:

1. Удары в заднюю часть автомобиля
2. Боковые столкновения
3. Переворот на крышу

Поскольку подушки безопасности не защищают во всех случаях передних столкновений, пожалуйста, всегда пристегивайтесь ремнями безопасности.

Механизм преднатяжителя ремней безопасности активизируется всякий раз, когда имеет место сильный удар в переднюю часть машины, вне зависимости от того, пристегнуты ремни или нет. Однако, в определенных передних столкновениях этот механизм может не активизироваться, несмотря на то, что автомобиль может быть очень сильно поврежден. Такая не активизация вовсе не означает, что что-то не так с системой, скорее сила удара оказалась ниже пороговой, при которой должен срабатывать механизм преднатяжителя.

### **Внимание!**

- 1. После того, как активизировался механизм преднатяжителя ремней, некоторые его компоненты могут нагреться, поэтому будьте осторожны и не прикасайтесь к ним.*
- 2. Система преднатяжителя ремней безопасности рассчитана на однократную активизацию. Поэтому, если она активизировалась однажды, больше она уже не сработает. Они должны быть безотлагательно заменены новыми и вся система преднатяжителя должна быть проинспектирована официальным дилером Mitsubishi.*
- 3. если имело место переднее столкновение, но механизм преднатяжителя не сработал, все равно проверьте работоспособность системы и при необходимости замените ее у официального дилера Mitsubishi.*

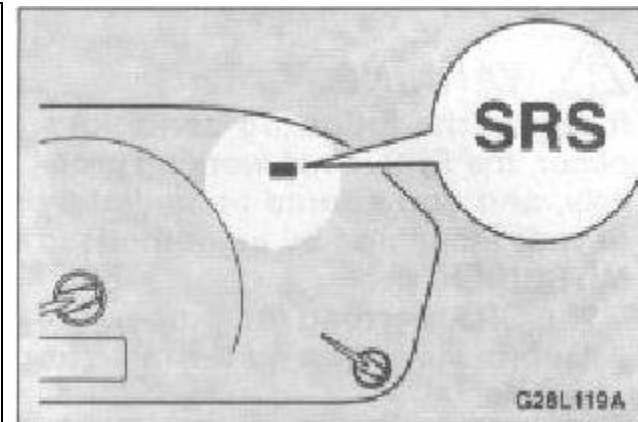

### **Сигнальная лампа предупреждения для ВСБ:**

На приборной панели расположена сигнальная лампа предупреждения для Вспомогательной системы безопасности (ВСБ). Система безопасности проверяет сама себя и сигналом этой лампы извещает, в каком состоянии находится. Когда ключ зажигания повернут в положение «On» или «Start», сигнальная лампа предупреждения ВСБ загорается на несколько секунд, а затем гаснет. Это означает, что система в порядке. Сигнальная лампа предупреждения ВСБ показывает исправность подушек безопасности водителя и пассажира, а также исправность системы преднатяжителя ремней безопасности.

**Внимание!**

Если происходит что-либо из ниже перечисленного, и ВСБ не срабатывает, как положено, вы должны немедленно проверить ее в официальном дилерском центре Mitsubishi:

- сигнальная лампа предупреждения не загорается при включении зажигания
- сигнальная лампа предупреждения спустя нескольких секунд после включения зажигания
- сигнальная лампа предупреждения горит во время езды

**Обслуживание ВСБ:**

Полностью Вспомогательная система безопасности, включая подушки и механизм преднатяжителя ремней, тестируются официальным дилером после 10 лет службы автомобиля.

**Внимание!**

1. Любой ремонт, производимый с компонентами ВСБ или возле них, должен производиться исключительно официальным дилером Mitsubishi. Не позволяйте никому больше производить обслуживание, тестирование, ремонт компонентов ВСБ или ее проводки, аналогично и манипулировать с ними, замещать их не должен никто кроме официальных дилеров Mitsubishi. Неправильные манипуляции над компонентами ВСБ или проводкой может стать результатом непровольного выброса подушек безопасности или привести к неисправности ВСБ, что в случае столкновения может иметь тяжелые последствия.

**Внимание!**

2. Не модифицируйте руль, натяжители ремней безопасности, другие компоненты ВСБ. Например, изменение руля, модификации переднего бампера или конструкции кузова могут отрицательно сказаться на эффективности ВСБ и привести к серьезным последствиям.
3. Если автомобиль получил какие-либо повреждения передней части кузова, вам следует обратиться к официальному дилеру Mitsubishi, чтобы убедиться, что ВСБ находится в нормальном рабочем состоянии.

**Кстати:**

1. Если вы передаете управление вашим автомобилем другому лицу, мы советуем предупредить его о том, что машина оборудована ВСБ и ознакомить его с соответствующей секцией из руководства по эксплуатации.
2. Если вы собираетесь отдать автомобиль к разделке на скрап, мы рекомендуем вам предварительно предоставить автомобиль официальному дилеру Mitsubishi, чтобы ВСБ была безопасно убрана из автомобиля.

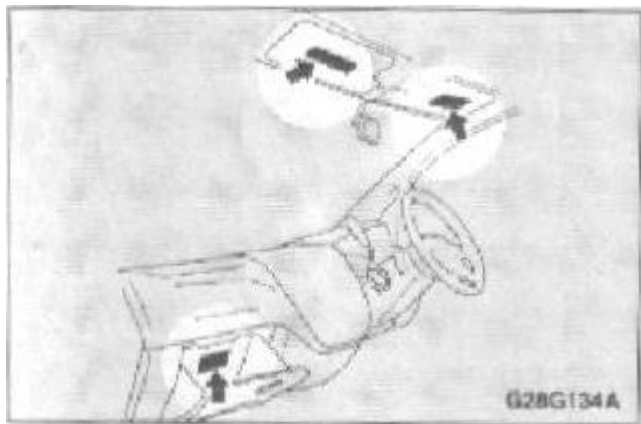

**Предупреждающие наклейки:**

Предупреждающие наклейки для пассажиров автомобиля находятся в местах, показанных на рисунке.

## **Приборы и контролирующие устройства:**

Приборы.....	28
Спидометр.....	29
Тахометр.....	29
Одометр/ Трипметр .....	29
Топливомер .....	30
Индикаторы и лампы предупреждения.....	30-32
Комбинированный переключатель передних фар и сигналов поворота.....	33-34
Переключатель дворников и омывателя ветрового стекла.....	35
Переключатель дворника и омывателя заднего стекла .....	36
Кнопка включения аварийной сигнализации.....	
Антизапотеватель заднего стекла .....	
Включатель звукового сигнала.....	
Освещение салона .....	
Освещение багажного отделения .....	

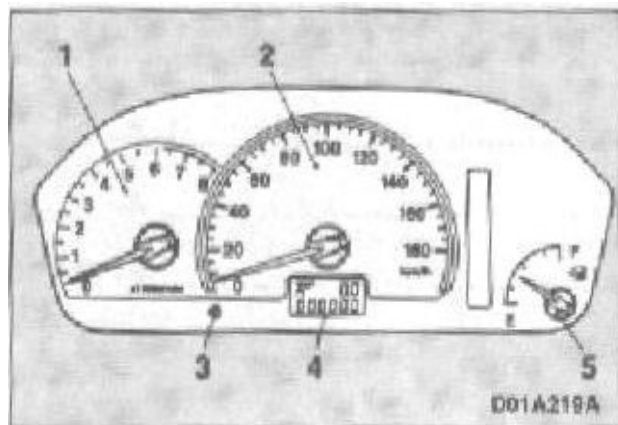

### **Приборы**

1. Тахометр
2. Спидометр
3. Кнопка сброса счетчика пути, пройденного за 1 поездку
4. Одометр/ счетчик пути за 1 поездку
5. Топливомер

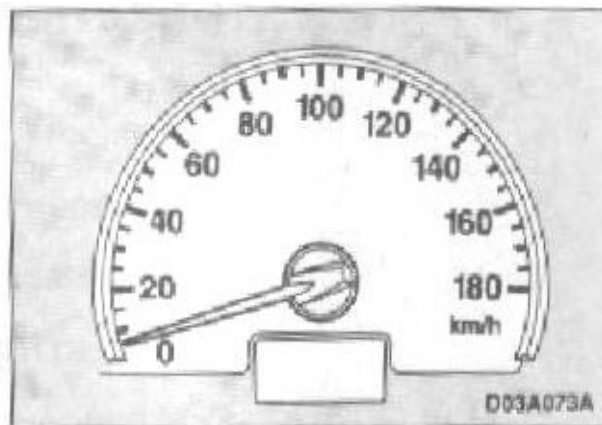

### **Спидометр:**

Спидометр показывает скорость автомобиля, выраженную в километрах в час (рисунок слева).

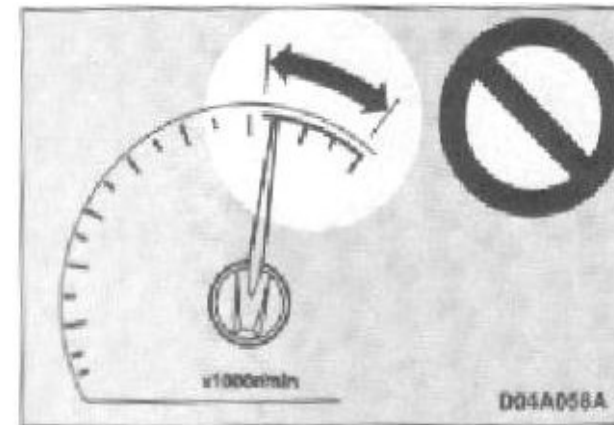

### **Тахометр:**

Тахометр показывает скорость двигателя автомобиля, выраженную в оборотах в минуту. Тахометр призван помочь вам выбрать наиболее экономичный способ вождения, а также предупреждает, если скорость двигателя превысит норму (рисунок справа).

### **Внимание!**

*Во время движения следите, чтобы стрелка тахометра не заходила на красную зону, означающую превышение нормы скорости двигателя.*

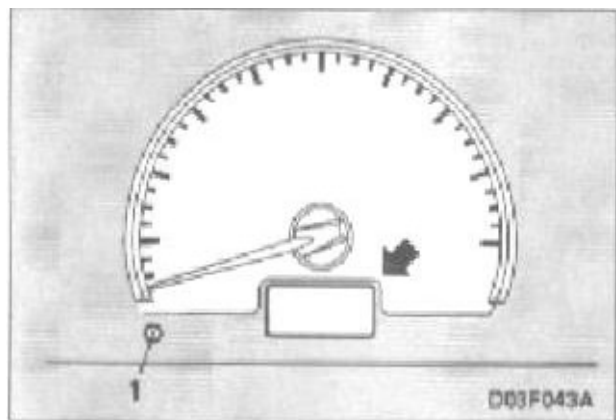

### **Одометр/Счетчик пути:**

Когда ключ зажигания повернут в положение «On», появляется индикация ODO или TRIP.

Каждый раз, когда кнопка сброса счетчика пути (1) нажимается – легонько, меньше, чем секунду, – индикации меняются.

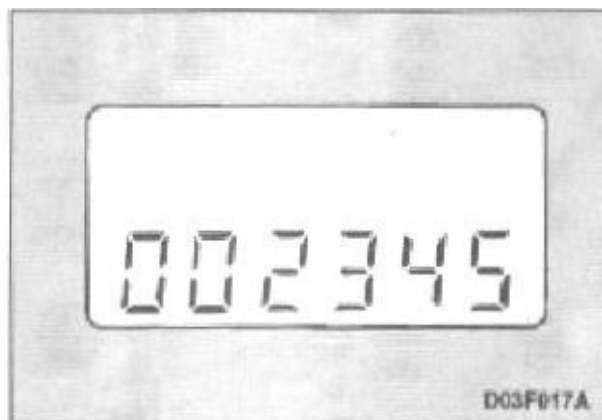

### **ODO-Одометр:**

Показывает весь путь, пройденный автомобилем.

### **TRIP-Счетчик пути:**

Показывает путь, пройденный за отдельную поездку или период. Чтобы сбросить счетчик на нуль, нажмите кнопку сброса (1) и подержите чуть больше секунды.

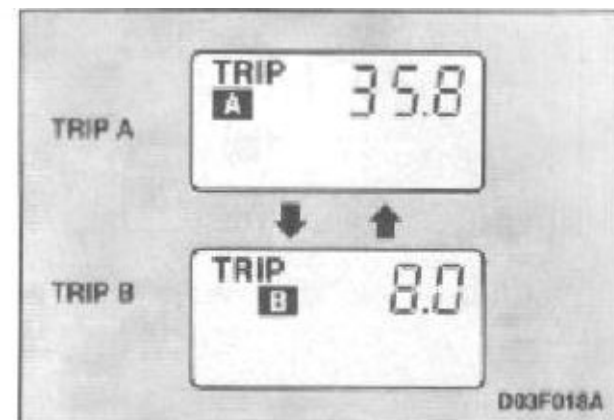

Есть два экранчика одометра: А и В. TRIP-А используется для измерения пути, пройденного с того момента, как начата текущая поездка. В то время как TRIP-В может использоваться для измерения пути с промежуточной точки. Чтобы сбросить показания счетчика до нуля, нажмите кнопку сброса (1) и подержите чуть больше секунды. Сбросятся только те показания, которые высвечиваются в данный момент. То есть, если в данный момент высвечивается TRIP-А, обнуляются только его цифры.

### **Кстати:**

1. Каждый из дисплеев, и TRIP-А, и TRIP-В рассчитан на максимальное расстояние в 999,9 км/ час.
2. При отсоединении аккумулятора память трипметра TRIP-А и TRIP-В сбрасывается, и счетчик становится на 0.



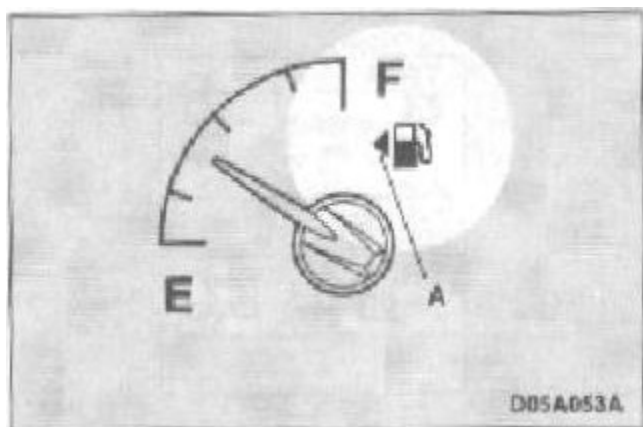

**Топливомер:**

Топливомер показывает уровень топлива в бензобаке, когда ключ зажигания находится в положении «On».

- F – полный
- E – пустой

**Кстати:**

*Метка (А) на дисплее рядом с пиктограммой бензоколонки показывает, что крышка горловины топливного бака расположена с левой стороны кузова автомобиля. Обратитесь к разделу «Использование топлива».*

**Внимание!**

*Не эксплуатируйте автомобиль с чрезвычайно низким уровнем топлива, поскольку отсутствие бензина может стать причиной поломки каталитического конвертера.*

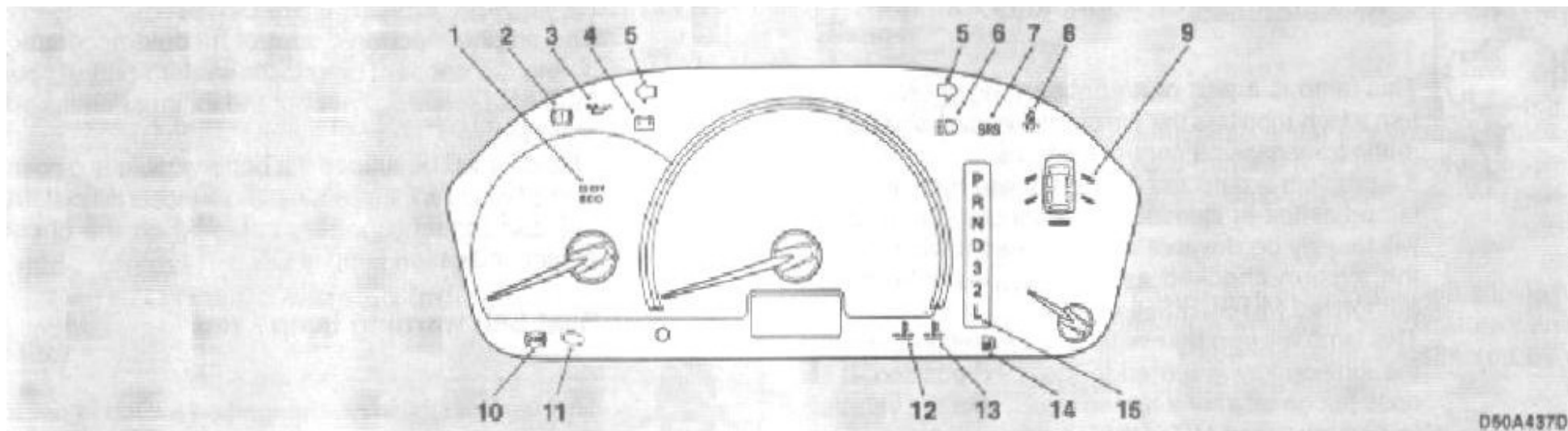

**Сигнальные лампы и лампы предупреждения**

1. Индикатор **GDI** Eco
2. Сигнал-предупреждение о неисправности
3. Сигнал-предупреждение о давлении масла
4. Сигнал-предупреждение о зарядке аккумулятора
5. Индикаторы поворотников/ аварийной сигнализации
6. Индикатор дальнего света
7. Сигнал-предупреждение Вспомогательной системы безопасности (ВСБ)\*
8. Сигнал-предупреждение о не пристегнутом ремне безопасности
9. Сигнал-предупреждение о неплотно закрытой двери
10. Сигнал-предупреждение ABS (Система антиблокировки колес)\*

11. Индикатор проверки состояния двигателя
12. Индикатор низкой температуры охлаждающей жидкости – (синий)
13. Сигнал-предупреждение о высокой температуре охлаждающей жидкости – (красный)
14. Сигнал-предупреждение о низком уровне топлива в бензобаке
15. Индикатор автоматической коробки передач (Индикатор «N» используется также как сигнал-предупреждение A/ T)\*

**Кстати:**

*Чтобы получить дополнительную информацию по сигналам и индикаторам, описанным в пунктах, отмеченных значком \*, обратитесь к соответствующим разделам. Информация обо всех остальных индикаторах и сигналах предупреждения дается ниже.*

**GDI** – торговая марка Mitsubishi Motors Corporation



**Индикатор проверки состояния двигателя - желтый:**

Этот индикатор является частью бортовой диагностической системы, которая включает систему управления токсичностью выхлопных газов, систему управления двигателем и систему управления автоматической трансмиссией. Если в одной из перечисленных систем зафиксирован сбой, индикатор загорается или начинает мигать. И хотя ваш автомобиль может сам продолжать движения и не требует буксировки, вам необходимо как можно скорее проверить все системы, показателем состояния которых является этот индикатор у официального дилера Mitsubishi.

Данный индикатор должен загораться на несколько секунд при повороте ключа зажигания в позицию «On». Если же он не отключается спустя этот период, вам необходимо показать машину официальному дилеру Mitsubishi.

**Внимание!**

1. Продолжительная эксплуатация автомобиля в случае, если этот индикатор не гаснет, может вызвать серьезный сбой в системе управления токсичностью выхлопных газов. Это также может повредить экономии топлива и дорожным качествам автомобиля.
2. Если индикатор не загорается при повороте ключа зажигания в позицию «On», необходимо, чтобы система прошла проверку у официального дилера Mitsubishi.
3. Если индикатор начинает мигать во время езды, перезвоните ближайшему дилеру Mitsubishi на предмет ее проверки.



**Кстати:**

Модуль электронной системы управления двигателем, размещенный в бортовой диагностической системе, сохраняет всевозможные данные о неисправностях (особенно, что касается токсичности выхлопных газов). Все данные могут быть удалены, если отсоединить кабель от аккумулятора, что вызовет трудности с диагностикой. Пожалуйста, не отсоединяйте кабель от аккумулятора, если ключ зажигания повернут в позицию «On».

**Сигнал-предупреждение о не пристегнутом ремне безопасности – красный:**

Этот индикатор загорается, когда ключ зажигания повернут в позицию «On», и выключается, как только пристегнут ремень безопасности.

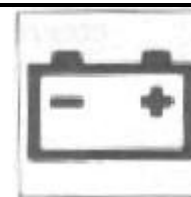

**Сигнал-предупреждение о зарядке аккумулятора – красный:**

Этот индикатор загорается, когда ключ зажигания повернут в позицию «On», и выключается, как только заводится двигатель.

**Внимание!**

Если этот индикатор продолжает гореть во время езды, очевидно, есть неисправность в системе зарядки. В таком случае немедленно паркуйте автомобиль в безопасном месте и связывайтесь с ближайшим официальным дилером Mitsubishi.

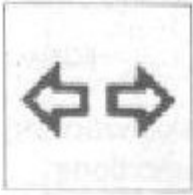

**Индикатор поворотников – зеленый:**

Этот индикатор мигает тогда, когда включен один из указателей поворота.

**Кстати:**

*Если мигание слишком частое, причиной может быть неисправность в соединительной цепи указателя поворота или перегоревшая лампа.*

**Индикатор аварийной сигнализации – зеленый:**

Если нажата кнопка аварийной сигнализации, оба индикатора будут постоянно мигать.



**Индикатор дальнего света – синий:**

Этот индикатор отражается, когда включен дальний свет.

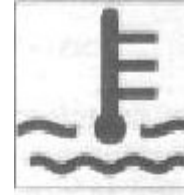

**Индикатор низкой температуры охлаждающей жидкости – синий:**

Этот индикатор загорается, когда температура охлаждающей жидкости низкая. Как правило, отопитель становится эффективен, когда этот индикатор гаснет.

**Кстати:**

*Если индикатор продолжает гореть, хотя мотор уже некоторое время работает, возможно, неисправен температурный датчик. Протестируйте автомобиль у официального дилера Mitsubishi.*

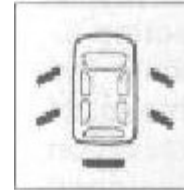

**Сигнал-предупреждение о неплотно закрытой двери – красный:**

Этот сигнал горит тогда, когда какая-либо из дверей (включая багажную) либо открыта, либо неплотно закрыта.

**Внимание!**

*Перед началом движения обязательно убедитесь, что этот индикатор не горит.*



**Индикатор GDI Eco – зеленый:**

Этот индикатор горит, когда двигатель **GDI** работает в условиях, позволяющих при максимальной топливной экономичности минимизировать содержание двуокиси углерода в выхлопных газах. Это поможет вам водить машину в экономичном режиме без причинения ущерба окружающей среде.

**GDI** – торговая марка Mitsubishi Motors Corporation  
( GDI – Прямое Впрыскивание Топлива)

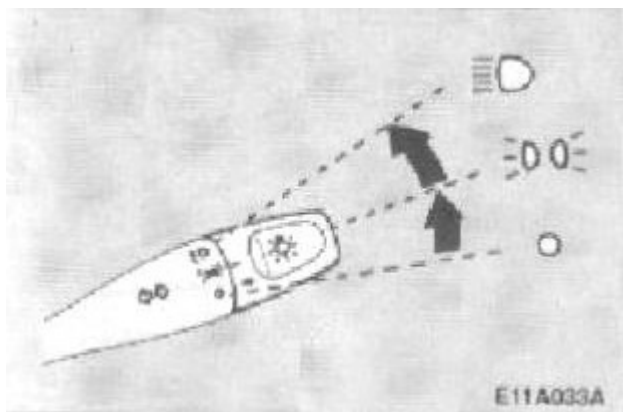

### **Комбинированный переключатель передних фар и сигналов поворота:**

Поверните переключатель, чтобы включить фары.

#### **Обозначения положения:**



- все фары выключены
- включены стояночные фонари, задние фонари, освещение номеров и приборной панели
- включены передние фары и все другие

### **Функция автоотключения фар (передние фары, противотуманные и т.д.):**



1. Если ключ зажигания повернут в положение «Off», дверца водителя открыта, а переключатель остался в

положении  или , фары автоматически выключатся.

- Если дверца водителя открыта после того, как ключ вынут из замка зажигания, зуммер будет издавать непрерывный высокочастотный звук, напоминающий водителю о необходимости выключить фары.



- Если дверца водителя открыта, а ключ остался в замке зажигания, зуммер будет периодически издавать низкочастотный звук, напоминая водителю об оставленном ключе.



2. Если ключ зажигания повернут в положение «Off», дверца водителя не открыта, а переключатель остался в

положении  или , фары останутся включенными в течение приблизительно 3 минут, а затем автоматически выключатся.

### **Если вы хотите оставить фары включенными:**

Фары могут оставаться включенными около 30 секунд после того, как водитель выйдет из автомобиля, если:

1. После того, как ключ зажигания повернут в положение «Off», установите переключатель в положение  (Отключено).
2. Вновь поверните переключатель в положение .

**Кстати:** Если переключатель вместо позиции  поставлен в позицию , описанная выше функция автоматического отключения не срабатывает; освещение (габаритные огни, задние фонари и освещение номеров) останутся включенными, как обычно, автоматического отключения не произойдет.

3. Выйдите из машины и закройте водительскую дверцу.

**Кстати:** Если водительская дверца открыта, зуммер будет издавать непрерывный высокочастотный сигнал при оставленном в замке зажигания ключе, и низкочастотный при вынутом ключе. Если же водительская дверца закрыта, прозвучит сигнал зуммера закрывшегося электронного замка.

4. Через 30 секунд произойдет автоматическое выключение освещения.

**Кстати:** Если водительскую дверцу не открывать и не закрывать, освещение автоматически отключится приблизительно через 3 минуты.

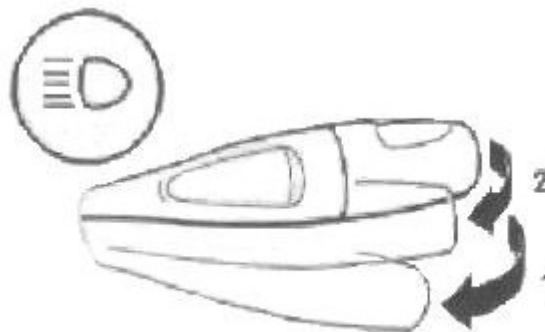

**Кстати:** Можно изменить функцию автоотключения освещения таким образом:

- Сделать ее действующей при положении переключателя в позиции 
- Отключить эту функцию

За информацией, как это сделать, обратитесь к своему официальному дилеру Mitsubishi.

### **Переключение света фар (с дальнего на ближний):**

Когда переключатель находится в положении , свет фар можно переключать с ближнего на дальний и наоборот, и в том и в другом случае потянув переключатель в положение (1). Если включен дальний свет, на дисплее приборной панели загорится индикатор дальнего света.

### **Импульсный свет:**

Если легонько потянуть переключатель в положение (2), передние фары начнут мигать и перестанут мигать, как только переключатель будет отпущен. Если включен дальний свет, на дисплее приборной панели загорится индикатор дальнего света.

### **Кстати:**

1. Передние фары могут мигать, даже когда переключатель повернут в положение «Off».
2. Если вы отключите освещение, в то время как передние фары находятся в режиме дальнего света, фары автоматически вернутся в режим ближнего освещения, когда переключатель будет затем повернут в положение .

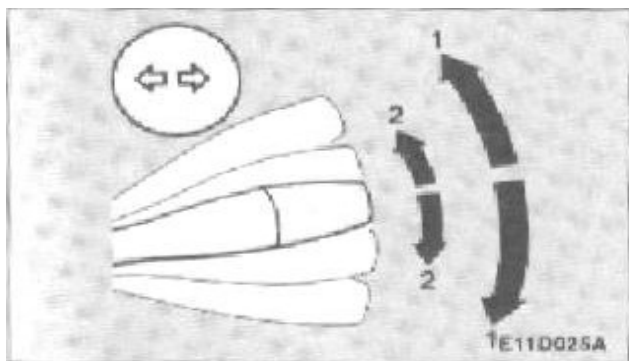

**Сигналы поворота/смены ряда движения:**

Сигналы указателей поворота мигают, когда задействован переключатель (при включенном зажигании). Одновременно на дисплее мигает индикатор поворотников.

**Положения:**

**1** – Указатели поворота

Выполняя обычный поворот, используйте положение (1). Рычаг автоматически вернется в исходное положение, когда поворот будет завершен. Но бывают случаи, когда рычаг не возвращается автоматически в исходное положение – например, если руль был повернут лишь слегка. В таких случаях отключите переключатель вручную

**2** – Указатели смены ряда движения

Перестраиваясь в другой ряд, используйте положение переключателя (2), в котором рычаг вернется в исходное положение, едва будет отпущен.

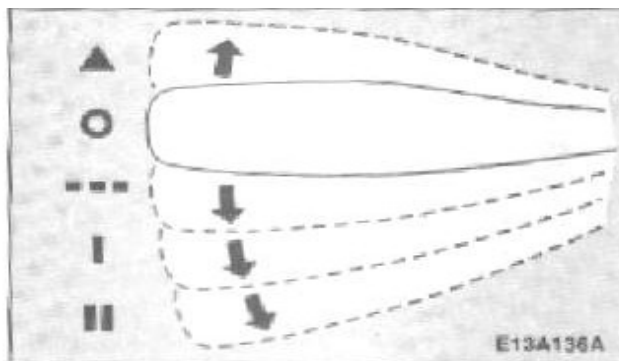

**Переключатель дворников и омывателя ветрового стекла:**

Переключатель дворников и омывателя ветрового стекла работает тогда, когда ключ зажигания находится в позиции «On» или «ACC». Поверните переключатель, чтобы включить дворники или разбрызгать моющую жидкость.

**Дворники ветрового стекла:**

- функция антизапотевания
- ▲ (дворники сработают один раз)
- – выключено
- – прерывистый режим
- I – медленно
- II – быстро

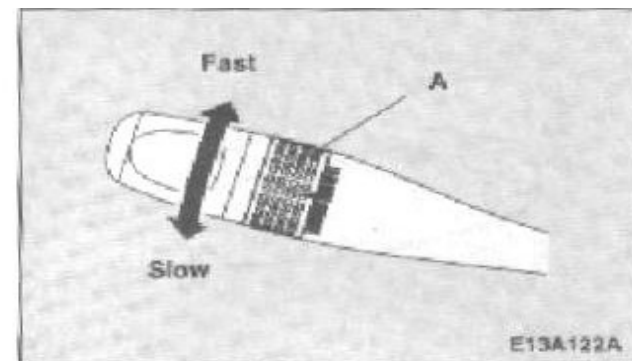

Интервалы прерывания устанавливаются в пределах от 2 до 18 секунд поворотом ручки регулятора (A). Поверните головку регулятора на себя, чтобы установить интервал прерывания.



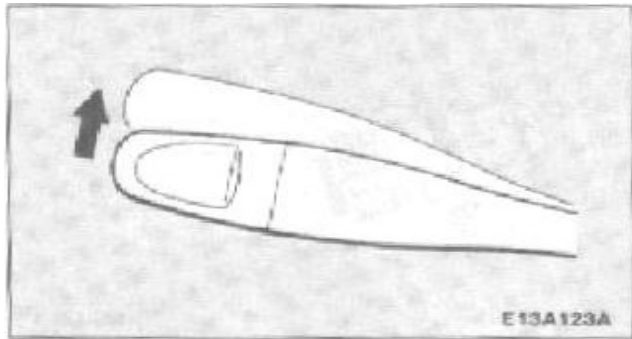

**Функция**

**антизапотевания:**

Передвиньте переключатель в направлении стрелки и отпустите – дворники сработают один раз.

Используйте эту функцию при управлении машиной в условиях тумана и измороси. Если задержать переключатель в поднятом

положении (▲), дворники будут работать, пока он не будет опущен.

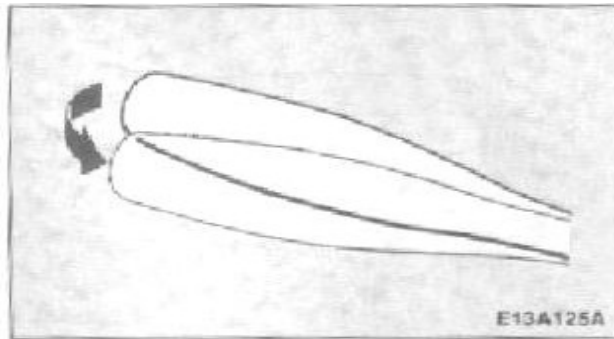

**Омыватель ветрового**

**стекла:**

Если вы потяните переключатель омывателя ветрового стекла на себя, моющая жидкость разбрызгивается на стекло. Во время разбрызгивания дворники сработают автоматически несколько раз.

**Внимание!**  
Если омыватель используется в холодное время, моющая жидкость на стекле может замерзнуть, что приведет к плохой видимости. Пожалуйста, используйте незамерзающую жидкость.

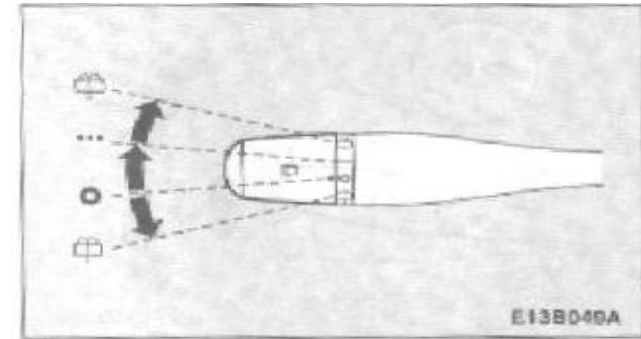

**Переключатель дворника и омывателя заднего**  
**стекла:**

Переключатель дворника заднего стекла работает тогда, когда ключ зажигания находится в позиции «On» или «ACC».

Поверните головку переключателя, и включится дворник заднего стекла.



- при повороте в крайнее правое положение на стекло разбрызгивается моющая жидкость. В это время дворники сработают автоматически несколько раз.
- работает в течение 8 секунд
- отключен
- при повороте в крайнее левое положение на стекло тоже разбрызгивается моющая жидкость. В это время дворники сработают автоматически несколько раз.

**Кстати:** Чтобы обеспечить чистый задний обзор, дворник осуществляет несколько продолжительных операций и в случае, если переключатель повернут в позицию ▲, и когда рычаг переключения передач находится в положении «R» в то время как переключатель повернут в позицию ... . Выполняя эту продолжительную операцию, дворник автоматически переключится в режим с прерыванием.

### **Меры предосторожности при использовании дворников и омывателей:**

- 1.** Если двигающиеся щетки дворников заблокированы льдом или любыми другими наносами на стекле, моторчик может перегореть, даже если переключатель дворников находится в положении «OFF». В случае, если на стекле появилось какое-либо препятствие для движения щеток, остановите машину в безопасном месте, отключите зажигание и, удалив наносы со стекла, обеспечьте свободное движение щеток.
- 2.** Не используйте дворники, когда стекло сухое. Скребки щеток могут поцарапать поверхность стекла или же сами могут преждевременно выйти из строя.
- 3.** Перед тем, как включать дворники в морозную погоду, убедитесь, что скребки щеток не примерзли к стеклу. Если включить их, когда скребки примерзли, моторчик может перегореть.
- 4.** Избегайте использовать омыватель беспрерывно в течение более 20 секунд. Не используйте омыватель, когда в баке нет моющей жидкости – моторчик может перегореть.
- 5.** Периодически проверяйте уровень моющей жидкости в бачке и пополняйте его по мере необходимости. В холодное время года пользуйтесь специальным составом жидкости, который не замерзает на морозе. В противном случае замерзание может повредить компоненты системы, что приведет к неисправности омывателя.

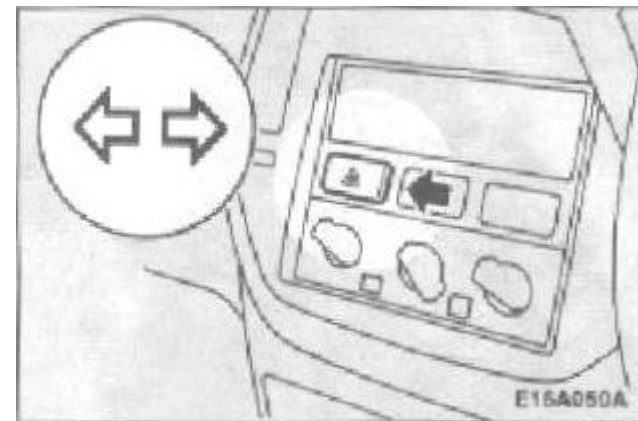

### **Кнопка аварийной сигнализации:**

Используйте кнопку включения аварийной сигнализации, когда вы вынуждены срочно припарковать машину. Включенная аварийная сигнализация будет действовать вне зависимости от положения ключа в замке зажигания.

Аварийная сигнализация включается нажатием соответствующей кнопки и отключается повторным ее нажатием. При ее включении мигают все лампы сигналов поворота, о чем свидетельствуют и мигающие значки поворотников на приборной панели.

### **Внимание!**

*Если сигнализация работает продолжительное время, может разрядиться аккумуляторная батарея, в результате чего могут быть проблемы с запуском двигателя.*

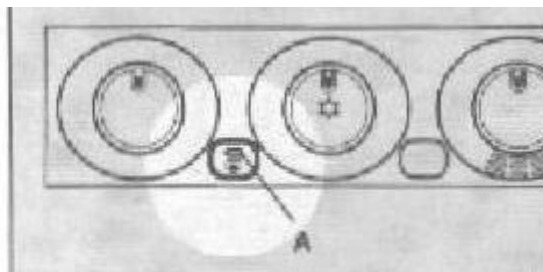
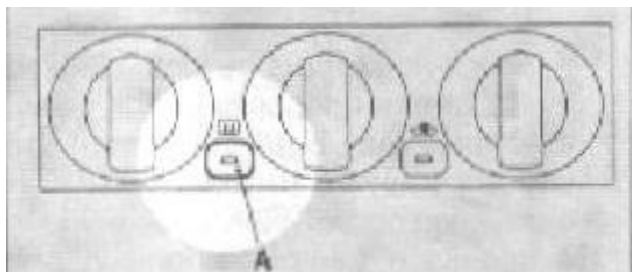

### **Переключатель антизапотевателя заднего стекла**

Переключатель антизапотевателя заднего стекла срабатывает, только если ключ зажигания находится в положении «On». Нажмите кнопку, чтобы включить антизапотеватель заднего стекла. Он отключится автоматически приблизительно через 11 минут (Тип 1) или через 20 минут (тип 2). Чтобы отключить устройство против запотевания раньше, чем через 11 (Тип 1) или 20 (Тип 2) минут, нажмите кнопку еще раз. Индикатор (А) будет гореть, пока антизапотеватель работает.

#### ***Внимание!***

1. Антизапотеватель предназначен для борьбы с запотеванием, но не для растапливания снега. Пожалуйста, удалите снег перед включением антизапотевателя.

#### ***Внимание!***

2. Чтобы избежать ненужной разрядки аккумулятора, не используйте антизапотеватель заднего стекла при отключенном двигателе. Антизапотеватель отключается немедленно, как только стекло очистится.
3. Когда протираете задние стекла изнутри, пожалуйста, используйте только мягкую ткань и протирайте очень легко, с осторожностью, вдоль линий антизапотевателя, чтобы не повредить их.
4. Следите, чтобы ничто из багажа не касалось линий антизапотевателя, это может повредить и даже сломать их.

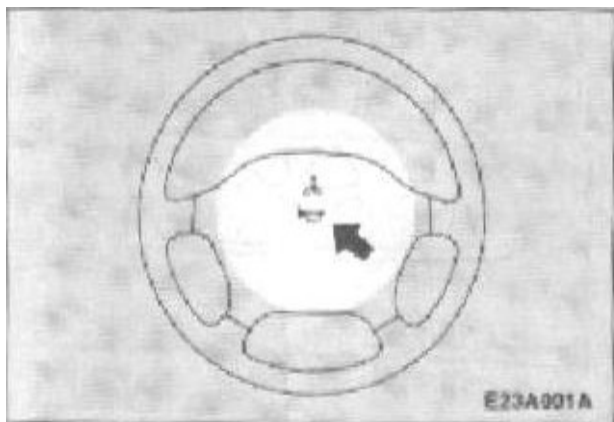

### **Звуковой сигнал:**

Когда ключ зажигания находится в положении «On» или «ACC», нажмите значок , изображенный в середине рулевого колеса. Раздастся звуковой сигнал.

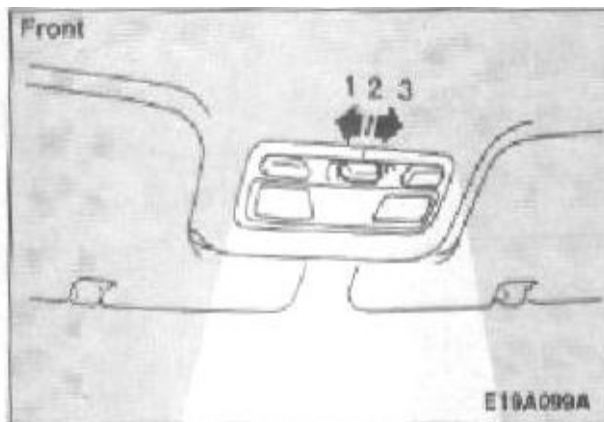

### **Внутреннее освещение салона:**

1 – отключено

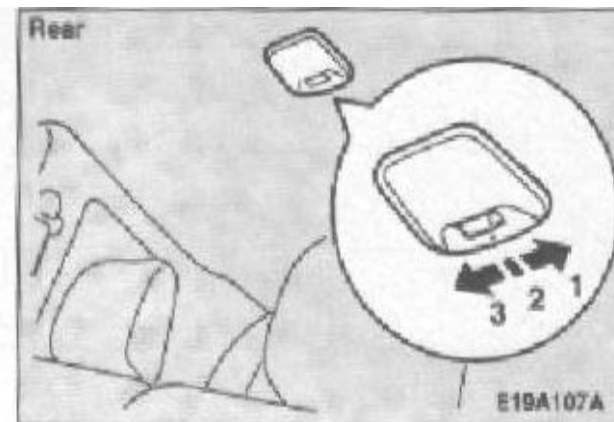

2 {•} – внутреннее освещение салона включается, когда открываются двери салона или багажная. Когда двери, включая багажную, закрываются, лампы внутреннего освещения постепенно тускнеют в течение 30 секунд, затем гаснут. Однако, есть случаи, когда внутреннее освещение гаснет моментально, без постепенного затухания:

- Ключ зажигания повернут в позицию «On»
- Все двери, включая багажную, заперты ключевым механизмом, управляемым кнопкой на двери водителя или заперты с пульта дистанционного управления электронной безключевой системой.

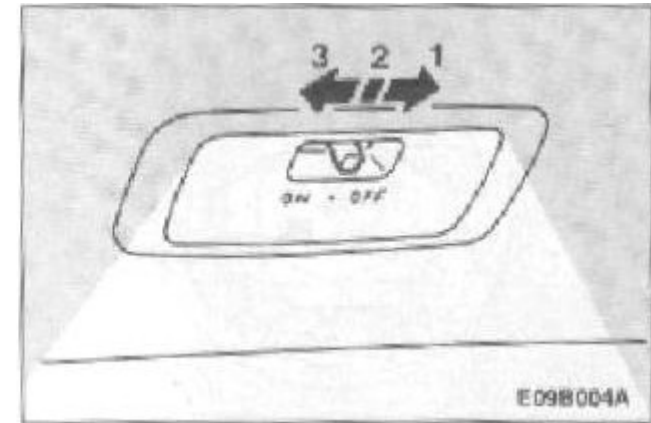
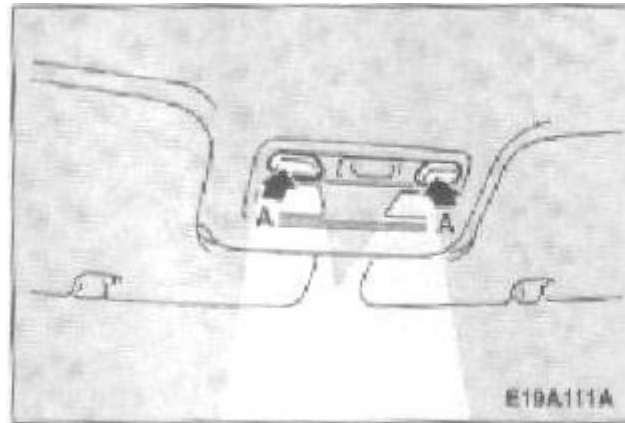

**Кстати:**

- Если ключ зажигания вынут при закрытых дверцах, включая багажную, потолочная лампочка будет затухать постепенно, в течение 30 секунд, затем погаснет.
- Период затухания может регулироваться. Для изменения его, проконсультируйтесь у вашего официального дилера Mitsubishi.
- Освещение включено.

**Персональное освещение:**

Нажмите кнопку (A), чтобы включить лампу, нажмите эту кнопку еще раз, чтобы выключить.

**Освещение багажного отделения:**

1. (OFF) – отключено
2. {●} – внутреннее освещение салона включатся, когда открываются дверцы салона или багажная. Когда дверцы, включая багажную, закрываются, лампы выключаются.
3. (On) – освещение включено.

**Кстати:** если вы оставляете освещение, но выключаете двигатель, вы можете посадить аккумулятор. Пожалуйста, покидая автомобиль, всегда убеждайтесь, что все освещение выключено.

**Кстати:** если вы оставляете освещение, но выключаете двигатель, вы можете посадить аккумулятор. Пожалуйста, покидая автомобиль, всегда убеждайтесь, что все освещение выключено.

**Начало эксплуатации и движение:**

Рекомендации на период обкатки.....	39
Использование топлива.....	39-40
Каталитический конвертер.....	40-41
Экономичная езда .....	41-42
Замок зажигания .....	43-44
Начало движения.....	44-45
Автоматическая трансмиссия.....	45-
Стояночный тормоз.....	
Стоянка.....	
Торможение.....	
Антиблокировочная тормозная система .....	
Регулировка высоты рулевого колеса.....	
Система гидроусилителя руля.....	
Внутреннее зеркало заднего вида .....	55
Внешние электронно-управляемые зеркала заднего вида.....	56

### **Рекомендации на период обкатки:**

В течение периода обкатки – до первой 1 000 километров – целесообразно водить вашу новую машину, придерживаясь следующих рекомендаций, чтобы автомобиль служил долго и экономично.

1. Не устанавливайте режим работы двигателя вхолостую на предельных оборотах.
2. Избегайте быстро трогаться с места, быстро ускоряться, быстро тормозить, а также долго ехать на высокой скорости.
3. Придерживайтесь ограничения скорости, установленного на период обкатки, которые указаны в данной таблице. Пожалуйста, помните, что существуют официальные ограничения скорости, которых необходимо придерживаться.
4. Не превышайте грузовые ограничения.
5. Воздерживайтесь от прицепов и буксировки.

Передача	Макс. скорость (км/ч)	Рекомендуемое топливо	Октановое число по (DIN51607) 95 RON и выше
“L”	30	Ёмкость топ/бака	60 литров
“2”	70		
“3”	110		
“D”	156		

### **Использование топлива**

За дополнительной информацией обратитесь к разделу «Информация по техническому обслуживанию».

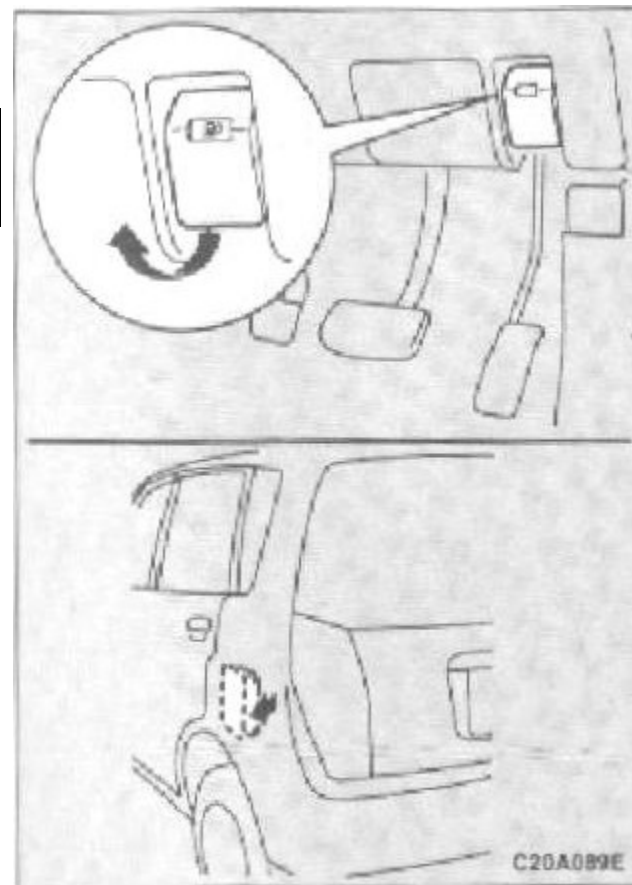

### **Заправка:**

1. Перед заливкой топлива отключите двигатель.

**Внимание!**

Топливо – легковоспламеняющаяся и взрывоопасная жидкость, поэтому, когда обращаетесь с топливом, избегайте открытого огня. Не курите.

2. Крышку заливной горловины бензобака можно открыть изнутри автомобиля рычагом (расположен под приборной панелью со стороны водителя).
3. Правильная заправка топливом во многом зависит от того, чтобы правильно держать в руках заправочный пистолет. Не запрокидывайте его, и вставляйте в заливной канал на максимальную глубину.
4. Когда пистолет автоматически остановится, вытащите его наполовину из канала. После второй автоматической остановки горючее больше не заливаете.

**Кстати:** старайтесь никогда не переполнять бензобак топливом, оставьте обязательно место: горючее может расширяться при изменении температур.

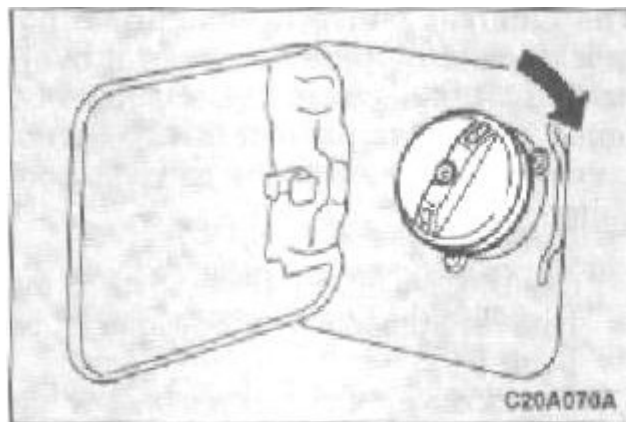

5. Закройте отверстие заливной горловины крышкой и поверните ее по часовой стрелке, пока не услышите щелчок.

**Внимание!**

Наклейка на крышке заливной горловины предупреждает: «ТОЛЬКО НЕЭТИЛИРОВАННОЕ ТОПЛИВО!» Труба заливной горловины топливного бака автомобиль специально имеет зауженный диаметр, чтобы принимать только наконечник заправочного пистолета, который используется для заправки неэтилированного бензина.

В случае, если крышка заливной горловины топливного бака требует замены, заменяйте только оригинальной запчастью Mitsubishi, предусмотренной именно к вашей модели.

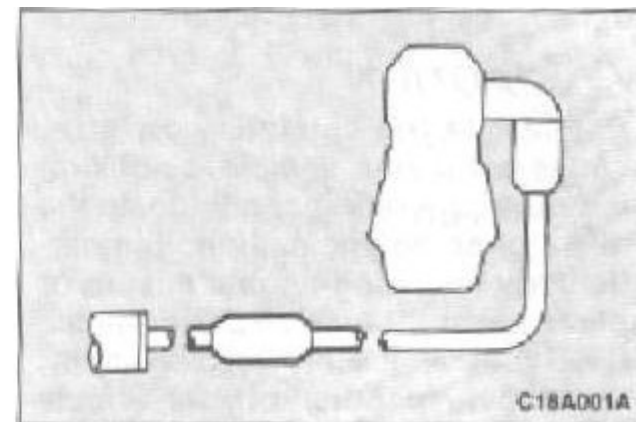
**Каталитический конвертер:**

Для простой эксплуатации нет никаких особенных профилактических мер, кроме требования использовать неэтилированный бензин. Устройство с каталитическим конвертером для удаления отработавших газов особенно эффективно снижает токсичность выхлопов. Каталитический конвертер установлен в системе выпуска отработавших газов. Очень важно содержать двигатель всегда налаженным и отрегулированным, чтобы каталитический нейтрализатор работал исправно.



**Внимание!**

*Каталитический нейтрализатор может сломаться в том случае, если нарушены правила эксплуатации автомобиля.*

**Внимание!**

1. *В случае неисправности двигателя, вызывающей пропуск зажигания или иную видимую потерю работоспособности автомобиля, безотлагательно доставьте машину на станцию техобслуживания. Продолжение эксплуатации автомобиля в условиях сильного перегрева может закончиться поломкой конвертера и самого автомобиля.*
2. *На каталитический конвертер не должно наноситься антикоррозийное покрытие.*

Сам каталитический нейтрализатор нагревается очень быстро и при перегреве может выйти из строя. Для предотвращения возгорания несгоревшего бензина следует помнить следующее:

- 1) Используйте ТОЛЬКО НЕЭТИЛИРОВАННЫЙ бензин того типа, который рекомендован в разделе «Использование топлива» на страницах 39-40.
- 2) Не эксплуатируйте машину при очень низком уровне топлива в бензобаке; каталитический конвертер может сломаться, если топливо кончится.
- 3) Не переключайте ключ зажигания в положение «OFF» во время езды.
- 4) Не пытайтесь заводить двигатель путем толкания автомобиля. Если аккумуляторная батарея разрядилась, используйте другую, чтобы зарядить ее.
- 5) Не позволяйте двигателю работать на холостом ходу или на малых оборотах, когда провода к свечам зажигания отсоединены или сняты, как, например, при проведении диагностических тестов.
- 6) Не позволяйте двигателю работать на холостом ходу или на малых оборотах в течение продолжительных периодов времени при очень неровном холостом ходу или в неисправном рабочем режиме.
- 7) Не набирайте скорость двигателя при выключенном ключе зажигания. Это предотвратит повреждение каталитического конвертера из-за несгоревшего топлива.
- 8) Прекратите движение, если вам кажется, что работоспособность автомобиля заметно понизилась, или есть лишнее вращение двигателя или иная неисправность, к примеру, с зажиганием, и т.п. Практически нецелесообразно останавливаться немедленно – сбавьте скорость и продолжайте двигаться еще некоторое время. И как можно скорее пройдите диагностику у ближайшего дилера Mitsubishi.
- 9) В отдельных ситуациях, касающихся общей неисправности двигателя, запах гари может показать, что имеет место сильный и ненормальный перегрев каталитического нейтрализатора. Если это случилось, припаркуйте автомобиль в безопасном месте, выключите двигатель и дайте ему остыть. Когда мотор остынет, автомобилю должен быть обеспечен сервис, включая полную наладку согласно инструкциям производителя.

## Экономичная езда

Для вождения в экономичном режиме существует ряд технических требований, которые необходимо соблюдать. Предварительным условием для низкого расхода топлива является должным образом отрегулированный двигатель. Для того, чтобы ваш автомобиль прослужил как можно дольше и в экономичном режиме, проводите его регулярное обслуживание у официального дилера Mitsubishi в соответствии с техническими стандартами.

Личные навыки и привычки вождения, а также индивидуальные условия эксплуатации автомобиля очень сильно влияют на экономию топлива, выработку выхлопных газов и шумы. Следующие пункты должны соблюдаться, чтобы свести к минимуму износ тормозных колодок, шин и двигателя, также как и предотвратить загрязнение окружающей среды:

### **1) Начало движения**

Избегайте резких стартов и стремительных ускорений, поскольку это приводит к большему расходу топлива.

### **2) Движение в городских условиях**

Из-за частых остановок и стартов расход топлива превышает средний показатель. Поэтому,

когда это возможно, выбирайте дороги со спокойным движением транспорта. Двигаясь же в переполненном транспортном потоке, старайтесь не использовать низкие передачи при высокой скорости двигателя.

### **3) Холостой ход**

Автомашина расходует топливо даже на холостом ходу, поэтому старайтесь сокращать время холостой работы двигателя всегда, когда это возможно.

### **4) Скорость**

Чем выше скорость автомобиля, тем больше расход топлива. Избегайте водить машину на полной скорости. Даже если вы чуть приотпустите педаль газа, вы сэкономите значительное количество бензина.

### **5) Внутреннее давление в шинах**

Регулярно проверяйте внутреннее давление в шинах. Низкое давление увеличивает сопротивление дороги и повышает расход топлива. Кроме того, низкое давление в шинах способствует износу шин и отрицательно сказывается на стабильности движения.

### **6) Багаж**

Не оставляйте в багажном отделении ненужные вещи, особенно в условиях

городского движения с частыми остановками – повышенный вес машины отрицательно влияет на расход топлива. Также избегайте устраивать ненужный багаж на крыше машины – это увеличивает сопротивление воздуха, и, соответственно, расход топлива.

### **7) Троганье с места с не разогретым двигателем**

Троганье с места с не разогретым двигателем также влечет увеличение расхода топлива. Такое же увеличение вызывает и продолжение эксплуатации автомобиля с разогретым двигателем. Как только он разогрелся, начинайте движение.

### **8) Воздушное кондиционирование**

Расход топлива увеличивается и при использовании кондиционера. Это увеличение особенно заметно в вашем автомобиле, с его изначально заложенным в производстве низким расходом топлива.

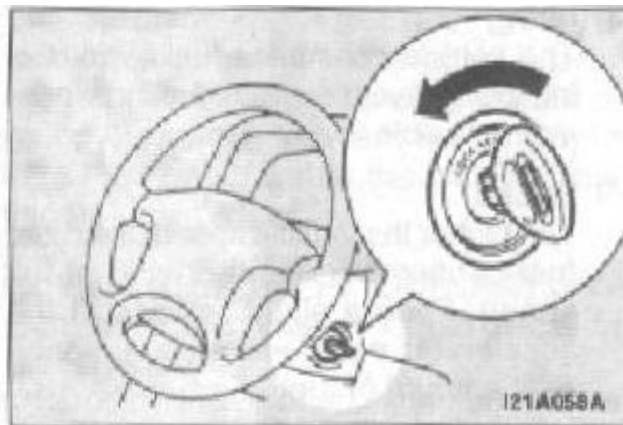
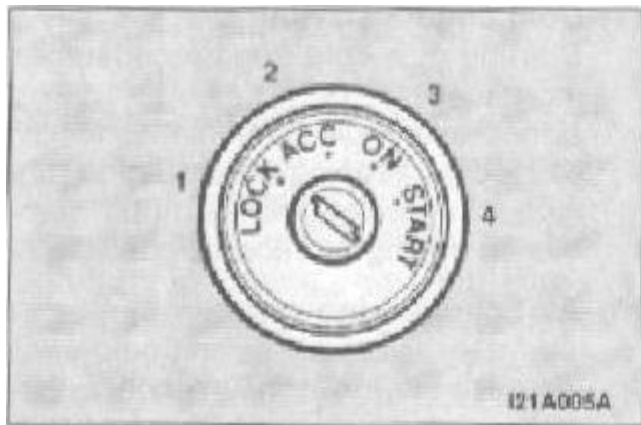

### Замок зажигания:

1 – двигатель выключен и рулевое колесо заблокировано. Только когда замок находится в таком положении, можно вставить и повернуть ключ.  
2 – двигатель выключен, но радио, прикуриватель и иные приборы могут продолжать работать.  
3 – двигатель работает, и работают все приборы автомобиля  
4 – включается стартер. Как только двигатель завелся, отпустите ключ и он автоматически вернется в положение «On».

### Запомните:

1. Чтобы вытащить ключ из замка зажигания, прежде всего, поставьте акселератор (рычаг автоматической трансмиссии) в положение «Р» (Стоянка), затем поверните ключ в положение «Lock» и вытащите его.
2. Этот автомобиль имеет подсветку замка зажигания.
  - Подсветка включается, когда открывается дверца водителя и горит в течение приблизительно 30 секунд после того, как дверца будет закрыта.
  - Когда вы вытаскиваете ключ зажигания и уходите из автомобиля, подсветка горит еще в течение приблизительно 30 секунд. Однако ключ может быть вынут, а подсветка включится, если замок зажигания повернут в положение «On».

### Внимание!

- 1) Если двигатель будет отключен во время езды, тормозной механизм прекращает свое действие, и эффективность тормозов снижается. Кроме того, не будет функционировать гидроусилитель руля, и потребуются гораздо большие усилия, чтобы повернуть рулевое колесо.
- 2) Не оставляйте ключ зажигания в положении «On» на длительное время, если двигатель не работает – это приводит к разрядке аккумуляторной батареи.
- 3) Не поворачивайте ключ в положение «START» при работающем двигателе – это может привести к повреждению стартера.

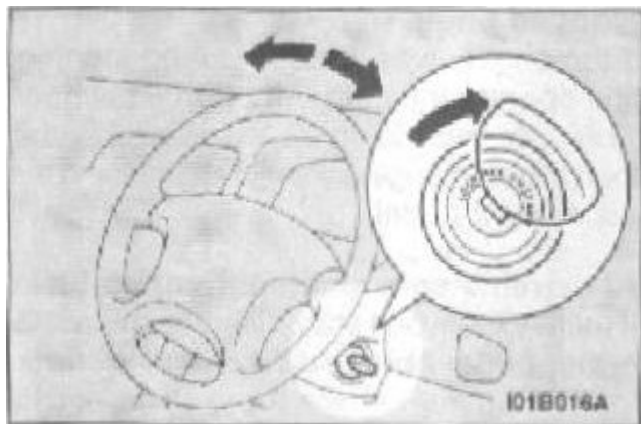

### **Блокирование и разблокирование рулевого колеса**

Блокирование: поверните ключ в положение «LOCK». Поверните рулевое колесо, чтобы оно заблокировалось.

Разблокирование: поверните ключ в положение «ACC», одновременно повернув руль.

**Внимание!** Вытаскивайте ключ, выходя из автомобиля.

**Кстати:** если передние колеса повернуты, противоугонная блокировка может иногда затруднить поворот ключа из положения «LOCK» в положение «ACC». Твердо поверните руль влево или вправо, одновременно с поворотом ключа.

### **Начало движения**

Дополнительные сведения по обращению со стартером:

- 1) Никогда не держите стартер включенным дольше 10 секунд, это может привести к разрядке аккумуляторной батареи. Если двигатель не завелся, верните ключ в положение «LOCK», подождите несколько секунд и повторите попытку. Бесперывные попытки включения стартера могут повредить его механизм.
- 2) Если двигатель не запускается из-за слабой зарядки или разряженного аккумулятора, обратитесь к разделу «Аварийно-защитный старт» за инструкциями, как поступать в таком случае.

### **Внимание!**

Никогда не держите автомобиль заведенным в закрытом или плохо вентилируемом помещении дольше, чем это требуется для того, чтобы завести его или вывести. Углекислый газ, содержащийся в продуктах сгорания, не имеет запаха, но очень ядовит.

### **Внимание!**

1. Никогда не пытайтесь завести мотор тягой или толканием автомобиля. Это может быть очень опасно.
2. Не гоняйте мотор на высоких оборотах и машину на высокой скорости, если не было возможности прогреть двигатель.
3. Отпустите ключ, как только двигатель завелся, чтобы не повредить стартер.

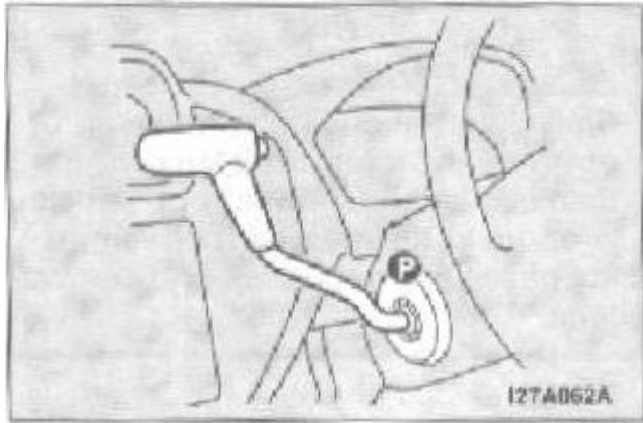

### **Начало движения:**

Автомобиль оборудован электронно-управляемым впрыском топлива, который контролируется автоматически. Заводя двигатель, не нажимайте на педаль газа.

### **Обычные условия:**

Процедура начала движения следующая:

1. Вставьте ключ в замок зажигания и пристегните ремень безопасности.
2. Нажмите и удерживайте педаль тормоза.
3. Переместите рычаг переключения скоростей в положение «Р» (Стоянка).
4. После поворота ключа в положение «On», убедитесь, что все индикаторы и сигнальные лампы на панели управления функционируют, как им положено перед включением двигателя, и что индикатор автоматической трансмиссии высвечивает значок «Р».
5. Поверните ключ зажигания в положение «START», не нажимая на педаль газа, и отпустите его сразу, как только двигатель заведётся.

***Кстати:*** после того, как двигатель завелся, может быть слышен тикающий звук. Всё в порядке, двигатель работает в нормальном режиме, и звук исчезнет скоро, как только мотор прогреется. Если вдруг тикающий звук не исчезает и после прогрева двигателя, покажите ваш автомобиль официальному дилеру Mitsubishi.

### **Залитый двигатель:**

Если мотор залило во время включения, прежде всего, заводите стартер в течение 5-6 секунд, в то же время полностью выжимая педаль газа, а затем заведите двигатель, уже не нажимая на педаль.

### **При особенно низкой температуре окружающей среды:**

Если двигатель не заводится, нажмите педаль газа до половины, в то же время заводя двигатель вручную. Как только мотор завёлся, отпустите педаль.

### **Внимание!**

Заводя двигатель, убедитесь, что вы нажали педаль тормоза. При особенно низкой температуре окружающей среды, немедленно перенесите ногу на педаль тормоза, едва двигатель запустился.

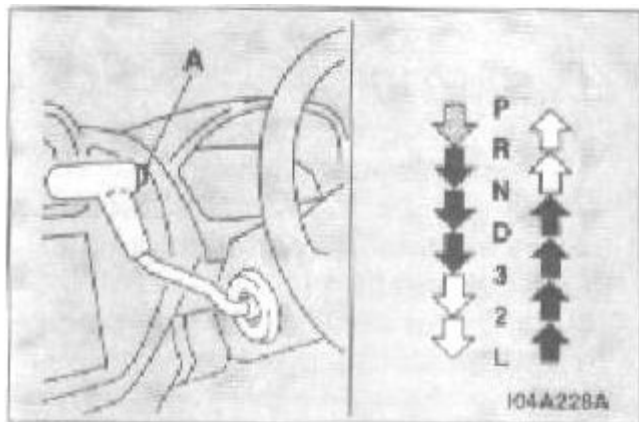

### **Автоматическая трансмиссия**

Устроена так, чтобы обеспечивать оптимальное управление, и имеет возможности адаптивного управления; электронно-управляемая автоматическая коробка передач оптимально подбирает переключение скоростей почти под все условия вождения и дороги.

### **Внимание!**

*Эта система точно рассчитана на предоставление дополнительных функций. Когда, при спуске по склону при определенных условиях или сразу же после троганья, когда автоматическая трансмиссия еще холодная, может не произойти автоматического перехода на пониженную передачу. В таком случае водителю следует переключиться на 2-ю или 3-ю передачу, чтобы применить торможение двигателем. Старайтесь водить машину безопасно в любых условиях.*

**Кстати:** во время периода обкатки, а также непосредственно сразу после повторного соединения кабеля аккумулятора могут быть моменты, когда переключение передач не происходит гладко. Это не показатель неисправности трансмиссии. Переключение станет плавным после того, как электронная система управления несколько раз переключит передачи.

### **Операции с рычагом переключения передач**

Коробка передач имеет 4 передних передачи и 1 заднюю. Каждая конкретная передача выбирается автоматически, в зависимости от того, в каком положении находится рычаг переключения, в зависимости от скорости автомобиля и положения педали газа. Рычаг переключения имеет 7 положений и оснащен кнопкой-блокировкой (А) во избежание нечаянного переключения.

↓ -- Для передвижения рычага кнопку нужно нажать.

↓ -- Для передвижения рычага нет необходимости нажимать кнопку

↓ -- Для передвижения рычага нужно нажать кнопку и педаль тормоза.

**Внимание!**

1. Если постоянно нажимать кнопку, оперируя рычагом, то можно нечаянно перевести его в положения: «Р», «R», «2» или «L». Старайтесь не нажимать кнопку, переводя рычаг в положения, помеченные значком  на иллюстрации.
2. Всегда нажимайте педаль тормоза, когда переводите рычаг из положений «Р» (Стоянка) или «N» (Нейтральная) в любое другое положение. Начиная движение, не переведите рычаг переключения скоростей из положений «Р» (Стоянка) или «N» (Нейтральная), нажимая при этом педаль газа. Это очень опасно, поскольку машина «прыгнет» вперед или назад.

**Кстати:** если педаль тормоза не нажата и не удерживается, активизируется стопор включения передачи, чтобы предотвратить переводение рычага из положения «Р» (Стоянка) в любое другое.

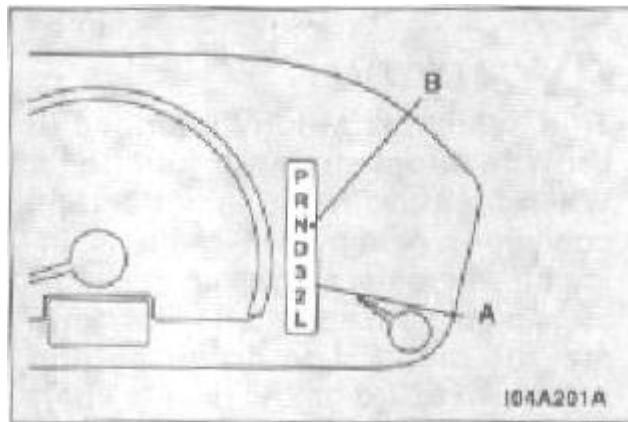
**Индикатор переключений:**

Индикатор переключений (А) на приборной панели показывает, в каком положении находится рычаг переключения передач, а также один из индикаторов загорается, когда ключ зажигания поворачивается в положение «On».

**Внимание!**

Если индикатор «N» (В) начинает мигать, это сигнал о сбое программы трансмиссии. Идентифицируйте и исправьте сбой программы, выполнив следующую процедуру:

**Внимание!**

- 1) Если индикатор «N» мигает быстро (с частотой два раза в секунду) при выборе «D», «2», «3» или «L», это означает перегрев трансмиссионной жидкости в автоматической коробке передач. Остановите машину в безопасном месте, но не выключайте двигатель. Переведите рычаг в положение «Р» и откройте капот. Держите мотор на холостых оборотах. Спустя небольшое время, переведите рычаг в положение «D» и убедитесь, что мигание индикатора «N» прекратилось. Если указанный индикатор больше не мигает, продолжать движение безопасно. Но обязательно проведите эту проверку с переводением рычага в положение «D». Предупреждающая функция мигания индикатора «N» срабатывает только, когда рычаг находится в положении «D», «2», «3» и «L». Если индикатор «N» продолжает мигать или мигание становится с интервалами, покажите ваш автомобиль официальному дилеру Mitsubishi.

2) Если рычаг переключения скоростей находится в положении «D», «2», «3» и «L», а индикатор «N» мигает медленно ( 1 раз в секунду), возможно, что из-за неисправности включилось устройство безопасности автоматической трансмиссии. Как можно скорее покажите ваш автомобиль официальному дилеру Mitsubishi.

**Положения рычага переключения скоростей:**

**P – PARK (Стоянка)**

Перевод рычага в это положение запирает автоматическую коробку передач, лишая автомобиль возможности двигаться. В этом положении следует запускать двигатель.

**R – REVERSE (Задний ход)**

Переводите рычаг в это положение, только когда автомобиль полностью остановился.

***Внимание!***

*Никогда не переводите рычаг переключения скоростей в положения «P» (Стоянка) или «R» (Задний ход), если автомобиль находится в движении – такое переключение может повредить автоматическую трансмиссию.*

***Внимание!***

1. *Никогда не переводите рычаг переключения скоростей в положения «N», если автомобиль находится в движении. Если вы затем нечаянно передвинете рычаг в положения «P» (Стоянка) или «R» (Задний ход), может произойти серьезная авария, а торможение двигателем будет невозможно.*
2. *Если дорога имеет уклон, то во избежание скатывания автомобиля следует заводить двигатель в положении «P» (Стоянка), а не в положении «N» (Нейтральное).*
3. *Всегда держите правую ногу на педали тормоза, когда автомобиль находится в положении «N» (Нейтральное), а также при переключении рычага в «N» положение или из него, чтобы свести к минимуму риск потери управления.*

**N – NEUTRAL (Нейтральное положение)**

В этом положении трансмиссия освобождается. Это положение такое же, как нейтральное положение рычага механической коробки передач и его следует использовать, когда автомобиль во время движения продолжительное время остается неподвижен – например, в пробке.

**D – DRIVE (Движение)**

Это положение рычага переключения скоростей используется в большинстве случаев передвижения по городу или по скоростным автотрассам, для движения от полной остановки до максимальной скорости. Торможение двигателем включается автоматически, когда это необходимо, в зависимости от условий дороги. Пожалуйста, обратитесь к разделу «Переход на повышенные/ пониженные передачи».



### 3 – THIRD/2 – SECOND

Это положение используется, когда требуется повышение мощности, например, при движении вверх по умеренно крутому подъёму, а также для торможения двигателем при умеренно крутых спусках.

### L – LOW (Низкий)

Это положение используется при движении вверх по очень крутому подъёму, а также для торможения двигателем на низких передачах на крутых спусках.

#### **Внимание!**

Это положение следует использовать, если необходимо максимальное торможение двигателем. Будьте предельно осторожны, чтобы нечаянно не переключиться в положение «L». Внезапно вступившее в действие торможение двигателем может вызвать скольжение шин. Выбирайте положение рычага исходя из условий дороги и скорости машины.

### Операции:

#### **Внимание!**

- 1. Перед тем как включить передачу при запущенном двигателе и еще стоящем автомобиле, полностью выжмите педаль тормоза для предотвращения смещения автомобиля. Как только передача включена, машина немедленно начнет движение, особенно при высокой скорости двигателя или высокой частоте холостых оборотов, или при включённом кондиционере – поэтому снимайте ногу с педали тормоза только когда вы, что уже готовы ехать.*
- 2. Всегда нажимайте педаль тормоза только правой ногой. Использование левой ноги может вызвать задержку движения в опасной ситуации.*
- 3. Чтобы предотвратить внезапное ускорение, никогда не разгоняйте двигатель при переключении с «Р» или «N».*
- 4. Когда пользуетесь педалью газа, не держите вторую ногу на педали тормоза – это может сказаться на эффективности торможения, а также привести к преждевременному износу тормозных дисков. Не разгоняйте двигатель при нажатой педали тормоза. Это может повредить трансмиссию.*

### Предельно допустимая скорость движения:

Для того, чтобы избежать повреждения двигателя из-за чрезмерно высокой частоты вращения, не превышайте предельно допустимую скорость движения, когда рычаг переключения установлен в положения в «2», «3» или «L».

Диапазон передач	Предельная скорость, км/ч
L (Низкая)	45
2 (Вторая)	110
3 (Третья)	170

### Ускорение при обгоне

Если для быстрого ускорения при обгоне постоянно держать педаль газа вдавленной в дно автомобиля, то это приведет к тому, что трансмиссия автоматически переключит 4-ю передачу на 3-ю, 3-ю на 2-ю, или 2-ю на 1-ю в соответствии со скоростью движения, без необходимости переводить рычаг переключения в положения «D», «3» или «2».

## **Движение на подъёмах и спусках:**

### **ПОДЪЁМ**

Трансмиссия может и не переключаться на более высокие передачи, если компьютер установит, что текущая скорость не сможет поддерживаться при переходе на повышенную передачу. Для более плавной работы автомобиля, если вы освобождаете регулятор во время подъёма по крутому склону, коробка может не переключаться на повышенные передачи. Это совершенно нормально, если компьютер временно не производит такого переключения. После того, как автомобиль достигнет верха подъёма, нормальная функция переключения возобновится.

### **СПУСК**

При движении вниз по крутым спускам компьютер может автоматически выбирать пониженные передачи. Такое действие дополняет функцию торможения двигателем, снижая необходимость прибегать к педали тормоза.

## **Ожидание:**

Во время кратковременных периодов ожидания, таких как ожидание смены сигналов светофора, автомобиль может оставаться на включенной передаче, а остановка обеспечивается нажатием основного тормоза. Если же периоды ожидания при включенном двигателе продолжительные, необходимо перевести рычаг переключения скоростей в положение «N» (Нейтральное).

## **Стоянка:**

Чтобы поставить автомобиль на стоянку, прежде всего полностью остановите его, полностью выжмите стояночный тормоз и переведите рычаг переключения передач в положение «P» (Стоянка). Если вы намереваетесь оставить машину без присмотра, обязательно отключите двигатель и выньте ключ зажигания.

### **Внимание!**

- 1. Никогда не держите автомобиль на уклоне в неподвижном положении с помощью педали газа. Обязательно используйте стояночный и/или основной тормоз.*
- 2. Если рычаг переключения передач находится не в положении «P» (Стоянка) или «N» (Нейтральное), может произойти неожиданное ускорение. Прежде чем продолжить движение после остановки, убедитесь, что рычаг переключения находится в положении «D» (Движение).*

### **Кстати:**

*Если машина стоит на склоне, непременно примените стояночный тормоз перед тем, как передвинете рычаг в положение «P» (Стоянка). Если же вы переведете рычаг до применения стояночного тормоза, то можете столкнуться силой сопротивления гораздо большей, чем обычно. В такой ситуации, передвиньте рычаг с большим усилием, чтобы начать движение.*

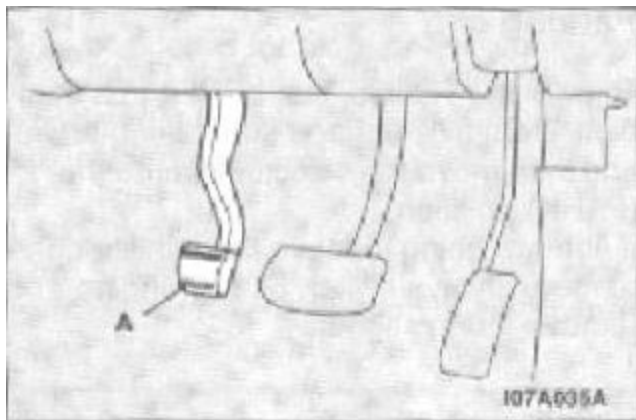

### **Стояночный тормоз:**

Чтобы поставить автомобиль на стоянку, прежде всего полностью остановите его, полностью выжмите стояночный тормоз и переведите рычаг переключения передач в положение «Р» (Стоянка). Если вы намереваетесь оставить машину без присмотра, обязательно отключите двигатель и выньте ключ зажигания.

### **Установка на стояночный тормоз:**

Нажимая правой ногой педаль основного тормоза, полностью выжмите педаль стояночного тормоза (А) левой ногой.

### **Снятие со стояночного тормоза:**

Нажимая правой ногой педаль основного тормоза, вновь выжмите левой ногой педаль стояночного тормоза, пока не услышите щелчок. Если вы встаете на стоянку на дороге, имеющей подъём, то выполните следующее: примените стояночный тормоз и поверните передние колёса в сторону бордюра, если ставите машину на спуске. Если же паркуете машину на подъёме, то, применив стояночный тормоз, поверните передние колёса в направлении от бордюра.

### **Внимание!**

*Трогаясь с места, убедитесь, что стояночный тормоз снят, и индикатор предупреждения погас. Если начать движение, не снявшись со стояночного тормоза, тормоза могут перегреться, что в свою очередь может отразиться на эффективности торможения или даже отказать тормоза.*

### **Кстати:**

*для того, чтобы повторно применить стояночный тормоз, сначала отпустите уже применённый, а затем вновь нажмите педаль.*

### **Парковка на склоне:**

Полностью выжмите стояночный тормоз и переведите рычаг переключения передач в положение «Р» (Стоянка). Когда ставите машину на стоянку на склоне, для большей надёжности подложите под колёса противооткатные упоры.

### **Парковка с включённым двигателем:**

Не оставляйте двигатель включённым в тесных или плохо проветриваемых помещениях. Содержащийся в выхлопах углекислый газ не имеет запаха, но очень ядовит и опасен для жизни.

### **Место для стоянки:**

Избегайте ставить автомобиль на стоянку в местах, где есть легко воспламеняющиеся объекты, например, сухая трава, листья и т.п., потому что выхлопы имеют высокую температуру, и может возникнуть пламя.

### **Покидая автомобиль:**

Обязательно выньте ключ зажигания и запирайте все дверцы, оставляя автомобиль без присмотра. Старайтесь всегда оставлять автомобиль в хорошо освещённых местах.

## **Торможение**

Все составляющие системы торможения исключительно ценны для безопасности. Регулярно проходите сервисное обслуживание у официального дилера Mitsubishi, согласно паспорту сервисного обслуживания.

### **Тормозная система:**

1. Основной тормоз состоит из двух тормозных цепей, устроенных таким образом, что если одна из них не срабатывает, вторая способна остановить автомобиль. Но если это происходит, педаль тормоза нужно нажимать сильнее, чем обычно, остановить автомобиль как можно скорее и починить тормоза в сервисном центре официального дилера Mitsubishi.

2. Поддерживающая тормозная сила слабеет, после того как педаль была нажата раз или два в то время как двигатель выключен. Если это происходит, значит, тормоз нуждается в большей силе, чем обычно. Это особенно важно при буксировке автомобиля.

### **Предупреждающий индикатор:**

Этот индикатор дает знать, исправно ли работает тормозная система вашего автомобиля. Прочитайте раздел «Индикатор тормозной системы».

### **Если тормоза мокрые:**

Чтобы убедиться, что тормоза работают нормально, проверьте тормозную систему, двигаясь на низкой скорости сразу после того, как тронулись с места, особенно если тормоза мокрые. При движении в условиях дождя, или по глубокой луже, или после того, как автомобиль вымыт, тонкая пленка воды остается на тормозных дисках и барабанах и мешает нормальному функционированию тормозной системы. В таких случаях просушите тормоза таким образом: двигаясь на низкой скорости, несколько раз слегка придавите педаль тормоза.

### **При спуске:**

Очень важно использовать преимущество торможения двигателем, переходя на пониженную передачу на крутых спусках, чтобы предохранить тормоза от перегрева.

### **Тормозные колодки и накладки:**

1. При новых тормозных колодках и накладках в течение первых 200 км по возможности избегайте внезапного полного нажатия на тормоз.

2. Дисковые тормоза снабжены предохраняющим устройством, которое издает при торможении визжащий металлический звук, если педаль тормоза нажата до предела. Если вы услышите такой звук, замените тормозные диски в сервисном центре официального дилера Mitsubishi.

### **Внимание!**

1. Не оставляйте никаких предметов и не кладите толстый коврик вокруг педали тормоза – это помешает полному нажатию педали в критических ситуациях. Педаль должна всегда нажиматься свободно.
2. Избегайте манеры вождения, при которой требуется усиленное торможение и никогда не оставляйте вторую ногу «отдыхать» на педали тормоза во время движения. Это вызывает перегрев тормозов и их преждевременный износ.

## **Антиблокировочная тормозная система (ABS)**

Условия окружающей среды могут оказывать влияние на торможение. Если на поверхности дороги есть снег, лёд, масло, вода и т.п., может случиться скольжение. В такой ситуации понижаются контроль управления и эффективность торможения, а тормозной путь увеличивается. Кроме того, машину может занести. Система ABS предотвращает блокировку колёс во время торможения, таким образом сохраняя устойчивость при движении, уверенный контроль и обеспечивая оптимальную силу торможения.

### **Полезные советы:**

1) Управление направлением движения автомобиля, оборудованного системой ABS, при резком торможении (когда эта система вступает в действие) имеет некоторые отличия. Управляйте автомобилем в такие моменты осторожнее.

2) Всегда сохраняйте дистанцию до впереди идущей машины, поскольку она может быть не оснащена системой ABS. По сравнению с автомобилями, не оснащёнными системой ABS, вашему автомобилю может потребоваться больший тормозной путь в следующих случаях:

- при движении по дороге, покрытой снегом, гравием, галькой, щебнем;
- если на шинах установлены цепи противоскольжения;
- при движении по дорогам, имеющим выбоины или иные неровности покрытия;
- при движении по дорогам с изношенным полотном;

3) Система ABS не регламентирована для случаев, когда требуется применить экстренное торможение. Эта система также помогает, предотвращая блокирование колёс при проезде через колodцы, стальные плиты, используемые при дорожных работах, при преодолении ступеней, перепадов полотна дороги, дорожной разметки и прочего, что может вызвать ухудшение сцепления колес с дорожным покрытием.

4) Когда система ABS задействована, вы можете ощутить пульсацию педали тормоза и характерный звук. Кроме того, в такие моменты может появиться ощущение повышенной сопротивляемости педали тормоза нажатую. В таком случае, просто придавите педаль сильнее. Не стучите по педали тормоза, не нажимайте ее короткими ударами ноги – это снизит эффективность процесса торможения.

**Внимание!**

1. *Пожалуйста, учитывайте, что даже система ABS не может предотвратить действие на автомобиль законов физики. Например, система не может предохранить от возможных последствий из-за превышения скорости на повороте, или несоблюдения дистанции или аквапланирования. Это должно оставаться задачей водителя – соблюдать меры безопасности по правильному соотношению скорости и торможения в таких условиях.*
2. *Пожалуйста, используйте шины нужного типа и размера на всех четырех колёсах. В противном случае система ABS не сможет функционировать нормально.*
3. *Никогда не устанавливайте дифференциал повышенного трения, который не является фирменной деталью Mitsubishi. В противном случае система ABS не сможет функционировать нормально. Пожалуйста, проконсультируйтесь у официального дилера Mitsubishi.*

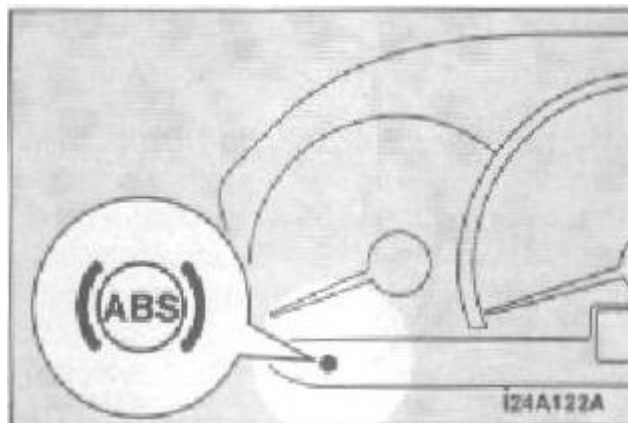
**Предупреждающий индикатор**

Когда ключ вставлен в гнездо зажигания, индикатор системы ABS должен загореться, а затем через несколько секунд погаснуть.

**Внимание!**

*Если индикатор не загорался или продолжает гореть, когда вы завели двигатель, это показывает, что система ABS не работает, и в рабочем состоянии только основная тормозная система. (В этом случае стандартная гидравлическая система торможения будет функционировать.) Пожалуйста, обратитесь в ближайший официальный сервисный центр Mitsubishi.*

**Если индикатор горит при движении:**

- 1) В связи с тем, что всегда существует опасность, что при резком торможении автомобиль потеряет стабильность, старайтесь нажимать на педаль тормоза плавно, снизьте скорость, а затем, найдите для остановки безопасное место. Перезапустите двигатель и проверьте, отключится ли индикатор после нескольких минут езды; если он отключится, проблем нет. Однако, если он не отключается, или же отключившись при запуске, вновь включается при езде, как можно скорее отправьте автомобиль в сервисный центр официального дилера Mitsubishi.
- 2) Если вам приходится заводить машину раньше, чем аккумулятор как следует зарядится, то после запуска двигателя с помощью проводов от внешнего источника двигатель будет работать неровно, и индикатор ABS будет гореть, показывая, что машину водить не следует. Тем не менее, эта ситуация вызвана просто недостаточным напряжением аккумулятора и не является критической. Поэтому, если она случается, заведите двигатель и дайте ему поработать некоторое время на холостом ходу, чтобы подзарядить аккумуляторную батарею.

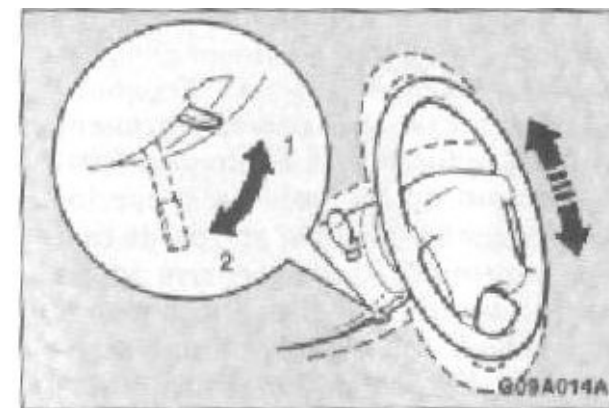
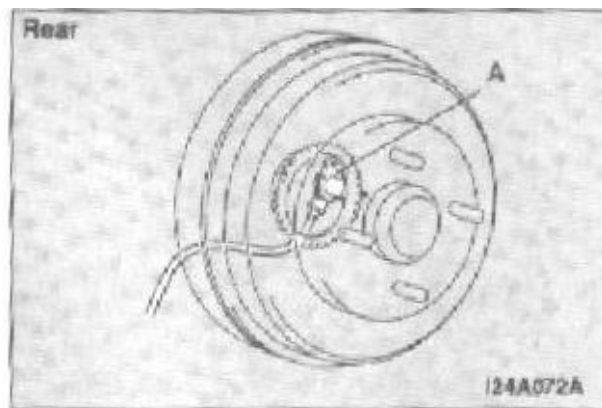
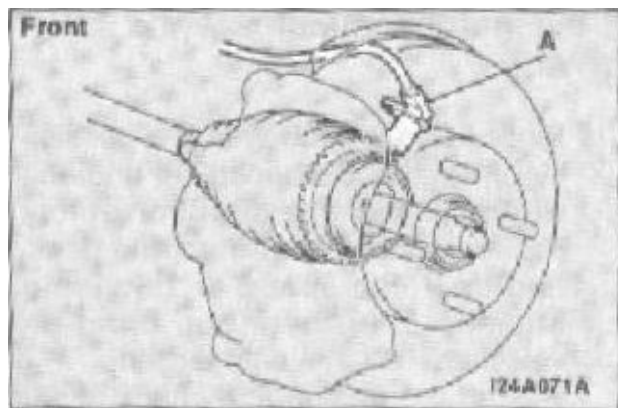

**Кстати:**

1. Если нажать педаль тормоза сразу после того, как двигатель завелся и автомобиль тронулся, то ощущается вибрация педали. Это происходит из-за самодиагностики системы ABS и не является показателем неисправности.
2. После езды по заснеженной дороге, обязательно удалите снег и лед, которые, возможно, налипли на колёса. Делая это, пожалуйста, будьте осторожны и не повредите скоростные сенсоры (A), а также кабели, расположенные на каждом колесе у автомобилей, оснащённых системой ABS.

3. Система ABS начинает функционировать, когда автомобиль набирает скорость приблизительно 10 км/ч и перестаёт действовать, когда скорость падает до приблизительно 5 км/ч.

**Регулирование высоты рулевого колеса:**

Чтобы отрегулировать высоту руля, отогните запирающий рычаг, одновременно придерживая руль другой рукой, и приподнимите руль или опустите на нужную вам высоту. После регулировки надежно закрепите рычаг, потянув его вверх и вернув на прежнее место.

- 1 – рычаг закреплен  
2 – рычаг отпущен

**Система усилителя рулевого управления:**

Когда двигатель не работает, система гидроусилителя не функционирует, и требуются гораздо большие усилия, чтобы повернуть рулевое колесо. Помните это, особенно, когда ваш автомобиль буксируется. Никогда не глушите мотор во время движения. Периодически проверяйте уровень жидкости в системе гидроусилителя руля.

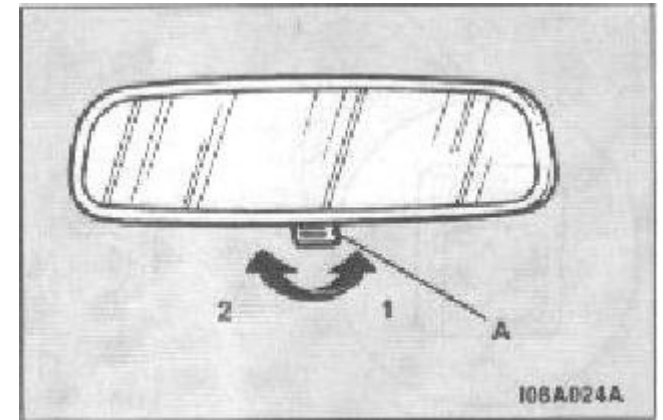

**Внимание!**

- 1) После установки руля на нужную высоту, убедитесь, что рычаг надежно закреплён.
- 2) Никогда не пытайтесь регулировать высоту положения руля во время движения.
- 3) Когда устанавливаете нужную высоту, обязательно придерживайте руль рукой, чтобы он не упал ниже, чем нужно.

**Внимание!**

Не держите рулевое колесо полностью повернутым в ту или иную сторону дольше 10 секунд, поскольку это может вызвать повреждение насоса усилителя рулевого управления из-за недостаточно поступающей смазки.

**Внутреннее зеркало заднего обзора**

Рычажок (A) на нижнем краю зеркала предназначен для расположения зеркала таким образом, чтобы не слепили фары едущих позади автомобилей в тёмное время суток.

- 1 – нормальное положение  
2 – противобликовое положение

**Внимание!**

Никогда не настраивайте зеркало заднего обзора во время движения, делайте это всегда перед началом движения.



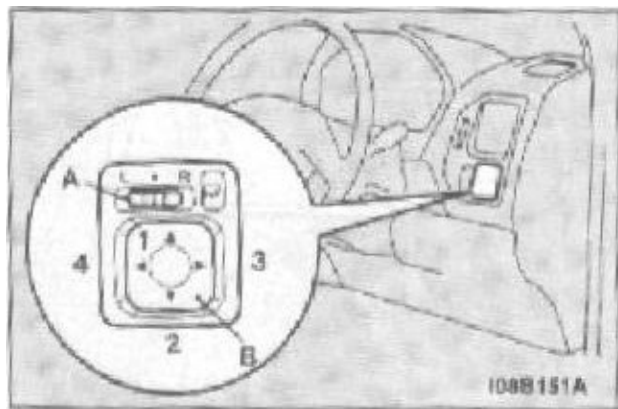

### **Электронно-управляемые внешние зеркала заднего вида**

Управлять этими зеркалами можно тогда, когда ключ зажигания повернут в положение «On» или «ACC».

Переместите переключатель (A) в ту же сторону, с которой расположено зеркало, чье положение вы хотите настроить:

L – настройка левого зеркала

R – настройка правого зеркала

**Кстати:** после настройки верните переключатель в положение «●».

Переведите переключатель (B) влево, вправо, вверх или вниз, чтобы провести настройку.

1. -- вверх
2. -- вниз
3. -- вправо
4. -- влево

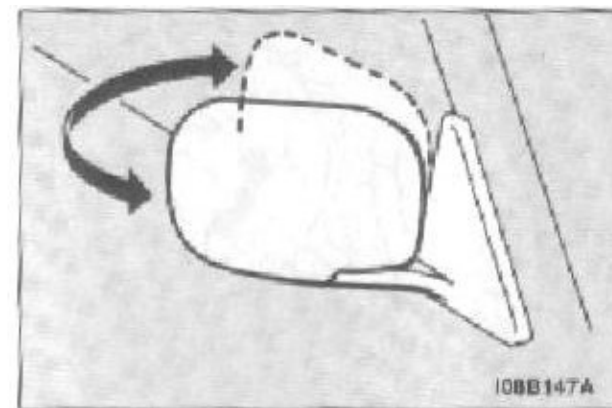

### **Внимание!**

1. Не пытайтесь регулировать зеркала во время движения, поскольку это опасно. Делайте это всегда перед началом движения.
2. Ваш автомобиль оснащён выпуклыми зеркалами. Пожалуйста, принимайте это во внимание, поскольку объекты могут казаться меньше и находиться дальше, чем в обычном плоском зеркале. Никогда не пользуйтесь этими зеркалами, чтобы определить дистанцию до идущих позади машин.

**Кстати:** внешние боковые зеркала могут сворачиваться в направлении к боковым окнам, чтобы избежать повреждения при парковке в узком пространстве.

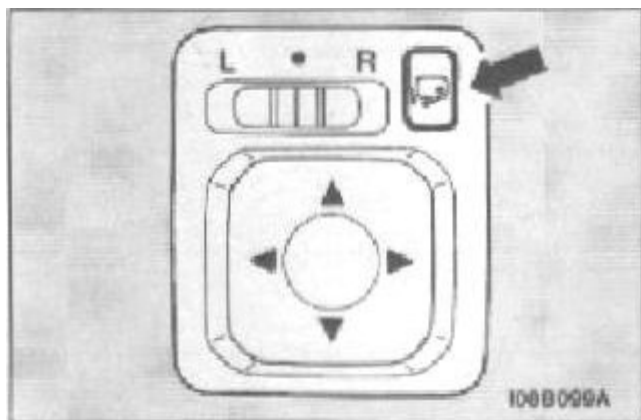

### **Сворачивание зеркал:**

Управлять сворачиванием зеркал можно тогда, когда ключ зажигания повернут в положение «On» или «ACC». Нажмите переключатель, чтобы зеркала свернулись и нажмите его снова, когда потребуется их развернуть.

### **Кстати:**

- 1) Зеркала могут быть развёрнуты спустя 30 секунд после их сворачивания.
- 2) Можно развернуть зеркала и вручную.
- 3) Если во время мороза зеркала отказываются работать, как положено, пожалуйста, воздержитесь от многократного нажимания переключателя, так как результатом таких действий будет перегорание моторчика устройства сворачивания зеркал.

Сворачивание и разворачивание зеркал можно осуществлять и с пульта дистанционного управления. См. раздел «Электронная система открывания».

**Для удобства и комфорта:**

- Антенна для разнесённого приема.....
- Вентиляторы.....
- Ручное управление кондиционированием/ обогревом.....
- Автоматическое кондиционирование.....
- Задний вентилятор .....
- Козырьки от солнца.....
- Салонное зеркало.....
- Стояночный тормоз.....
- Прикуриватель.....
- Пепельница.....
- Подстаканник.....
- Ящички для мелочей.....
- Верхний ящик приборной панели .....
- Центральный ящик приборной панели .....
- Карманы на передних дверцах.....
- Напольная задняя ниша .....
- Боковой ящик .....
- Столик на спинке сиденья.....

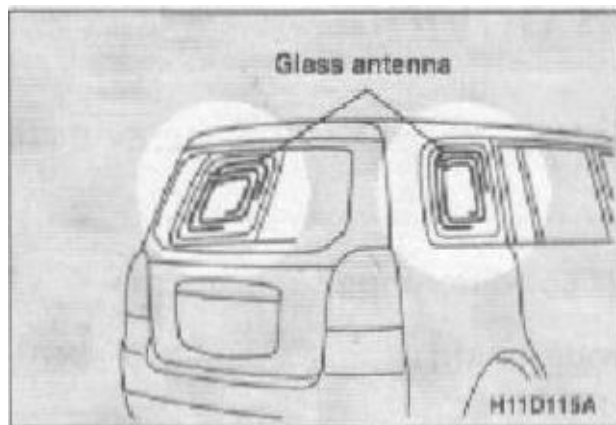

**Антенна для разнесённого приема:**

Провод антенны набит на обеих четвертинках задних стекол.  
Для лучшего приёма FM лучше предоставить автоматический выбор.

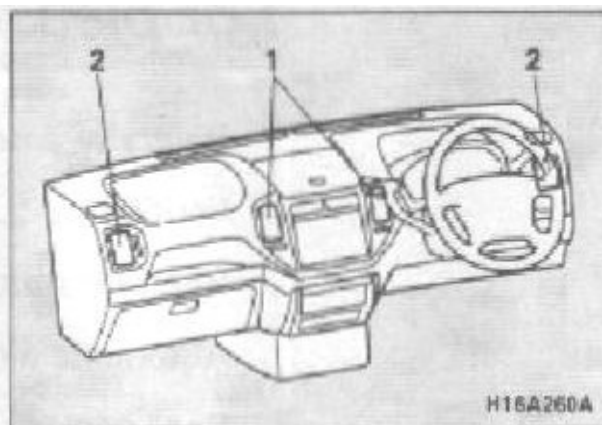



**Вентиляторы:**

**Передние вентиляторы:**

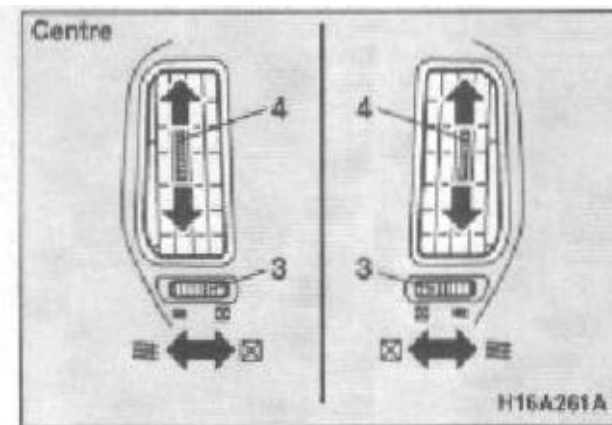
- 1- центральные вентиляторы
- 2- боковые вентиляторы



**Регулирование силы потока и направления воздуха:**

- 3- шкала вентилятора
- 4- ручка регулятора
-  - открыто
-  - закрыто

**Кстати:**

протирайте стёкла мягкой тканью вдоль набитого провода антенны, чтобы не повредить его.

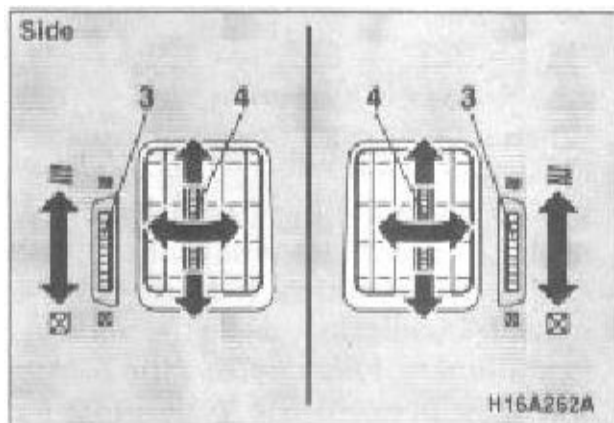

Установите ручку регулятора в положение «открыто». Когда вентилятор включен, воздух всегда дует из вентиляционного окошка. Установите направление потока воздуха передвижением ручки регулятора. Кроме того, возможна вертикальная и горизонтальная настройка.

**Кстати:**

*Прохладный воздух и вентиляционного окошка может появиться в виде мелкой мороси. Это быстро охлаждённый влажный воздух, а не показатель неисправности вентилятора.*

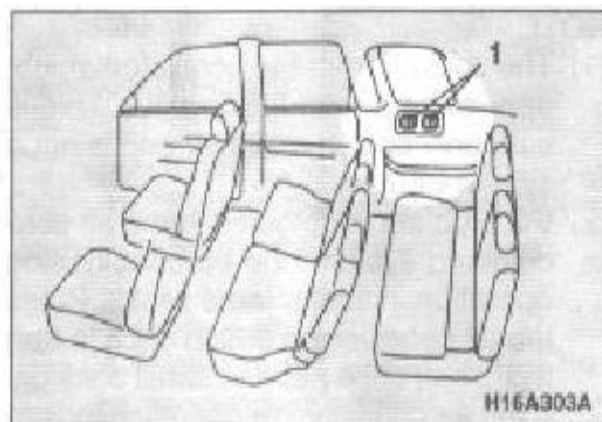

**Задние вентиляторы:**

1 – задние вентиляторы

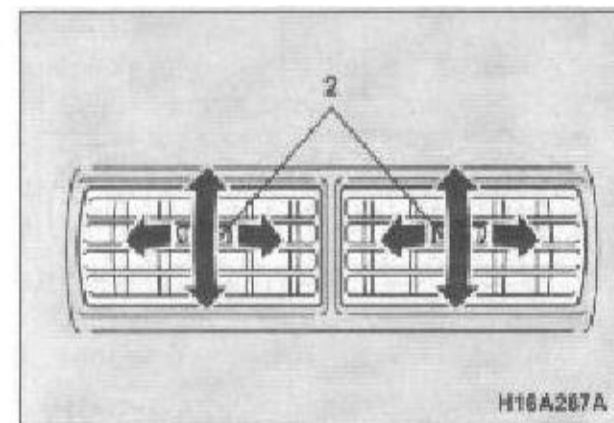

**Регулирование направления потока воздуха:**

Отрегулируйте направление потока воздуха передвижением переключателя (2); отрегулировано может быть и по вертикали и по горизонтали.

**Кстати:**

*Прохладный воздух и вентиляционного окошка может появиться в виде мелкой мороси. Это быстро охлаждённый влажный воздух, а не показатель неисправности вентилятора.*

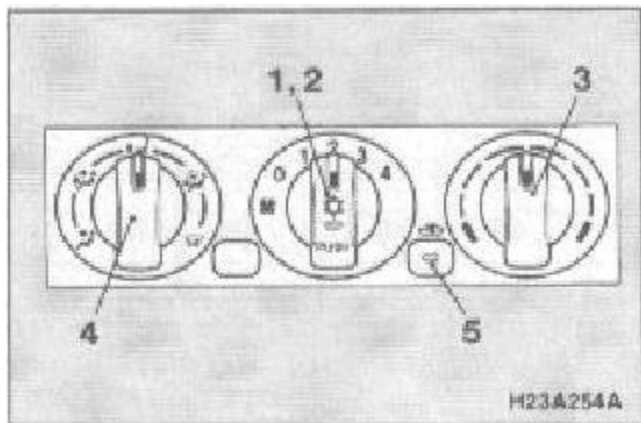

**Установка обогрева/ кондиционирования вручную:**

И то и другое можно устанавливать только когда двигатель работает. Процесс обогрева напрямую связан с температурой охлаждающей жидкости двигателя, поэтому следует включать обогрев не раньше того, как мотор прогреется. Количество выдуваемого воздуха может быть отрегулировано установкой скорости вентилятора.

1 – регулятор воздушного кондиционирования

Толкните регулятор, когда вентилятор включен, и кондиционер (в функциях охлаждения/ просушивание) начнет работать, что покажет индикатор на дисплее. Толкните переключатель еще раз, и кондиционер отключится.

**Кстати:**

1) Прохладный воздух и вентиляционного окошка может появиться в виде мелкой мороси. Это быстро охлажденный влажный воздух, а не показатель неисправности вентилятора.

2) Если в системе кондиционирования воздуха появилась неисправность, индикатор начнет мигать. Нажмите переключатель кондиционера, чтобы отключить его, а затем нажмите еще раз, чтобы вновь включить. Если индикатор больше не мигает, все в порядке. Если он начинает мигать опять, отведите автомобиль в сервисный центр официального дилера *Mitsubishi*.

Иногда, например, после мытья машины под высоким давлением, конденсор может взять влагу, и индикатор может временно мигать. Немного подождав, отключите кондиционер, а затем вновь включите. Вода испарится, и индикатор перестанет мигать.

**Внимание!**

При использовании кондиционера скорость двигателя на холостых оборотах может слегка упасть, поскольку компрессор кондиционера включается и отключается автоматически. Это важно особенно для автомобилей с автоматической коробкой передач: при остановке автомашины держите педаль тормоза полностью нажатой, чтобы предотвратить скатывание машины.

2- диск-регулятор скорости вентилятора  
Существует четыре скорости для регулирования силы потока воздуха. Установите нужную скорость, повернув диск-регулятор по часовой стрелке или против неё. Для обычного режима устанавливайте 1 или 2 скорость.

3- диск-регулятор температуры  
Обогрева не будет, если диск-регулятор будет повернут в любое положение на левой стороне циферблата. Температура выдуваемого воздуха будет постепенно увеличиваться при повороте диска на правое поле.

**Кстати:** если температура охлаждающей жидкости двигателя еще низкая, то температура воздуха, поставляемого в салон, не будет меняться, даже если регулятор повернут на правое поле.

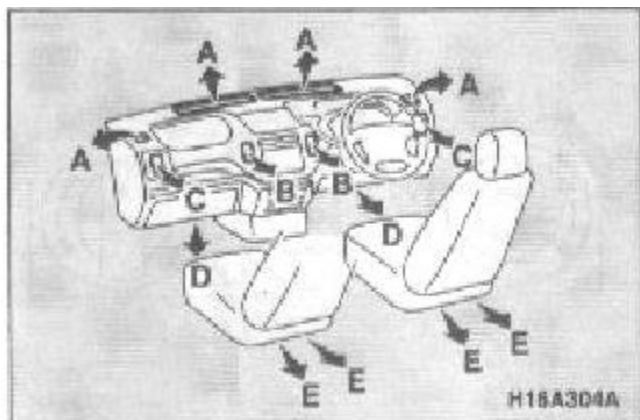

4- переключатель выбора режима  
Основные направления:

Выбор способа	Источник воздуха
	В,С
	В,С,D,E
	A*,C*,D,E
	A,C*,D,E
	A,C*

А – из переднего и бокового  
вентиляционных отверстий

В – из центральных вентиляционных  
отверстий

С – из боковых отверстий  
вентиляционных отверстий

D – из-под приборной панели

E – из-под переднего сиденья

\* означает слабый поток выдуваемого  
воздуха



- (режим лица)  
Поток воздуха направлен в верхнюю  
часть салона.



- (режим лица и ног)  
Поток воздуха направлен в верхнюю  
часть салона и в область ног.



- (режим ног)  
Поток воздуха направлен в область  
ног.



- (режим антизапотевателя и ног)  
Поток воздуха направлен в область  
ног, на ветровое стекло и стекла  
дверец.



- (режим антизапотевателя)  
Поток воздуха направлен на  
ветровое стекло и стекла дверец.

**Кстати:** воздух всегда дует из боковых  
вентиляционных отверстий, вне  
зависимости от того, какой режим выбран.

5- переключатель поступления  
воздуха

Каждый раз, когда этот  
переключатель нажат, вам  
предлагается выбор: должна ли  
система забирать внешний воздух  
или пускать его в циркуляцию  
внутри автомобиля. При выборе  
внутренней циркуляции загорается  
соответствующий индикатор.

(Поступление воздуха снаружи)  
В салон будет поступать забранный  
снаружи воздух.  
(Циркуляция в замкнутом круге)  
Воздух циркулирует в салоне в  
замкнутом круге.

**Кстати:**

1. Обычно используйте режим «Поступление воздуха снаружи» чтобы ветровое стекло и окна были чистыми, а запотевание и изморозь с них удалялись быстро. Если же требуется сильное кондиционирование или же воздух снаружи сильно пыльный или загрязнённый, используйте режим циркуляции внутри машины. Периодический переход на режим забора воздуха снаружи усиливает вентиляцию и помогает сохранять стекла от запотевания.
2. Когда кондиционер работает при установленном режиме поступления воздуха снаружи, система автоматически определяет, следует ли продолжать работать в выбранном режиме или переключиться на циркуляцию. Если температура воздуха снаружи высокая, система выберет режим циркуляции для скорейшего охлаждения подаваемого воздуха, и на переключателе загорится соответствующий индикатор. Нажмите переключатель выбора режимов, чтобы вернуться к забору воздуха снаружи.

**Внимание!** Длительное использование внутренней циркуляции может вызвать запотевание стёкол.

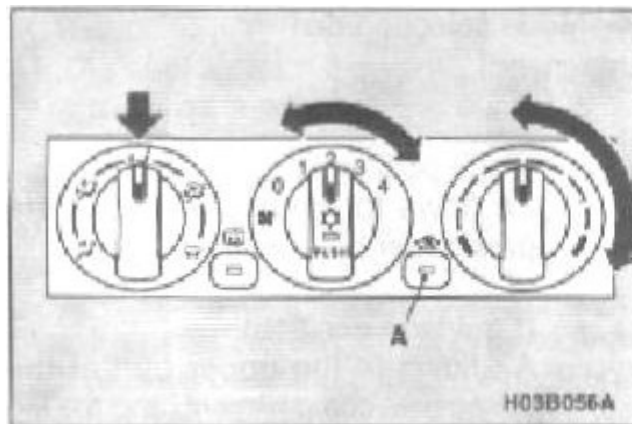
**Обогрев области ног:**

Переключите регулятор выбора режима в положение, показанное на иллюстрации и переведите переключатель поступления воздуха (A) в положение забора воздуха снаружи. Отрегулируйте температуру воздуха путем поворота диска-регулятора температуры по часовой стрелке или против неё. Выберите желаемую скорость воздушного потока.

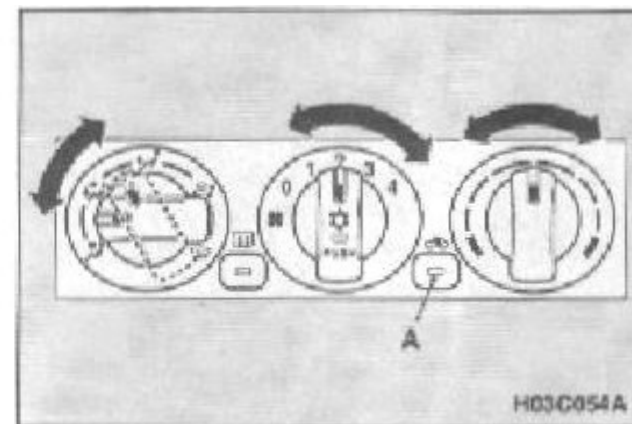
**Сочетание не нагретого и нагретого воздуха:**

Переключите регулятор выбора режима в положение, показанное на иллюстрации и переведите переключатель поступления воздуха (A) в положение забора воздуха снаружи. Тёплый воздух будет направлен в область ног, а не нагретый или лишь слегка нагретый воздух – верхнюю часть салона. Выберите желаемую скорость воздушного потока.

**Кстати:**

если необходимо установить максимальную температуру обогрева, установите 3-ю скорость потока воздуха.



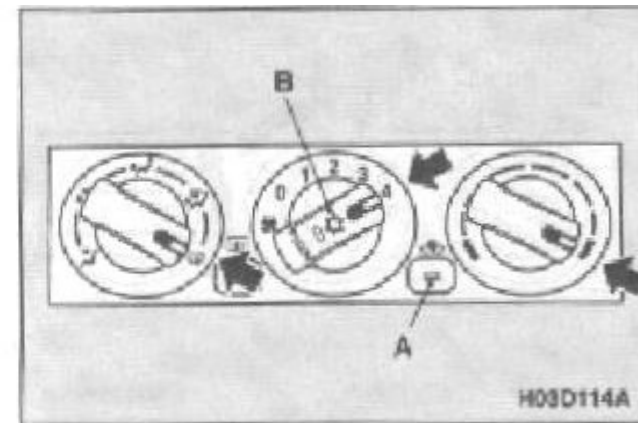
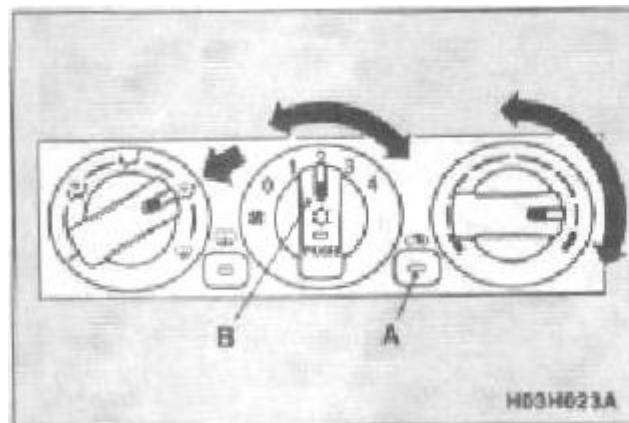

Оттаивание изморози на лобовом стекле и окнах дверец:

**Внимание!**

*Ради безопасности убедитесь, что все стёкла чистые и ничто не загромождаёт обзор.*

Для того, чтобы удалить изморось или наледь на ветровом стекле и окнах дверец, переведите переключатель выбора режима в

положение  или  .



Режим - для того, чтобы ветровое стекло и стекла дверец не запотевали и не замерзали, а область ног обогревалась (например, при езде в дождь или снег).

1. Установите переключатель поступления воздуха (A) в положение забора воздуха снаружи.
2. Установите переключатель выбора режима в положение .
3. Установите нужную скорость потока.
4. Установите нужную температуру воздуха.
5. Нажмите кнопку включения кондиционера.



Режим – для быстрой борьбы с запотеванием.

1. Установите переключатель поступления воздуха (A) в положение забора воздуха снаружи.
2. Установите переключатель выбора режима в положение .
3. Установите максимальную скорость потока воздуха.
4. Установите максимальную температуру воздуха.
5. Нажмите кнопку включения кондиционера.

**Кстати:**

1. Для большей эффективности направьте потоки воздуха из боковых вентиляционных отверстий напрямую на стёкла дверец.
2. Не выставляйте регулятор температуры на максимальное охлаждение. Соприкасаясь со стёклами, охлаждённый воздух будет вызывать их запотевание.

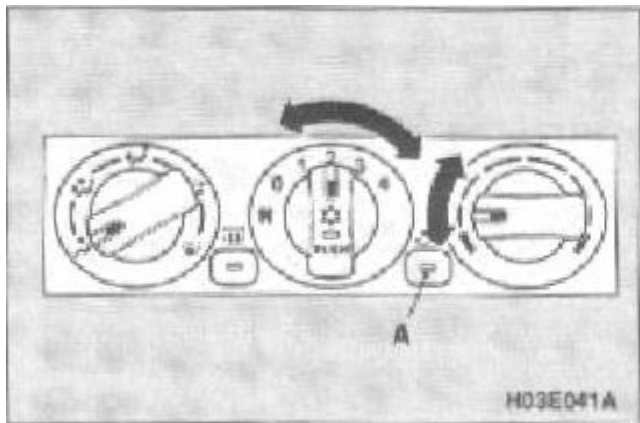

**Поступление воздуха снаружи:**

В жаркую погоду установите переключатель поступления воздуха (A) в положение забор воздуха снаружи и установите регулятор температуры в положение, показанное на иллюстрации. Убедитесь, что регулятор установлен на левом поле. Выберите желаемую скорость потока воздуха.

***Кстати:***

*переведите переключатель выбора режима по часовой стрелке, и воздух будет дуть в область ног и на ветровое стекло.*

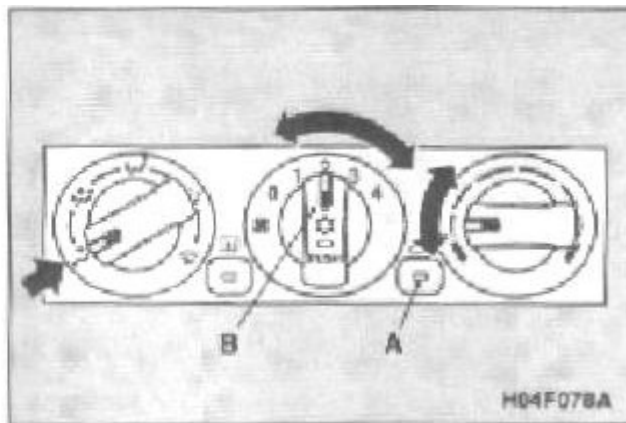

**Кондиционирование:**

Переведите переключатель выбора

режима в положение . Установите переключатель поступления воздуха (A) в положение забор воздуха снаружи и нажмите кнопку включения кондиционера (B). Отрегулируйте температуру воздуха путем поворота диска-регулятора температуры по часовой стрелке или против неё. Выберите желаемую скорость воздушного потока.

***Кстати:***

1) Если требуется сильное кондиционирование или воздух снаружи сильно пыльный или загрязнённый, используйте режим циркуляции внутри машины, а регулятор температуры установите в крайнее левое положение. Периодически переключайтесь на режим забора воздуха снаружи, чтобы усилить вентиляцию и предотвратить стекла от запотевания.

2) Когда кондиционер работает при установленном режиме поступления воздуха снаружи, система автоматически определяет, следует ли продолжать работать в выбранном режиме или переключиться на циркуляцию. Если температура воздуха снаружи высокая, система выберет режим циркуляции для скорейшего охлаждения подаваемого воздуха, и на переключателе загорится соответствующий индикатор. Нажмите переключатель выбора режимов, чтобы вернуться к забору воздуха снаружи.

**Внимание!** При использовании кондиционера скорость двигателя на холостых оборотах может слегка упасть, поскольку компрессор кондиционера включается и отключается автоматически. Это важно особенно для автомобилей с автоматической коробкой передач: при остановке автомашины держите педаль тормоза полностью нажатой, чтобы предотвратить скатывание машины.

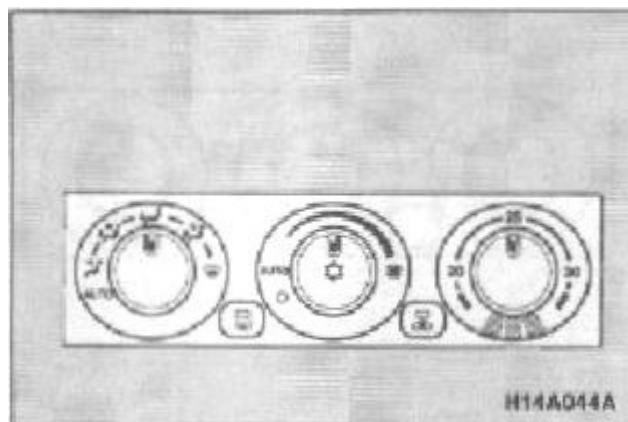

**Кондиционирование в автоматическом режиме:**

При установке регулятора скорости воздушного потока и переключателя забора воздуха с положение «AUTO» и выборе желаемой температуры, система кондиционирования будет функционировать в автоматическом режиме, в зависимости от установленной температуры подавая охлажденный или подогретый воздух. Для отключения поверните регулятор скорости потока в положение ● (OFF). При необходимости вы можете установить параметры системы вручную. Воздушное кондиционирование функционирует только при включённом двигателе.

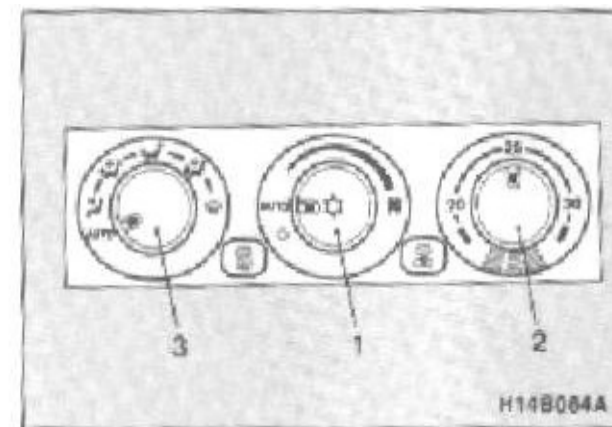
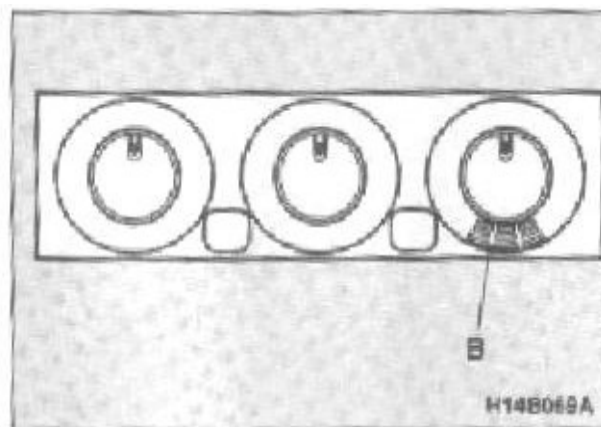
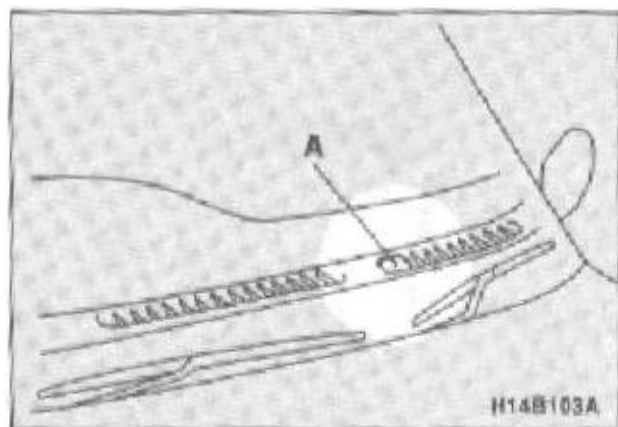

**Кстати:**

1. Внутри автомобиля имеется фотосенсор (А) и сенсор температуры внутреннего воздуха (В). Никогда не помещайте что-либо сверху на эти сенсоры, поскольку это мешает их нормальному функционированию.
2. Прохладный воздух из вентиляционного окошка некоторый промежуток времени может появляться в виде мелкой мороси. Это результат того, что влажный воздух был быстро охлаждён.

**Работа системы как автоматического кондиционера:**

В обычных условиях используйте систему в режиме «АУТО» и выполните следующее:  
1 – установите регулятор скорости воздушного потока в положение «АУТО».  
2 – поверните регулятор температуры, чтобы установить желаемую. Температура может быть установлена в диапазоне от 18 до 32 °С. Её увеличение достигается поворотом регулятора вправо.

**Кстати:**

в обычных условиях температура устанавливается в пределах 25 °С.

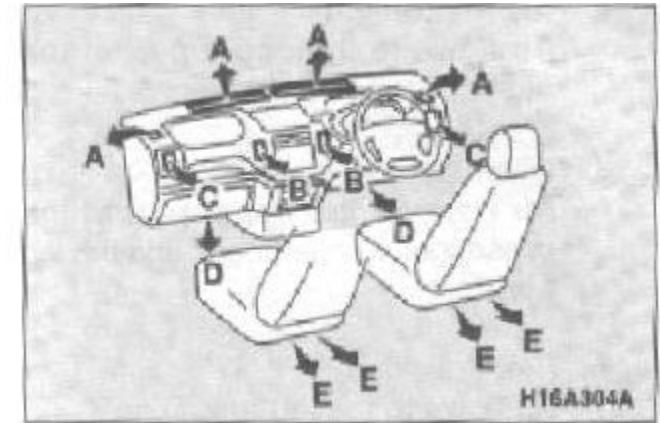
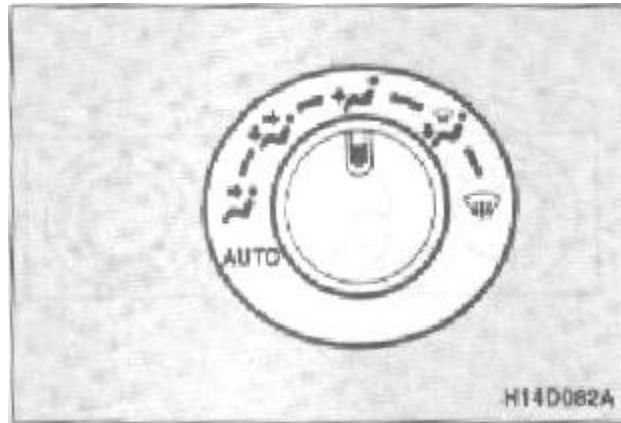

3 – установите переключатель выбора режима в положение «АUTO». Всё остальное – направление потока воздуха (за исключением

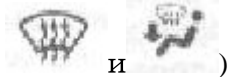

и ), выбор забора воздуха, скорость потока, а также включение/ выключение кондиционирования – будет установлено автоматически.

**Установка работы системы вручную:**

Если вы желаете установить скорость потока воздуха или выбрать режим вручную, можете это сделать – система будет автоматически контролировать те переключатели, которые не задействованы вами. Чтобы вернуться в полный автоматический режим, установите все регуляторы в положение «АUTO».

**Изменение выбора режима:**

Переключатель выбора режимов работает в зависимости от необходимости. Переведите его в нужное положение, и воздух будет идти из других вентиляционных отверстий.

Выбор способа	Источник воздуха
	В,С
	В,С,Д,Е
	А*,С*,Д,Е
	А,С*,Д,Е
	А,С*

А – из переднего и бокового вентиляционных отверстий

В – из центральных вентиляционных отверстий

С – из боковых отверстий вентиляционных отверстий

Д – из-под приборной панели

Е – из-под переднего сиденья

\* означает слабый поток выдуваемого воздуха

### Основные направления:



- (режим лица)

Поток воздуха направлен в верхнюю часть салона.



- (режим лица и ног)

Поток воздуха направлен в верхнюю часть салона и в область ног.



- (режим ног)

Поток воздуха направлен в область ног.



- (режим антизапотевателя и ног)

Поток воздуха направлен в область ног, на ветровое стекло и стекла дверец.



- (режим антизапотевателя)

Поток воздуха направлен на ветровое стекло и стекла дверец.

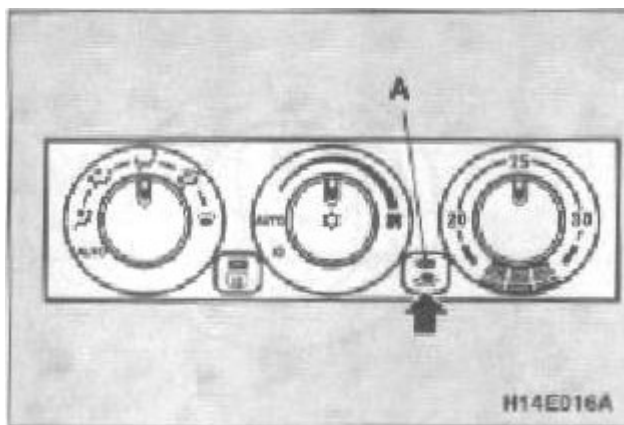

Каждый раз, когда этот переключатель нажат, вам предлагается выбор: должна ли система забирать внешний воздух или пускать его в циркуляцию внутри автомобиля. При выборе внутренней циркуляции загорается соответствующий индикатор. (Поступление воздуха снаружи) В салон будет поступать забранный снаружи воздух. (Циркуляция в замкнутом круге) Воздух циркулирует в салоне в замкнутом круге.

### **Кстати:**

1. Обычно используйте режим «Поступление воздуха снаружи», чтобы ветровое стекло и окна были чистыми, а запотевание и изморозь с них удалялись быстро. Если же требуется сильное кондиционирование или же воздух снаружи сильно пыльный или загрязнённый, используйте режим циркуляции внутри машины. Периодический переход на режим забора воздуха снаружи усиливает вентиляцию и помогает сохранять стекла от запотевания.
2. Когда кондиционер работает при установленном режиме поступления воздуха снаружи, система автоматически определяет, следует ли продолжать работать в выбранном режиме или переключиться на циркуляцию. Если температура воздуха снаружи высокая, система выберет режим циркуляции для скорейшего охлаждения подаваемого воздуха, и на переключателе загорится соответствующий индикатор. Нажмите переключатель выбора режимов, чтобы вернуться к забору воздуха снаружи.

**Кстати:** воздух всегда дует из боковых вентиляционных отверстий, вне зависимости от того, какой режим выбран.

**Внимание!** Длительное использование внутренней циркуляции может вызвать запотевание стёкол.

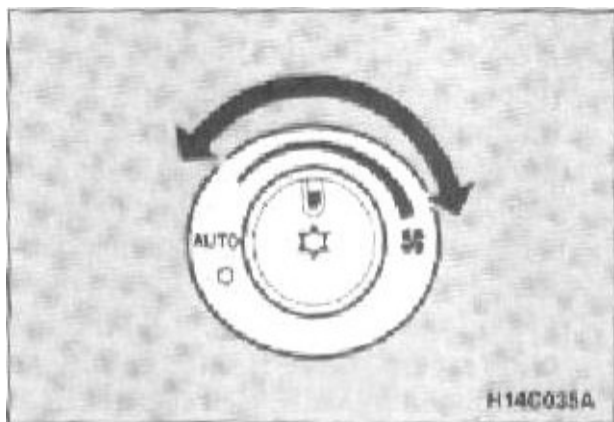

**Изменение скорости вентилятора:**

Установите нужную скорость, повернув диск-регулятор по часовой стрелке или против неё. Скорость выдуваемого воздуха будет постепенно увеличиваться при повороте диска на правое поле.

**Оттаивание изморози на лобовом стекле и окнах дверец:**

***Внимание!*** Ради безопасности убедитесь, что все стёкла чистые и ничто не загоразживает обзор.

Для того, чтобы удалить изморось или наледь на ветровом стекле и окнах дверец, переведите переключатель

выбора режима в положение  или

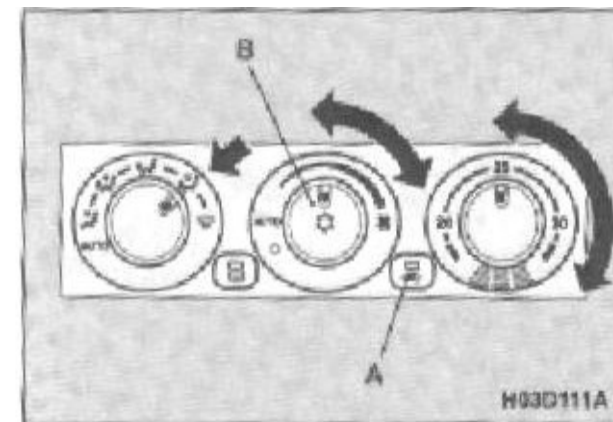



Режим  - для того, чтобы ветровое стекло и стекла дверец не запотевали и не замерзали, а область ног обогревалась (например, при езде в дождь или снег).

1. Установите переключатель поступления воздуха (A) в положение забора воздуха снаружи.
2. Установите переключатель выбора режима в положение .
3. Установите нужную скорость потока.
4. Установите нужную температуру воздуха.
5. Нажмите кнопку включения кондиционера.

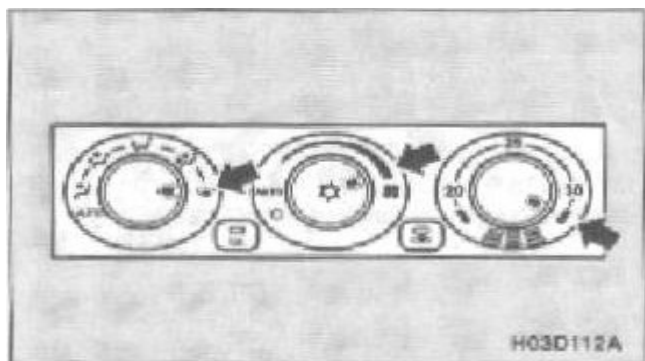



Режим  – для быстрой борьбы с запотеванием.

1. Установите переключатель выбора режима в положение .
2. Установите максимальную скорость потока воздуха.
3. Установите максимальную температуру воздуха.

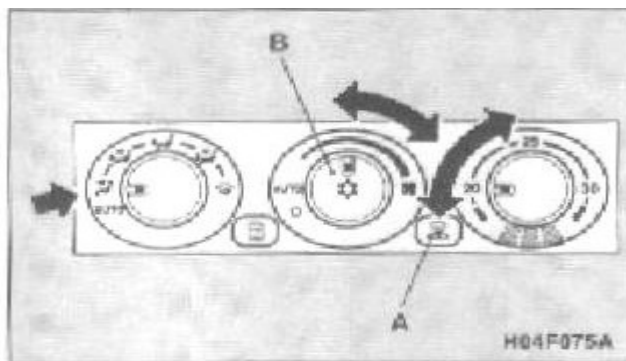

### **Кондиционирование:**

Переведите переключатель выбора режима

в положение . Установите переключатель поступления воздуха (A) в положение забора воздуха снаружи и нажмите кнопку включения кондиционера (B). Отрегулируйте температуру воздуха путем поворота диска-регулятора температуры по часовой стрелке или против неё. Выберите желаемую скорость воздушного потока.

2. Если в системе кондиционирования воздуха появилась неисправность, индикатор начнет мигать. Нажмите переключатель кондиционера, чтобы отключить его, а затем нажмите еще раз, чтобы вновь включить. Если индикатор больше не мигает, все в порядке. Если он начинает мигать опять, отведите автомобиль в сервисный центр официального дилера *Mitsubishi*.
3. Иногда, например, после мытья машины под высоким давлением, конденсор может взять влагу, и индикатор может временно мигать. Немного подождав, отключите кондиционер, а затем вновь включите. Вода испарится, и индикатор перестанет мигать.

### **Кстати:**

1. Если переключатель выбора режимов установить в положение , воздушное кондиционирование будет осуществляться автоматически, и забор воздуха снаружи будет также установлен автоматически.
2. Не устанавливайте переключатель на максимальную температуру охлаждения – холодный воздух вызовет запотевание стёкол.

### **Кстати:**

1. Если требуется сильное кондиционирование или воздух снаружи сильно пыльный или загрязнённый, используйте режим циркуляции внутри машины, а регулятор температуры установите в крайнее левое положение. Периодически переключайтесь на режим забора воздуха снаружи, чтобы усилить вентиляцию и предохранить стекла от запотевания.

**Внимание!** При использовании кондиционера скорость двигателя на холостых оборотах может слегка упасть, поскольку компрессор кондиционера включается и отключается автоматически. Это важно особенно для автомобилей с автоматической коробкой передач: при остановке автомашины держите педаль тормоза полностью нажатой, чтобы предотвратить скатывание машины.



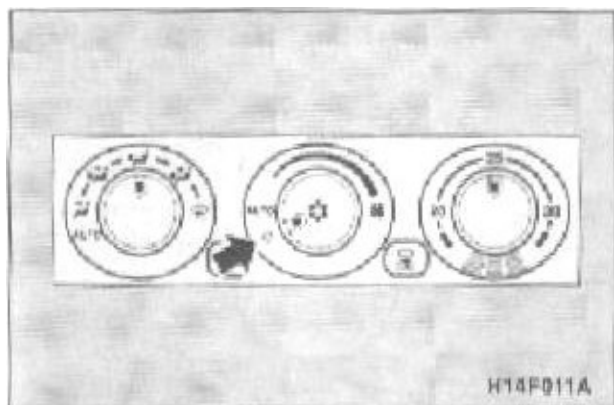

### **Отключение кондиционирования:**

Для отключения поверните регулятор скорости потока в положение **OFF**.  
Все операции прекратят осуществляться, за исключением выбора поступления воздуха.

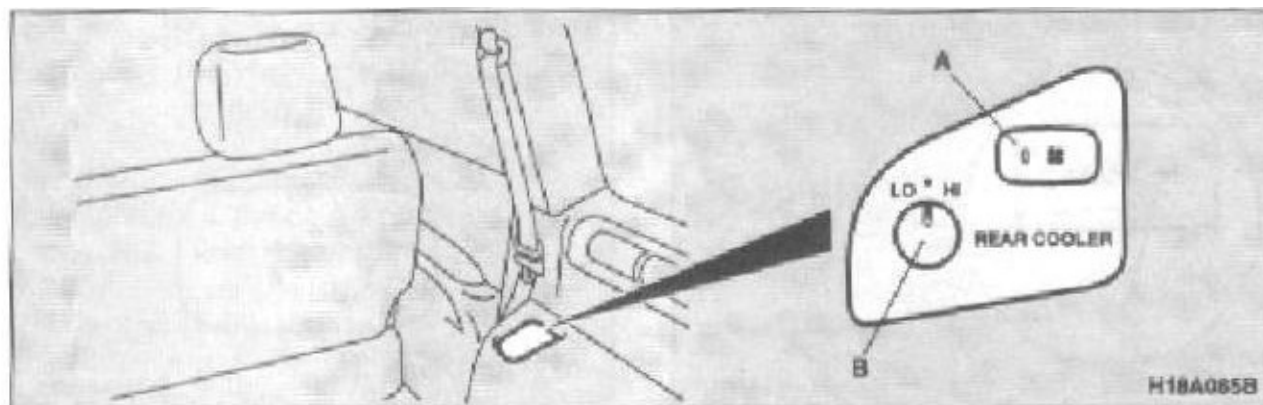

### **Вентиляция заднего отсека:**

Вентилятор заднего отсека функционирует только при ключе зажигания, повернутом в положение «On».

A – главный переключатель  
B – кнопка вентилятора

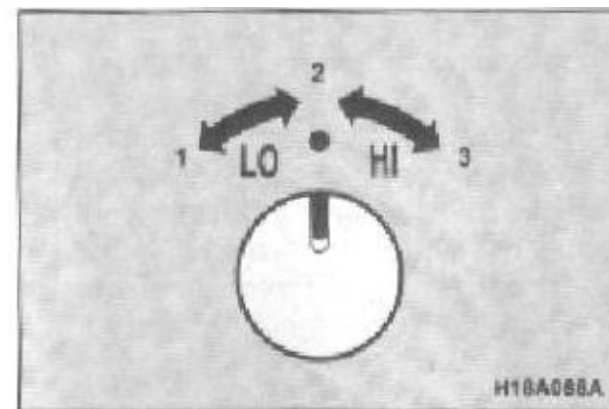
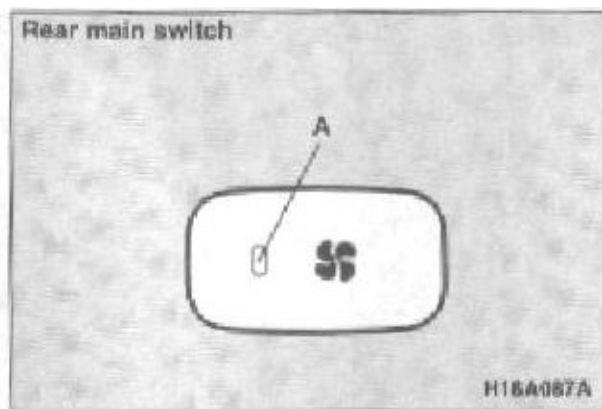
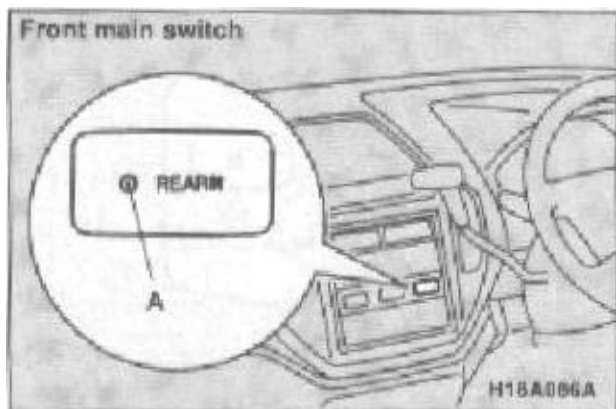

### **Главный переключатель:**

Нажмите кнопку, и вентилятор заднего отсека начнёт функционировать, о чем известит включившийся индикатор (A). Для выключения заднего вентилятора, нажмите кнопку еще раз.

### **Кстати:**

1. Вентилятор заднего отсека не будет функционировать, пока не будет включен компрессор переднего кондиционера. Всегда включайте компрессор переднего кондиционера для функции кондиционирования, потому как если он не будет включен, система будет работать только как вентилятор.
2. Любой из главных переключателей – передний или задний – можно использовать для включения и выключения заднего вентилятора.

3. Проверьте, включился ли задний вентилятор, посмотрев, загорелся ли соответствующий индикатор (A). Он загорается, когда функционирует задний вентилятор.
4. Если температура окружающей среды около 2°C и ниже.

### **Изменение скорости вентилятора:**

Вентилятор может работать на трех разных скоростях. Выберите, пожалуйста, скорость, которая Вам нужна.

### **Важные советы по кондиционированию:**

- 1) Паркуйте машину в тени. Если вы оставляете машину на солнце, то салон сильно разогревается и требуется больше времени для его охлаждения. Если есть необходимость парковать машину на солнце, откройте окна в первые несколько минут работы кондиционера, чтобы выгнать горячий воздух
- 2) Закрывайте окна, когда работает система кондиционирования. Поступление теплого воздуха через открытые окна значительно снизит эффективность охлаждения.
- 3) Слишком сильное охлаждение плохо сказывается на здоровье. Рекомендуется, чтобы температура в салоне была лишь на 5-6 градусов ниже температуры воздуха снаружи.
- 4) Когда система работает, следите, чтобы воздухозаборник, который находится перед лобовым стеклом, был свободен от всяких препятствий, например, листьев. Листья, набившиеся в полость воздухозаборника нагнетательной вентиляции, могут снизить поток воздуха и залить полость каплями воды.

### **Рекомендации по смазочно-охлаждающей среде системы кондиционирования:**

Если система кондиционирования кажется менее эффективной, чем обычно, причиной может быть недостаток охлаждающего вещества. Предоставьте систему на осмотр вашему дилеру Митсубиси. Система кондиционирования в Вашем автомобиле заряжена хладагентом R-134a и смазочным средством SUN-PAG56. Использование каких-либо иных смазочно-охлаждающих средств может привести к серьезным повреждениям и потребует полная замена системы кондиционирования. Выпуск хладагента в атмосферу не рекомендуется. Новый хладагент R-134a в вашем автомобиле не наносит вреда озоновому слою. Рекомендуется, чтобы хладагент восстанавливался и перерабатывался для дальнейшего использования.

#### **В период долгого бездействия:**

Необходимо, чтобы система кондиционирования работала хотя бы 5 минут каждую неделю, даже в холодную погоду. Это предотвратит плохую смазку внутренних деталей компрессора и позволит системе находиться в лучшем рабочем состоянии. Если не придерживаться этой процедуры, система может испускать необычный запах. Но это не является сбоем в системе.

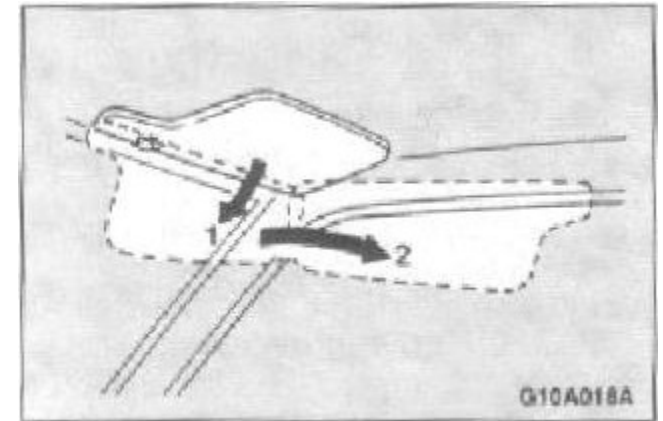

#### **Козырьки от солнца:**

1 – положение для устранения слепящего блика спереди

2 – положение для устранения слепящего блика сбоку

**Уход и обслуживание автомобиля:**

Уборка внутри автомобиля.....	69-70
Уход за автомобилем снаружи.....	70-75

Для того, чтобы поддерживать состояние вашего автомобиля, необходимо регулярно проходить техосмотры, осуществляемые должным образом. Всегда поддерживайте состояние автомобиля в соответствии с законодательными требованиями по защите окружающей среды. Осторожно выбирайте средства и материалы для мытья, чистки и т.п., чтобы в них не содержалось веществ, вызывающих коррозию. Если сомневаетесь, лучше посоветуйтесь со своим дилером Митсубиси.

**Внимание!** Чистящие вещества могут быть опасными, ядовитыми, а некоторые и взрыво-пожароопасными при встряхивании, падении или попадании на нагретую часть автомобиля. Некоторые из них могут быть опасны парами, если их вдыхать в замкнутом пространстве. Когда вы используете что-то в контейнере, всегда следуйте инструкции и всегда открывайте окна или дверцы автомобиля, если чистка производится внутри. Никогда не используйте для чистки следующее:

- **газолин**
- **тетрахлорид углерода**
- **разбавитель краски**
- **бензин**
- **средство для снятия лака**
- **скипидар**
- **керосин**
- **ацетон**
- **разбавитель лака**

*Все эти вещества опасны и могут повредить Вашу машину.*

### **Уборка внутри автомобиля**

После уборки салона Вашего автомобиля с применением воды, чистящих-моющих средств, вытрите и просушите салон в затененном, хорошо проветриваемом помещении.

#### ***Кстати:***

*Всегда пользуйтесь инструкцией к моющему средству.*

### **Детали из пластика, виниловой кожи, ткани и флока:**

1. Мягко протрите марлевой или иной мягкой тканью, смоченной в 3% водном растворе нейтрального моющего средства.
2. Выполощите тряпочку в чистой воде и как следует выжмите. Хорошенько снимите этой тканью остатки моющего средства.

### **Внутренняя обивка**

1. Чтобы сохранить машину в хорошем состоянии, аккуратно ухаживайте за внутренней обивкой и содержите салон в чистоте. Используйте пылесос и щетку для чистки сидений. При загрязнении виниловой и искусственной кожи, они должны чиститься подходящими чистящими средствами, а тканевую обивку и флок можно чистить или подходящим средством для чистки салона или 3% раствором нейтрального моющего средства в теплой воде.

2. Почистите коврики пылесосом и удалите все пятна ковровым чистящим средством. Масло и можно удалить легкими касаниями смоченной пятновыводителем нелиняющей ткани.

### **Уход за внешним видом автомобиля**

Грязь и прочее (см. список ниже), попавшее и оставленное на кузове Вашего автомобиля, может привести к коррозии, выцветанию краски и пятнам, поэтому в таких случаях старайтесь вымыть автомобиль, как можно быстрее:

- Морская вода, антифриз, используемый на дорожном покрытии;
- Копоть и пыль, порошок железа с заводов, а также химические субстанции (кислоты, щелочные металлы, жидкий битум и др.)
- Птичий помет, остатки насекомых, древесный сок, смола и проч.

### **Мойка:**

Оставаясь в длительном контакте с кузовом автомобиля, химикаты, содержащиеся в пыли и грязи, попадающей с поверхности дорог, могут повредить лакокрасочное покрытие и даже сам кузов. Поэтому регулярная мойка и полировка являются наилучшим средством борьбы с такими повреждениями. Кроме того, этот способ очень хорош и для защиты автомобиля от природных явлений, таких как дождь, снег, соленый воздух и т.п.

Не мойте автомобиль на солнце. Припаркуйте его в тени и обрызгайте водой, чтобы удалить пыль. Затем, используя большое количество воды, автомобильную щетку или мягкую губку (спонж), вымойте автомобиль сверху донизу.

При необходимости используйте мягкий автомобильный шампунь. Ополосните и тщательно вытрите насухо. После того, как вымыли автомобиль, аккуратно почистите стыки, бортики дверец, капота и т.п. – места, где могла остаться грязь.

### ***Внимание!***

- 1. Когда моете дно кузова или колеса, обязательно наденьте пару резиновых перчаток, чтобы защитить руки.***
- 2. Воздерживайтесь от использования автомобильной моечной установки, поскольку ее щетки могут поцарапать поверхность краски, что приведет к потере блеска. Царапины особенно хорошо видны на машинах темного цвета.***
- 3. Никогда не брызгайте и не плещите водой на электрические компоненты в моторном отсеке, это может неблагоприятно повлиять на эффективность зажигания. Соблюдайте также осторожность, когда моете днище автомобиля – избегайте попадания воды в моторный отсек.***

**4. Некоторые установки мойки горячей водой создают сильное давление и разогрев автомобиля. Это может вызвать деформацию резиновых деталей и прокладок автомобиля, что, в свою очередь, может привести к попаданию в салон воды.**

*В связи с этим, пожалуйста, придерживайтесь следующего:*

- Соблюдайте дистанцию, приблизительно 40 см от поверхности автомобиля до выпускного отверстия моющей установки;
- Когда моете вокруг стекла дверцы, держите выпускное отверстие моющей установки в 50 см и в правой стороне от поверхности стекла;

**5. При использовании автоматической моечной установки, принимайте во внимание перечисленное ниже или обратитесь за консультацией к оператору установки. Поскольку если не соблюдать следующее, это может вызвать повреждение машины:**

- а. Боковые зеркала заднего вида отражаемы.*
- б. Дворник заднего стекла зафиксирован или убран;*

*Если задняя дверца Вашего автомобиля снабжена отклоняющим щитком, а крыша – рейлингами, то прежде, чем использовать автоматическую моечную установку, посоветуйтесь с оператором.*

#### **В холодную погоду:**

Соль и другие химикаты, которыми посыпаются дороги в некоторых регионах зимой, очень пагубно влияют на состояние кузова автомобиля. Вам следует мыть автомобиль так часто, как только можно, в соответствии с нашими рекомендациями. Рекомендуется проверить антикоррозийную обработку и защиту днища в дилерском центре Митсубиси до и после сезона. После мойки машины, вытрите насухо все резиновые уплотнители дверей, чтобы предохранить их от замерзания.

**Кстати:** чтобы предохранить уплотнители дверец, капота и т.п. от замерзания, рекомендуется пройти их силиконовым спреем.

#### **Полировка восковой пастой:**

Полирование восковой пастой автомобиля поможет предотвратить прилипание пыли и дорожных химикатов к лакокрасочному покрытию кузова. Применяйте полировку автомобиля после мойки или, по крайней мере, раз в три месяца, чтобы поддерживать водоотталкивающий эффект. Не наносите полировку на открытом солнце. Наносите воск только когда поверхность остынет.

#### **Внимание!**

- 1. Нельзя использовать полирующий состав, содержащий сильно-абразивные компоненты. Такие составы эффективнее удаляют ржавчину и пятна с лакокрасочного покрытия, но они ухудшают блеск. Кроме того, они вредят всем блестящим поверхностям, таким как облицовка радиатора, декоративные накладки, молдинги и т.п.*
- 2. Не используйте бензин или разбавители краски, чтобы удалить гудрон или иные загрязнения с окрашенной поверхности кузова.*
- 3. Никогда не наносите полировку на поверхности, имеющие матовое покрытие, поскольку это может вызвать шероховатое обесцвечивание, пятна, помутнение и т.п. если полировка попала на них, немедленно сотрите мягкой тканью или смойте водой.*
- 4. Будьте осторожны, когда наносите полировку вокруг потолочного люка, не допускайте попадания ни капли полировки на уплотнитель (черную резинку). Если полировка попадет на нее, это нарушит герметичность люка.*

### Наведение глянца:

Наведение глянца применяется тогда, когда окрашенная поверхность кузова потеряла блеск или на ней появились пятна. Не рекомендуется наводить глянец на матовых поверхностях и пластиковых бамперах, это может стать причиной появления на них пятен и даже повредить их поверхность.

### Поврежденная окраска:

Маленькие трещинки и царапины на краске следует заретушировать как можно скорее специальной ретуширующей краской от Митсубиси, чтобы избежать коррозии. Внимательно осматривайте те части окрашенной поверхности кузова, которые ближе находятся к дороге и колесам, поскольку отлетающие камни могут вызвать сколы краски и т.п. Код краски Вашего автомобиля можно найти на информационной табличке кодов в моторном отсеке.

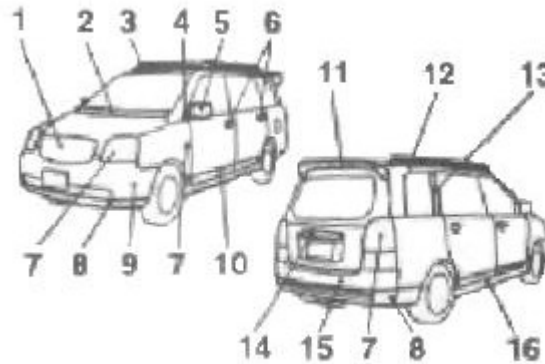

### Уход за пластиковыми деталями:

1. Облицовка радиатора
2. Передняя декоративная планка
3. Рейлинги крыши
4. Треугольные декоративные планки
5. Зеркала
6. Дверные ручки
7. Фары
8. Декоративная планка бампера
9. Передний бампер
10. Молдинги дверей
11. Козырек задней дверцы
12. Молдинг крыши
13. Молдинги четвертного окна
14. Планка подсветки номера
15. Задний бампер
16. Декоративная планка боковых порогов.

Используйте губку или замшевую тряпочку. Если восковая паста прилипла к серой или черной шершавой поверхности бамперов или молдингов, поверхность станет белой. В таких случаях удалите ее тепловатой водой и мягкой тряпочкой или кусочком замши.

### **Внимание!**

1. Не используйте грубые щетки или иные грубые инструменты, которые могут повредить пластиковую поверхность деталей.
2. Не используйте вещества, содержащие воск (полировальную пасту), что также может вызвать повреждение пластиковой поверхности.
3. Избегайте попадания на пластиковые поверхности тормозной жидкости, моторного масла, смазки, разбавителя краски, (аккумуляторного электролита), которые могут вызвать обесцвечивание или пятна на пластиковой поверхности.



### Хромированные детали:

Для того, чтобы предотвратить появление пятен и коррозию хромированных деталей, промойте их водой, вытрите насухо и покройте специальным защитным покрытием. Зимой это следует делать наиболее часто.

### Алюминиевые колеса:

Типовые алюминиевые колеса покрыты специальным защитным составом. Чистите алюминиевые колеса чистящим средством, специально разработанным для алюминиевых поверхностей и как следует покрывайте защитным средством.

#### **Кстати:**

1. Производя чистку алюминиевых колес, не применяйте составы, содержащие абразивы. Если колеса подверглись воздействию морской воды или дорожных химикатов, их следует почистить как можно скорее.
2. Щетки могут повредить поверхность алюминиевых колес. Вместо них используйте губку (спонж), замшу и т.п.
3. Никогда не допускайте горячую воду из порошкового очистителя или чего-то подобного напрямую к поверхности колес.

### Оконные стекла:

Оконные стекла обычно вполне можно вымыть просто водой и губкой. Специальное чистящее средство для стекол можно использовать для удаления масла, остатков насекомых, смазки и т.п. После того, как стекла вымыты, вытрите их насухо мягкой, чистой тканью. Никогда не используйте одну и ту же тряпку для вытирания стекол и лакокрасочного покрытия кузова, поскольку остатки полировочного средства с тряпки могут попасть на стекло и сделать его мутным, ухудшив видимость.

**Кстати:** чистя изнутри стекло задней дверцы, всегда используйте мягкую ткань и водите вдоль линий устройства антизапотевателя, чтобы не повредить его.

#### **Стеклоочистители:**

Используйте мягкую ткань и средство для чистки стекол для того, чтобы удалить масло, смазку, остатки насекомых и т.п. со стеклоочистителей. Если стеклоочистители пришли в негодность, замените их на новые.

### Уход за люком:

Изнутри протрите люк чистой тканью. Сильные загрязнения можно удалить с помощью теплого водного раствора нейтрального моющего средства. Остатки моющего средства удалите губкой, смоченной в чистой воде.

#### **Кстати:**

*обработка внутренней поверхности стекла люка может быть повреждена, если протереть ее органическими растворителями (бензином, разбавителем и т.п.)*

### **Защита днища и ходовой части:**

Специалисты завода уже приняли меры по защите днища Вашего автомобиля от ржавчины и коррозии. Некоторые области уже обработаны антикоррозийным и восковым составами. Тем не менее, эффективность этих мер может быть снижена из-за попадания отлетевших камней, дорожных химикатов и прочего во время движения автомобиля. Поэтому рекомендуется каждые 12 месяцев показывать автомобиль официальному дилеру Митсубиси для обследования состояния металла корпуса, а обследование днища проводить еще чаще (осенью и весной) и в случае необходимости проводить повторное нанесение защитного средства. Поскольку далеко не все продаваемые средства подходят для Вашего автомобиля, настоятельно рекомендуется проводить эту процедуру в официальных центрах технического обслуживания Митсубиси. Когда моете автомобиль, особенно в зимний период, промойте днище водой, чтобы удалить грязь и пыль, в которых могут присутствовать соль, дорожные химикаты и прочее.

### **Моторное отделение:**

Чистите моторный отсек в начале и конце зимы. Уделяйте особое внимание бортам, выступам, кромкам, бороздкам, где скапливается пыль, в которой могут содержаться дорожные химикаты и другие вещества, вызывающие коррозию. Если на дорогах вашего региона применяется соль и другие химикаты, производите очистку моторного отделения как минимум раз в три месяца.

## **При нештатных ситуациях**

При поломке автомобиля.....	8-2
Вождение при неблагоприятных условиях.....	8-2
Инструменты и домкрат.....	8-3
Домкрат.....	8-4
Подъем автомобиля при помощи домкрата.....	8-5
Сменное колесо.....	8-7
Колпак колеса.....	8-10
При проколе шины.....	8-11
Буксировка.....	8-14
Перегрев двигателя.....	8-17
Нештатный запуск.....	8-19
Плавкие предохранители.....	8-22
Смена предохранителя.....	8-25
Смена колб ламп.....	8-26

### **При поломке автомобиля**

При поломке на дороге переместите автомобиль на обочину и включите аварийные огни.

### **Если двигатель остановился**

Управление автомобилем затрагивается остановкой двигателя. Перед перемещением автомобиля в безопасное место помните:

1. Тормозной усилитель перестает работать и усилие при нажатии на педаль должно быть увеличено.
2. Так как усилитель руля также перестает работать, для поворота колес надо приложить большее усилие.

### **Вождение при неблагоприятных условиях**

Если ваш автомобиль застрял в песке, грязи, снегу, раскачивающее движение обычно еще доступно. Переместите рукоятку переключения в положение между «L» (медленно) и «R» (назад), слегка нажимая при этом на акселератор. Избегайте перегрузки двигателя и постоянного вращения колес. Длительные попытки выбраться могут привести к перегреву двигателя и отказу трансмиссии. Отключайте двигатель на несколько минут для ее охлаждения между попытками. Если после нескольких попыток освободить автомобиль не удастся, ищите способы внешней помощи.

#### ***Внимание!***

*При попытке выбраться убедитесь, что в близости автомобиля нет людей и других объектов. Попытки раскачивающего движения могут привести к неожиданному движению вперед или назад, приводя к травмам или повреждениям находящихся рядом людей или объектов.*

### **На мокрой дороге**

(1) Избегайте мокрых трасс. Вода может попасть в диски тормоза, приводя к понижению их эффективности. В этом случае слегка нажмите на тормоз, чтобы проверить его работу. Если работоспособность нарушена, повторите процедуру несколько раз для осушения тормозных дисков.

(2) При езде в дождь или по дороге с большим количеством луж, между шинами и дорогой образуется тонкий слой воды. Это приводит к уменьшению трения, и, следовательно, сцепления с дорогой и эффективности торможения. Для уменьшения этого эффекта, вы можете:

1. Ехать с меньшей скоростью.
2. Не использовать изношенные покрышки. Всегда поддерживайте необходимое давление в шинах.

### **На заснеженной или обледенелой дороге**

(1) При езде по заснеженной или обледенелой дороге рекомендуется использовать зимние шины или цепи. См. разделы «Зимние шины» и «Шинные цепи».

(2) Избегайте высоких скоростей, внезапных ускорений и торможений, поворотов.

(3) Торможение может вызвать пробуксовку колес и занос. Из-за уменьшения трения между шиной и дорогой обычный метод торможения малоэффективен. На торможение оказывает влияние наличие (или отсутствие) незаклинивающего тормоза. Так как ваш автомобиль оснащен этой системой, нажмите и удерживайте педаль тормоза.

(4) Держите увеличенную дистанцию с автомобилем, идущим впереди вас и избегайте внезапного торможения.

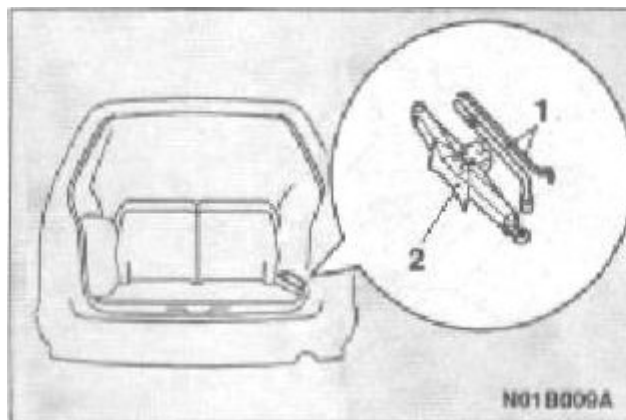

#### **Инструменты и домкрат**

Вам следует помнить, где находятся ваши инструменты и домкрат.

#### **Место хранения:**

1. – Инструменты,
2. – Домкрат.

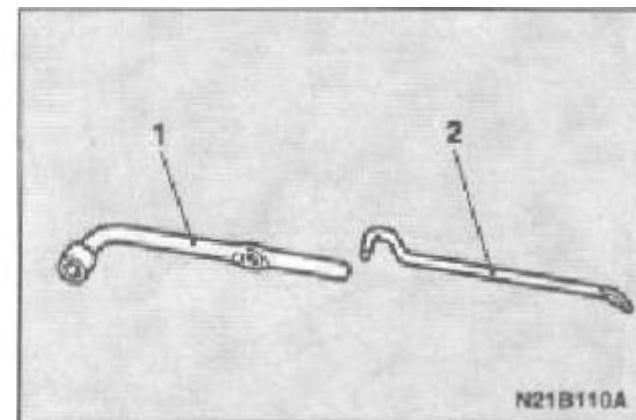

#### **Инструменты**

- 1 – гаечный ключ для колес
- 2 – стержень для вращения домкрата

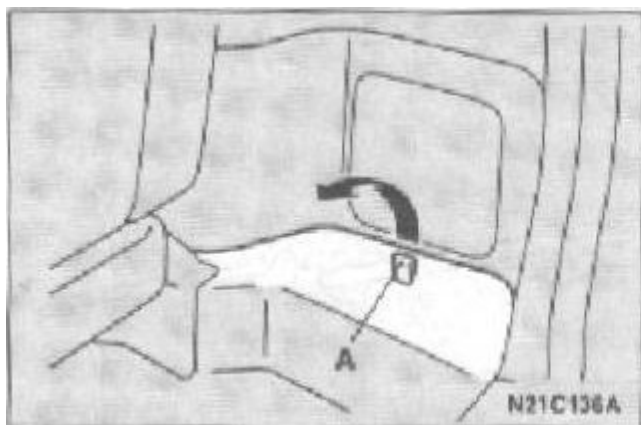

### **Домкрат**

Чтобы достать:  
Откройте крышку хранилища домкрата,  
нажав на (А).

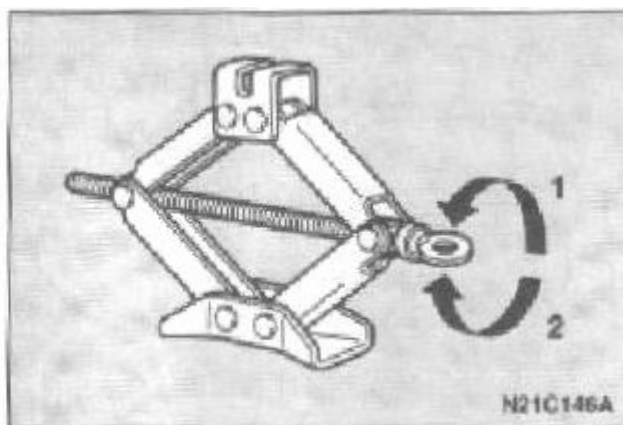

1 – для уменьшения подъема  
2 – для увеличения подъема

### **Для установки:**

Вручную поверните торец вала для  
раздвижения домкрата и  
установите его в рабочее положение.

**Поднятие автомобиля при помощи домкрата**

1. Установите автомобиль на ровной и твердой поверхности.
2. Включите аварийные огни и заблокируйте зажигание, переведя ключ зажигания в положение «LOCK».
3. Установите ручной тормоз в положение «Р».

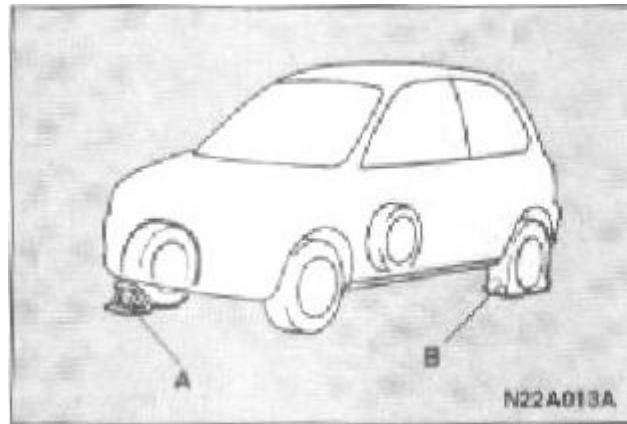

4. Установите упор для колес или блок под колесо, противоположное по диагонали тому, на котором надо произвести замену колеса.

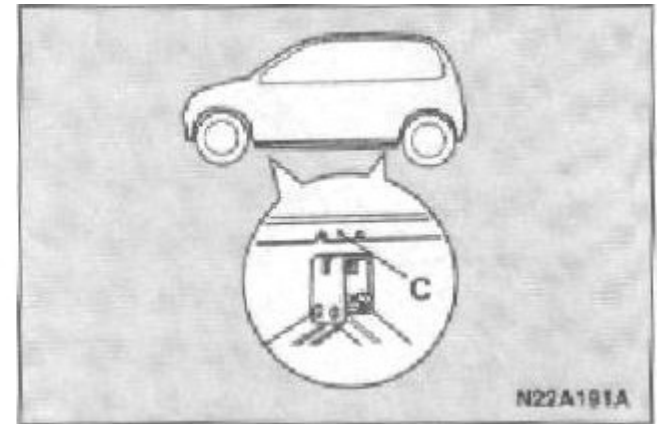

5. Поместите домкрат под одним из мест подъема, указанных на рисунке. Используйте то из них, которое ближе к меняемому колесу.  
С – место установки домкрата.

***Кстати:***

Упор для колес не входит в комплект поставки автомобиля. Его следует приобрести отдельно.

**Внимание!**

(1) Не устанавливайте домкрат в других местах. При установке домкрата в неподходящем месте корпус автомобиля может быть поврежден или домкрат может выскочить и привести к травме его оператора.

(2) Избегайте использования домкрата на наклонной или рыхлой поверхности. Домкрат может перевернуться, что приведет к внезапному падению автомобиля. Используйте домкрат только на ровной твердой поверхности. Перед установкой домкрата убедитесь, что на поверхности нет песка или мелких камней.

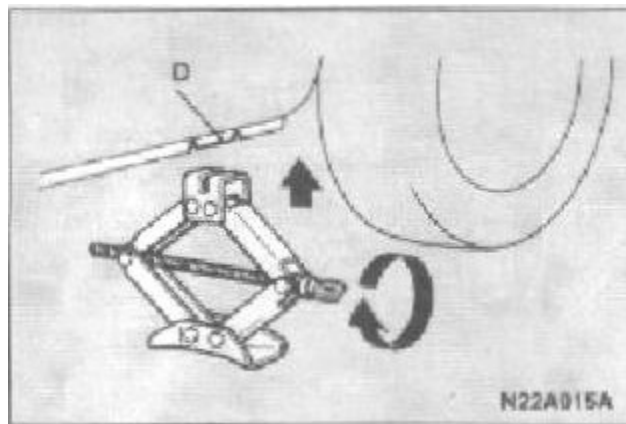

6. Поворачивайте домкрат вручную до тех пор, пока борт не совпадет с пазом в верхней части домкрата.

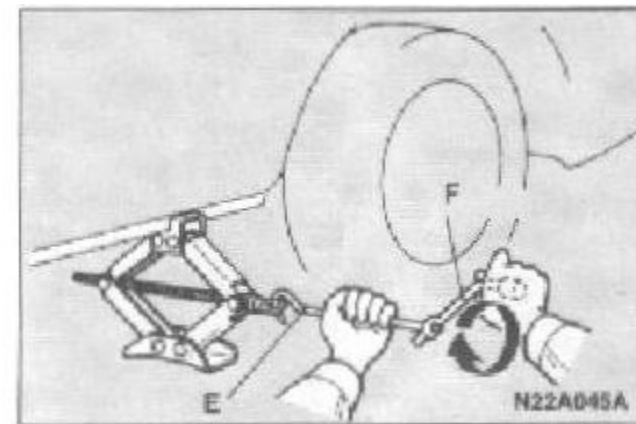

7. Вставьте стержень для поворота домкрата (E) в гаечный ключ для колес (F). Затем закрепите конец стержня в торец вала домкрата как показано на рисунке. Медленно вращайте гаечный ключ до тех пор, пока колесо не поднимется над поверхностью.



**Внимание!**

(1) Поднимайте автомобиль до тех пор, пока колесо не окажется лишь немного над поверхностью. Поднимать автомобиль выше опасно.

(2) Никогда не залезайте под автомобиль при использовании домкрата. Избегайте воздействия на автомобиль, когда он на домкрате. Не оставляйте его на домкрате надолго.

(3) Не включайте двигатель, когда автомобиль на домкрате. Он может начать движение и упасть с домкрата.

(4) Не поворачивайте поднятое колесо. Это может вызвать поворот колес на поверхности и, как следствие, падение автомобиля.

(5) Во время использования домкрата в салоне автомобиля не должны находиться люди.

**Внимание!**

Используйте только домкрат, поставляемый с вашим автомобилем. Используйте его только для замены колес.

**Сменное колесо**

Регулярно проверяйте давление в запасном колесе и следите, чтобы оно могло быть использовано в любой момент.

Поддержание давления в запасном колесе на самом высоком уровне (из списка рекомендуемых для различных условий) гарантирует возможность его использования в любых условиях. Запасное колесо хранится под корпусом сзади автомобиля.

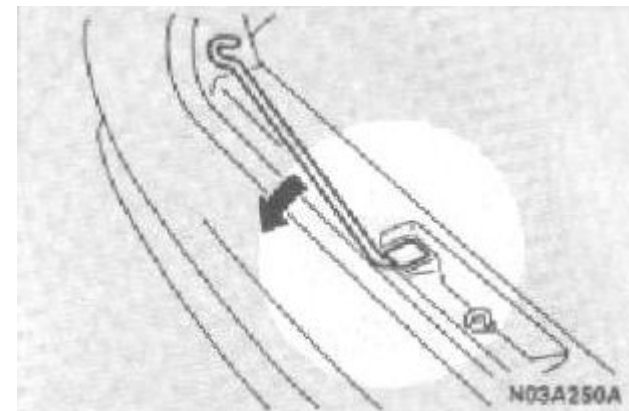
**Снятие колеса**

1. Откройте задний борт кузова и удалите крышку крюка, подцепив ее стержнем для поворота домкрата.

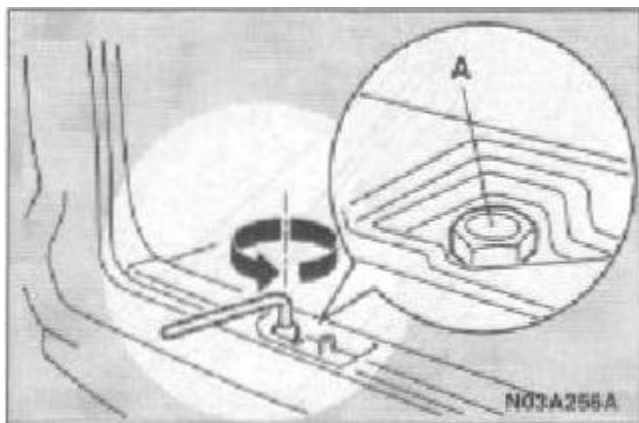

2. Ослабьте болт крюка (А) при помощи ключа.

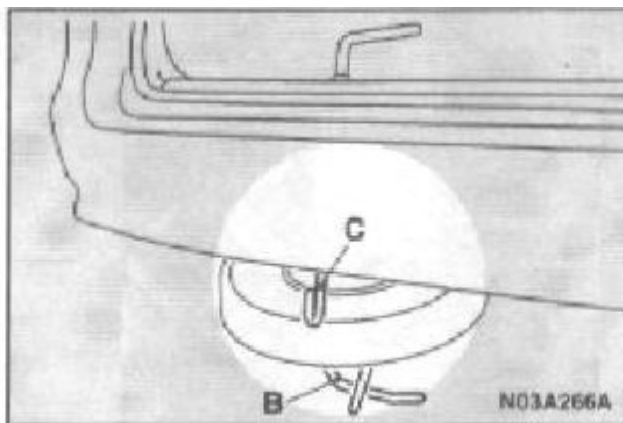

3. Поднимите крюк (В) для того, чтобы высвободить его из держателя (С) и затем опустите его, чтобы снять запасное колесо.

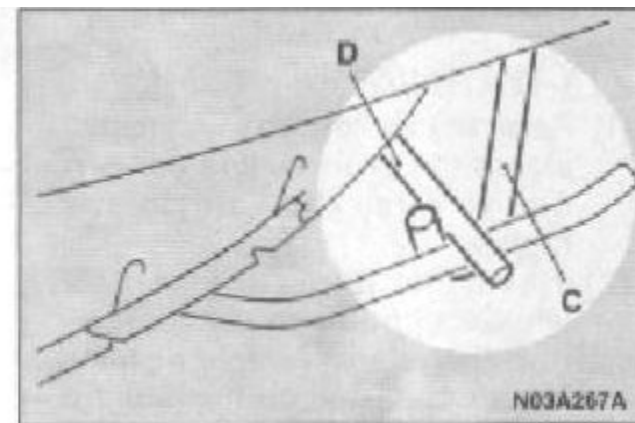

### **Установка**

1. Центрируйте запасное колесо по крюку (В).
2. Поднимите крюк (D) и закрепите его в держателе (С).

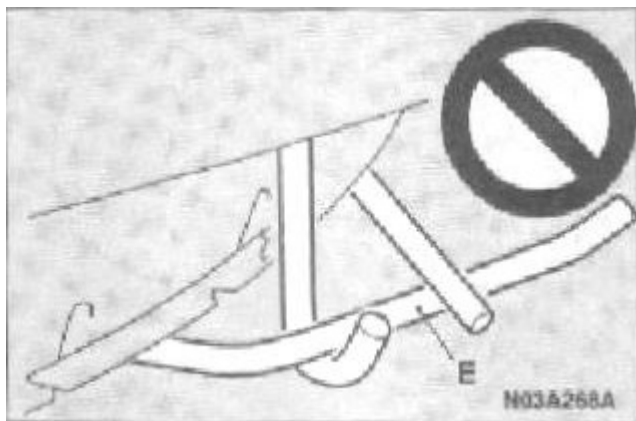

**Внимание!**

Не устанавливайте крюк (E) в ближайший держатель. Это может привести к травме или повредить держатель.

3. Закрутите болт держателя при помощи ключа.
4. После этого попробуйте расшатать запасное колесо, чтобы убедиться, что оно установлено надежно.

**Компактное сменное колесо**

Следует помнить следующие моменты при работе с компактным сменным колесом

**Внимание!**

(1) Проверьте давление сменного колеса после установки, как только появится возможность. При необходимости доведите до нужного значения. Давление следует регулярно проверять.

Давление заполнения – 429 кПа.

(2) Компактное сменное колесо предназначено только для временного использования. Оно должно быть заменено штатным при первой возможности.

- (3) При использовании компактного сменного колеса не превышайте скорость 100 км/ч.
- (4) Колесо с пробитой шиной следует хранить в багажнике. Закрепите пустой крюк в держателе и зафиксируйте болт.
- (5) Компактное сменное колесо имеет худшие управляемость и стабильность, чем стандартное сменное колесо. При использовании компактного сменного колеса избегайте резких торможений, поворотов, старта.
- (6) Избегайте автоматических моек и движения по местности с препятствиями, которые могут повредить днище автомобиля. Компактное сменное колесо меньше обычного, поэтому клиренс немного меньше.
- (7) Компактное сменное колесо разработано специально для вашего автомобиля и не должно использоваться на других.

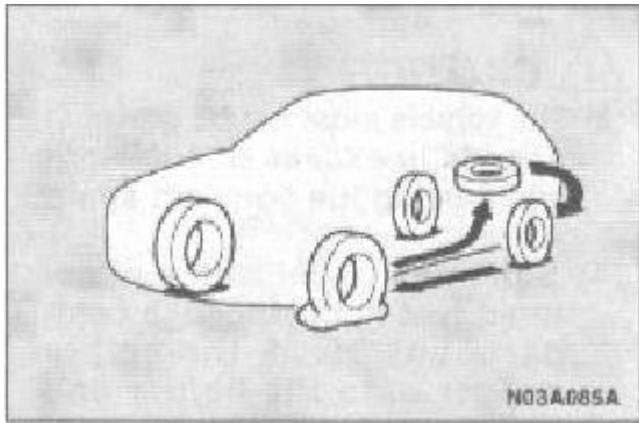

(8) Не используйте цепи с компактным сменным колесом. Из-за его меньшего размера, цепь не подойдет. Это может привести к повреждению колеса и потере цепи.

Если переднее колесо изнашивается при использовании цепи, замените его задним, а заднее – компактным сменным. Это позволит вам продолжить использовать цепь.

(9) Компактное сменное колесо не должно использоваться со стандартными шинами, зимними шинами и другими приспособлениями. При их использовании может произойти повреждение колеса и этих приспособлений.

(10) Клиренс автомобиля при установке сменного колеса уменьшается, так как его диаметр меньше стандартного. Учитывайте это при вождении на трассе с выступающими препятствиями.

(11) Не используйте более одного компактного сменного колеса одновременно.

(12) Шину следует заменить, если загорится индикатор износа шины. См. «Состояние колеса» на стр. 9-9.

**Внимание!**

Крюк разработан специально для компактного сменного колеса и не может использоваться с другими типами. Колесо с пробитой шиной следует хранить в багажнике.

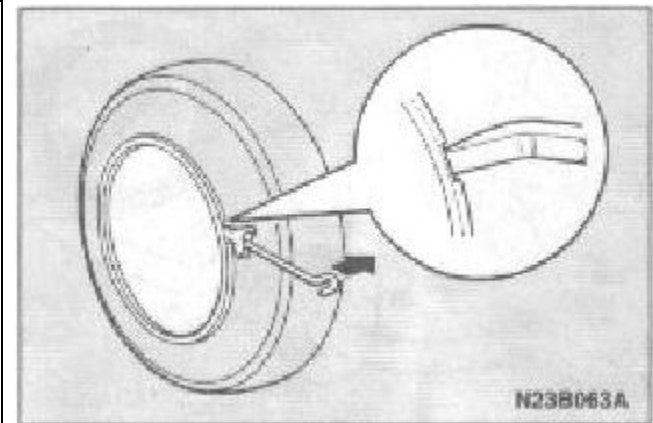

**Колпак колеса**

**Демонтаж**

Оберните конец стержня тканью. Вставьте его глубоко в выемку в колпаке и, действуя стержнем как рычагом, снимите колпак с колеса. Повторите процедуру для других выемок в колпаке для того, чтобы снять его полностью.

**Внимание!**

Колпак сделан из пластика, снимайте его осторожно. Попытка снять колпак вручную может привести к травме.

**Внимание!**

Колпак сделан из пластика, снимайте его осторожно. Попытка снять колпак вручную может привести к травме.

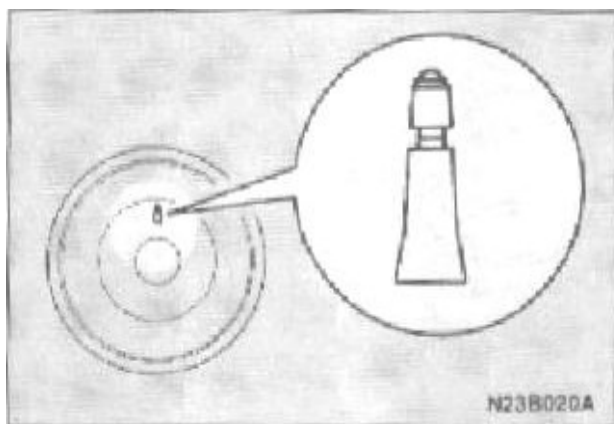

### **Монтаж**

Совместите клапан колеса с клапаном колпака.

Затем постучите по окружности колпака, чтобы закрепить его на колесе.

### **При проколе шины**

При необходимости смены шины в результате прокола примите следующие меры предосторожности. Автомобиль должен находиться в месте, где он не создает проблем движению других автомобилей. Место должно быть безопасно для водителя и пассажиров и ровным.

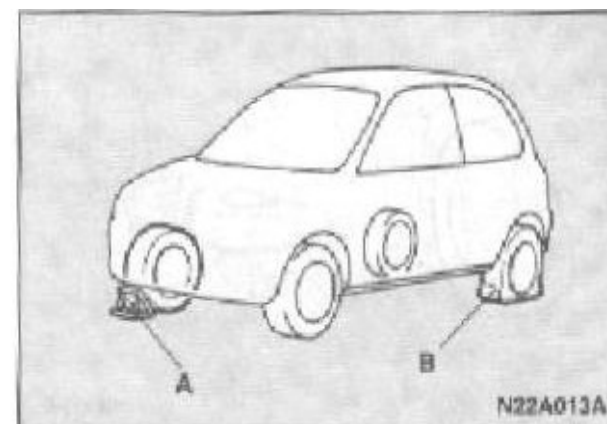

1. Согласно законам касательно вышедших из строя автомобилей, действующим на данной территории, включите предупредительные огни, установите знак аварийной остановки и т.д. на необходимом расстоянии от автомобиля. Выведите всех пассажиров из салона.
2. Установите автомобиль на ровной твердой поверхности и используйте ручной тормоз. Для предотвращения падения автомобиля с домкрата, заклиньте колесо (А), противоположное по диагонали тому, которое следует менять (В).

### **Внимание!**

Колпак, закрывающий колесо полностью, имеет метку на обратной стороне, обозначающую положение клапана. При установке она должна быть совмещена с насосным клапаном колеса.

### **Внимание!**

При снятии запасного колеса рекомендуется использовать перчатки. В противном случае вы можете повредить руки.

### **Внимание!**

Упор для колес не входит в комплект поставки. Его следует приобрести отдельно.

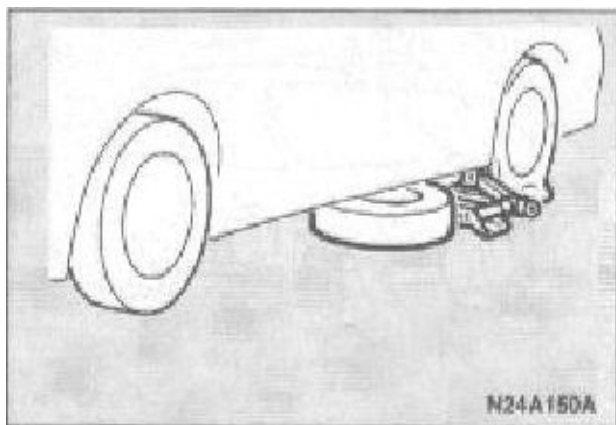

3. Приготовьте сменное колесо, ключ и стержень.  
Расположите сменное колесо под автомобилем около домкрата.

**Кстати:**

Это уменьшит опасность при падении автомобиля с домкрата.

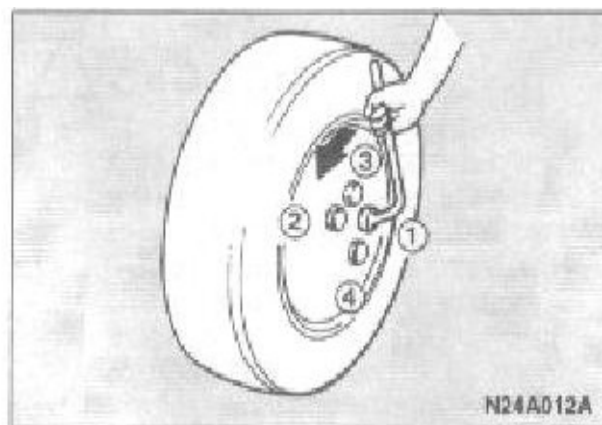

4. Если колесо снабжено колпаком, снимите его (см. раздел «Колпак колеса») и ослабьте гайки крепления колеса при помощи ключа. Пока не откручивайте их полностью.

5. См. раздел «Поднятие автомобиля при помощи домкрата» для того, чтобы выбрать верную точку установки домкрата и поднимите автомобиль.

6. Снимите гайки при помощи ключа или вручную и затем снимите колесо.

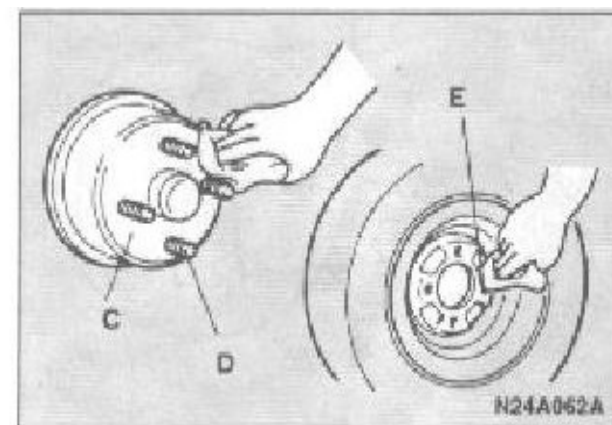

7. Очистите от грязи и т.п. диск колеса, болты, места установки. Установите сменное колесо.

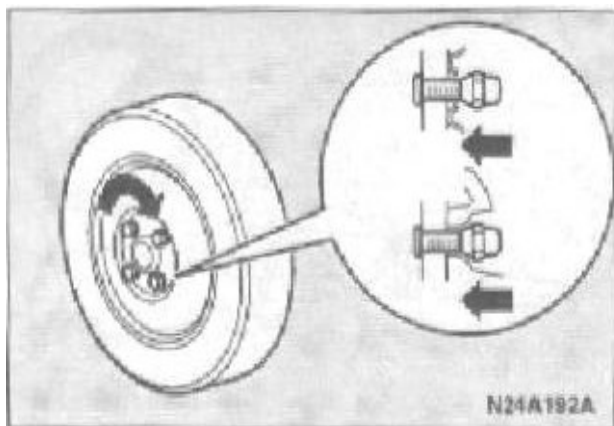

8. Временно вручную закрутите гайки, пока они не коснутся обода. Это предотвратит возможное падение колеса.

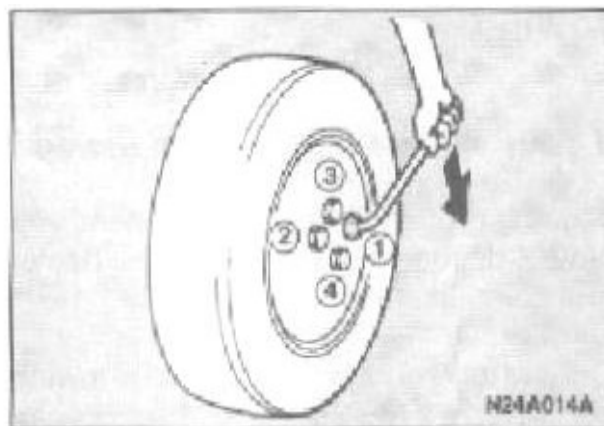

9. Медленно опустите автомобиль и окончательно закрутите гайки. Механический момент при закручивании 88-108 Н·м (достигается при приложении силы, эквивалентной 36-44 кг к концу гаечного ключа).

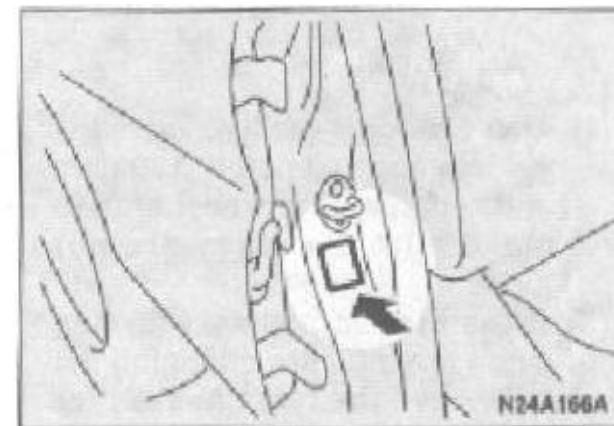

11. Проверьте давление заполнения. Спецификация указана на этикетке (см. рисунок).

**Внимание!**

*Избегайте попадания масла на болты и гайки, это может привести к их чрезмерному затягиванию.*

**Внимание!**

*Не используйте дополнительные устройства для увеличения рычага ключа и не используйте ноги при закручивании. Это может привести к чрезмерному затягиванию гаек.*

**Внимание!**

(1) После замены колеса и пробега около 1000 км подкрутите гайки. Они могут ослабнуть.

(2) Если руль вибрирует после замены колеса, сменное колесо следует проверить на балансировку у вашего дилера Mitsubishi.

(3) Для безопасности функционирования вашего автомобиля избегайте одновременного использования колес разного типа или размера.

**Буксировка**

При необходимости буксировки желательно использовать услуги вашего дилера Mitsubishi или коммерческой компании, оказывающей услуги по буксировке. Только если это невозможно, осуществляйте буксировку самостоятельно согласно приведенным ниже инструкциям.

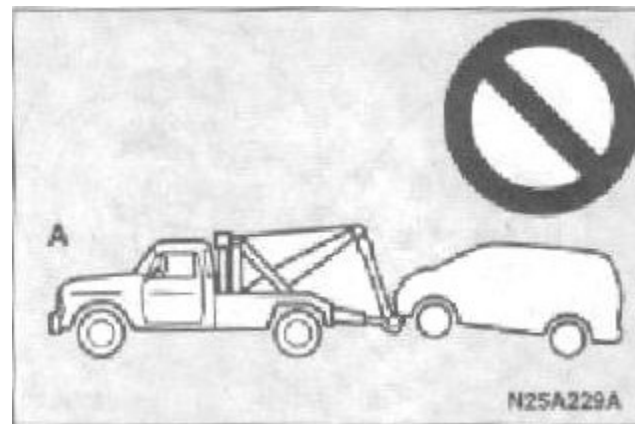
**Внимание!**

Автомобиль с автоматической коробкой передач должен транспортироваться со всеми поднятыми колесами в случаях:

- если уровень жидкости в коробке передач низкий
- если коробка передач повреждена или дает сбой
- если вы слышите странные звуки при работе автомобиля

**Внимание!**

(1) Ваш автомобиль нельзя буксировать при помощи буксировщика, оборудованного подъемной буксировочной системой (тип А), как представлено на рисунке. Это приведет к повреждению бампера и передней части автомобиля.

Обратите внимание, что на разных территориях могут быть специфические правила буксировки.

Вам следует осуществлять буксировку в соответствии с этими правилами.



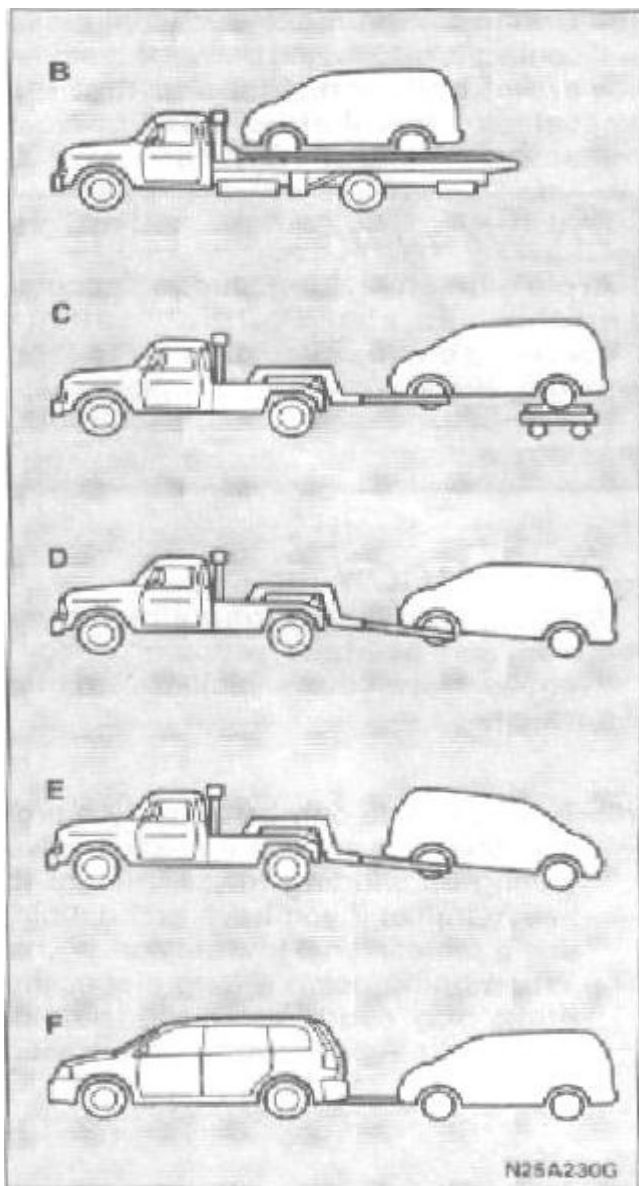

**Внимание!**

(2) Если повреждена коробка передач, автомобиль следует транспортировать, полностью подняв с земли (тип В или С на рисунке).

(3) Если автомобиль оснащен автоматической коробкой передач, его следует транспортировать со всеми поднятыми от земли колесами или только ведущими колесами, если транспортировка производится на расстояние более 30 км (Тип В, С, D).

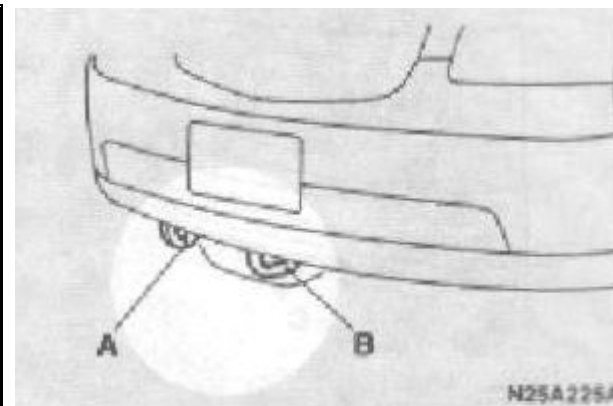

**Нештатная буксировка**

При необходимости буксировки желательно использовать услуги вашего дилера Mitsubishi или коммерческой компании, оказывающей услуги по буксировке. Если эти возможности недоступны, ваш автомобиль может быть временно буксирован при помощи троса, прикрепленного к одному из следующих мест:

- А – крепежный крюк
- В – передний буксировочный крюк
- С – задний буксировочный крюк

**Внимание!**

Не используйте крепежный крюк, если вы буксируете другим автомобилем.

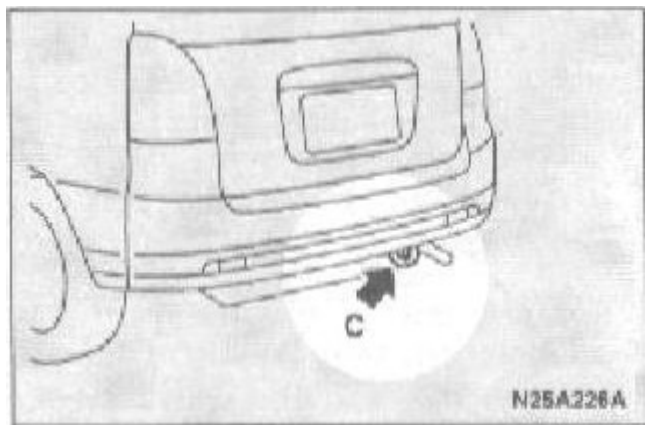

**Буксировка с поднятыми ведущими (передними) колесами (тип В, С, D).**

**Отпустите ручной тормоз.**

**Буксировка с опущенными ведущими (передними) колесами (тип Е, F).**

- (1) Переведите переключатель зажигания в положение «АСС» и закрепите руль в прямом положении колес при помощи веревки и т.п.

**Внимание!**

Не оставляйте ключ зажигания в позиции «ЛОСК». Если он будет вынут при движении, руль заблокируется, что приведет к потере управления.

- (2) Переведите рукоятку переключения в положение «N».

- (3) Убедитесь, что скорость и дистанция буксировки не превышают 50 км/ч и 30 км соответственно.

**При буксировке обратите особое внимание на следующие моменты.**

- (1) Переведите рукоятку переключения в положение «N».
- (2) Убедитесь, что скорость не превышает допустимую.
- (3) Переведите переключатель зажигания в положение «АСС» или «ON» для разблокировки руля.

**Внимание!**

Так как двигатель при буксировке не работает, усилители руля и тормоза также не работают. Для управления и торможения надо прикладывать большее усилие. Управление автомобилем усложняется.

- (4) Включите аварийный свет если это требуется законом территории, на которой вы находитесь.

- (5) При буксировке водители обоих автомобилей должны поддерживать постоянный контакт. Автомобили должны двигаться с малой скоростью и избегать резкого старта или остановки.

**Внимание!**

Избегайте резкого торможения, поворотов, ускорений. Это может привести к повреждению буксировочных крюка и троса, а также вызвать травмы.

**Кстати:**

При буксировке по наклонной плоскости вниз в течение длительного времени тормоза могут перегреться. Буксировку следует производить при частично или полностью поднятых колесах.

- (6) Буксировка на извилистых дорогах, в холмистой местности и в условиях загруженной трассы может производиться только профессиональным водителем.
- (7) При буксировке по наклонной плоскости вниз в течение длительного времени тормоза могут перегреться. Буксировку следует производить при частично или полностью поднятых колесах.

(8) Использование стального троса или цепи может привести к повреждению спойлера. Желательно использовать неметаллическую веревку. При использовании металлического троса или цепи оберните их тканью там, где они могут касаться автомобиля.

(9) При использовании буксировочных крюков убедитесь, что веревка не приведет к повреждению корпуса.

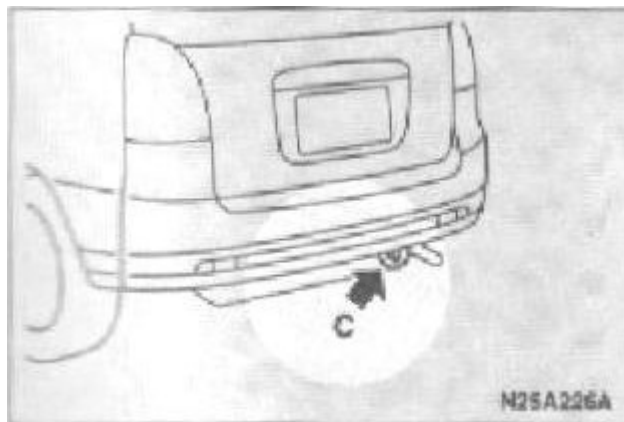

**Внимание!**

Во избежание попадания в буксируемый автомобиль выхлопных газов буксирующего, включите рециркуляцию воздуха.

**Если вы буксируете другой автомобиль**

Задний буксировочный крюк расположен, как показано на рисунке. Прикрепите к нему буксировочный трос.

**Внимание!**

Допускается буксировка автомобилей, только если их вес меньше веса вашего автомобиля.

**Перегрев двигателя**

Если в процессе работы двигателя загорается индикатор перегрева охлаждающей жидкости, двигатель может перегреться. В этом случае следует принять следующие меры.

1. Остановите автомобиль в безопасном месте.

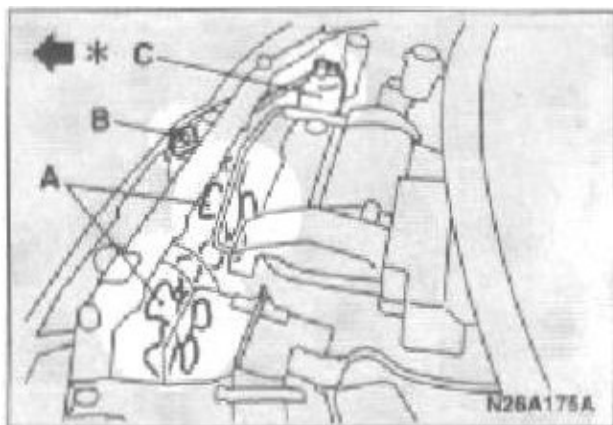

2. Не выключая двигатель, поднимите капот для вентиляции двигателя.

A – Вентилятор радиатора

B – Крышка радиатора

C – Запасной бак

\*– Передняя сторона автомобиля

**Внимание!**

Убедитесь, что вентилятор радиатора вращается. Если он не вращается, немедленно заглушите двигатель и свяжитесь с авторизованным дилером Mitsubishi.

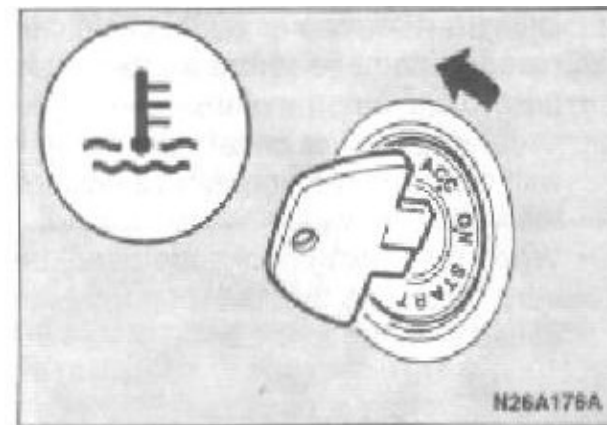

3. После того, как индикатор перестанет гореть, выключите двигатель.

**Внимание!**

(1) Помните, что под капотом может быть кипящая вода и перегревшийся опорный стержень. При резком открытии капота вы можете обжечься.

(2) Из крышки резервного бака может бить струя горячего воздуха.

(3) Не пытайтесь снять крышку радиатора, если двигатель еще горячий.

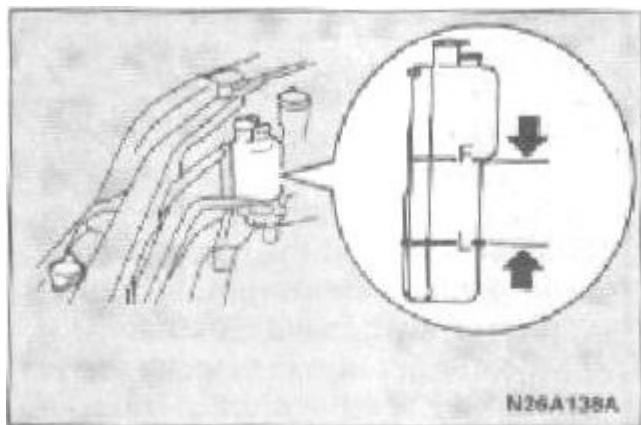

4. Проверьте уровень охладителя в запасном баке. Если он кончился, убедитесь, что двигатель остыл, перед тем как снять крышку радиатора, иначе горячий поток воздуха или кипящей воды может вырваться и обжечь вас.
5. Добавьте охладитель в радиатор и/или запасной бак при необходимости (см. раздел «Уход»).

**Внимание!**

*Добавление большого количества холодной воды, когда двигатель горячий может вызвать повреждение цилиндра и/или блока. Добавляйте воду постепенно при включенном двигателе.*

6. Проверьте шланги радиатора на предмет утечки охладителя и ремень вентилятора на предмет повреждения или ослабления. В случае проблем с охладительной системой, они должны быть решены авторизованным дилером.

**Нештатное включение**

Если двигатель не удастся завести по причине разряженного аккумулятора, может быть использован аккумулятор другого автомобиля с соединительными кабелями.

**Внимание!**

*В этом случае вам необходимо следовать приведенной здесь инструкции. Некорректные действия могут привести к пожару, взрыву и повреждению автомобилей.*

1. Убедитесь, что автомобили распложены достаточно близко, чтобы использовать соединительные кабели, но не касаются. В противном случае может возникнуть нежелательная цепь через грунт. Двигатель не заведется, и электрические системы могут быть повреждены.

**Внимание!**

*Проверьте аккумулятор другого автомобиля. Он должен иметь напряжение 12 В. В противном случае короткое замыкание может повредить оба автомобиля.*

2. Вы можете получить повреждения при движении автомобилей. Убедитесь, что на обоих автомобилях используется ручной тормоз. Установите автоматическую коробку передач в положение «Р», ручную – в положение «N». Выключите зажигание.

**Внимание!**

Заранее выключите зажигание на обоих автомобилях. Будьте осторожны, избегайте попадания соединительных проводов или вашей одежды в вентилятор или приводной ремень. Это может привести к травме. Выключите все освещение, печь и другие электрические элементы. Это поможет избежать искр и сохранить оба аккумулятора.

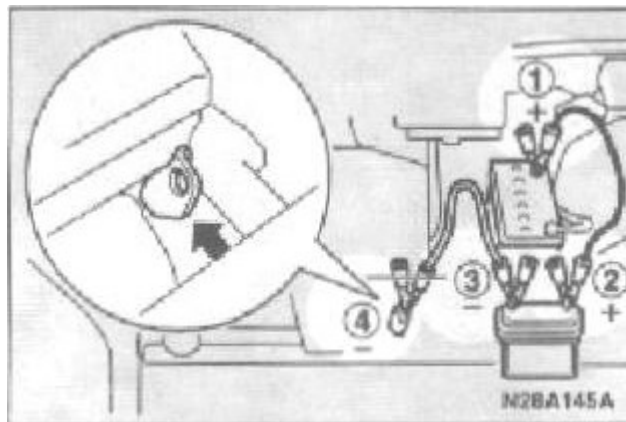

3. Подсоедините один конец соединительного кабеля к положительному выходу (+) разряженного аккумулятора, другой – к положительному выходу добавочной батареи.
4. Подсоедините один конец второго соединительного кабеля к отрицательному выходу (-) добавочной батареи, другой конец – к блоку цилиндров автомобиля с разряженным аккумулятором в точке, наиболее удаленной от аккумулятора.

**Внимание!**

Перед подсоединением кабеля к положительному выходу батареи снимите крышку.

- (1) Соблюдайте последовательность подключения 1-2-3-4.
- (2) Убедитесь, что соединение 4 произведено в нужном месте (см. рисунок). При прямом подключении к отрицательному выходу аккумулятора огнеопасные газы, выделяемые при работе аккумулятора, могут воспламениться из-за искры.
- (3) Не соединяйте положительный (+) и отрицательный (-) выходы кабелем. Это может привести к искре и взрыву аккумулятора.

**Внимание!**

- (1) Избегайте попадания провода для запуска двигателя в вентилятор и другие вращающиеся элементы
- (2) Используйте подходящие с точки зрения размера батареи провода
- (3) Проверяйте провода на предмет наличия повреждений и коррозии перед использованием.

5. Запустите двигатель в машине, имеющей добавочную батарею. Оставьте двигатель на холостом ходу на несколько минут. Затем запустите двигатель на машине с разряженным аккумулятором.

**Внимание!**

Не выключайте двигатель машины, выполняющей подзарядку.

6. После запуска двигателя отсоедините провода в обратном порядке.

**Внимание!**

(1) Зарядка аккумулятора, установленного в автомобиле, может привести к возгоранию и взрыву. Повреждение автомобиля также возможно. Если не удастся избежать такого способа зарядки, отсоедините отрицательный (-) полюс автомобиля от батареи.

(2) Держите аккумулятор вдали от искр, сигарет и огня, так как это может вызвать взрыв

(3) Используйте хорошую вентиляцию при зарядке или использовании аккумулятора в замкнутом пространстве.

(4) Снимите все крышки перед зарядкой.

(5) Электролит – разбавленная серная кислота. Если электролит (аккумуляторная кислота) попадет на ваши глаза, руки, одежду или окрашенные части автомобиля, тщательно промойте их водой. При попадании в глаза немедленно тщательно промойте их водой и примите первые меры медицинской помощи.

**Внимание!**

(1) Не пытайтесь завести двигатель при помощи ручного перемещения автомобиля. Это может вызвать его повреждение.

(2) Всегда используйте защитные очки при работе с аккумулятором.

(3) Держите аккумулятор вдали от детей.

**Внимание!**

Если автомобиль трогается с не полностью заряженным аккумулятором, работа двигателя может потерять равномерность и может загореться лампа предупреждения незаклинивающего тормоза.

См. «Система незаклинивающего тормоза» на стр. 5-17.

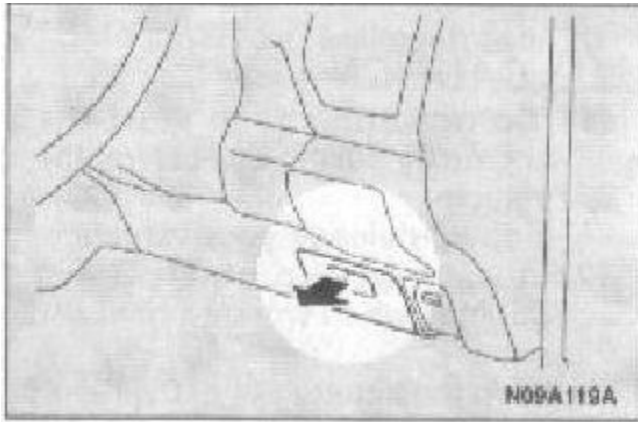

### **Плавкие предохранители**

#### **Блок предохранителей**

Для предотвращения повреждения электрической системы в результате короткого замыкания или перегрузки, каждая цепь оснащена плавким предохранителем. Плавкие предохранители есть как в салоне, так и в двигателе и расположены в отдельных коробках. Блок предохранителей в салоне находится перед сиденьем водителя, как показано на рис.

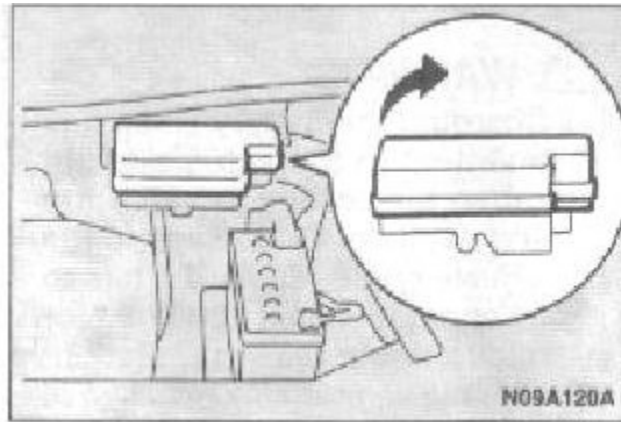







В двигателе блок плавких предохранителей расположен, как показано на рис.

Емкость предохранителя и название электрической системы, которую он защищает, могут быть найдены на внутренней стороне крышки, расположенной у ноги водителя. Для предохранителей, расположенных в двигателе, они могут быть найдены на крышке коробки предохранителей. Некоторые плавкие предохранители могут отсутствовать в вашем автомобиле в зависимости от модели и спецификаций.



## Салон

Номер	Обозначение	Электрическая система	Емкость
1		-	
2		Манометр	
3		Топливный насос	
4		Прикуриватель	
5		Реле	
6		Свет заднего хода	
7		Радио	
8		Стеклоочиститель заднего стекла	
9		Централизованная блокировка дверей	
10		Задний радиатор	
11		Задний антизапотеватель	
12		Печь	
13		Верхний люк	
14		Запасной плавкий предохранитель	
15		Запасной плавкий предохранитель	
16		Запасной плавкий предохранитель	
17		Запасной плавкий предохранитель	

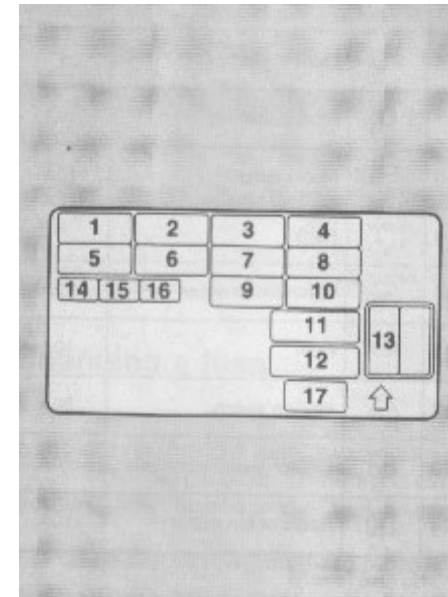

## Двигатель

Номер	Обозначение	Электрическая система	Емкость
1		Плавкий предохранитель	
2		Незаклинивающий тормоз	
3		-	
4		-	
5		Задние фары (левые)	
6		Задние фары (правые)	
7		Передние фары ближнего света (левые)	
8		Передние фары ближнего света (правые)	
9		Передние фары дальнего света (левые)	
10		Передние фары дальнего света (правые)	
11		Управление двигателем	
12		Автоматическая коробка передач	
13		-	
14		Стоп-сигнал	
15		Аварийная сигнализация	
16		Передняя противотуманная лампа	*
17		Кондиционирование	
18		Подсветка салона	
19		Радио	*
20		Стеклоочиститель ветрового стекла	
21		Сигнал	
22		Зажигание	
23		Электронное управление стеклами	
24		Мотор вентилятора радиатора	

\* - Нет предохранителей (пустые)

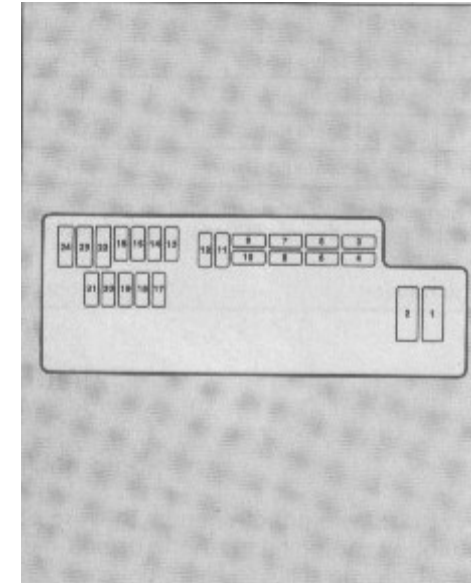

## ГЛАВА 11D

# ПЕРЕБОРКА ДВИГАТЕЛЯ <4G6>

## СОДЕРЖАНИЕ

КАК ПОЛЬЗОВАТЬСЯ ЭТИМ РУКОВОДСТВОМ . . . . .	11D-2	ВПУСКНОЙ КОЛЛЕКТОР . . . . .	11D-32
		СНЯТИЕ И УСТАНОВКА . . . . .	11D-32
ОБЩАЯ ИНФОРМАЦИЯ . . . . .	11D-4	ВЫПУСКНОЙ КОЛЛЕКТОР . . . . .	11D-33
		СНЯТИЕ И УСТАНОВКА . . . . .	11D-33
ОСНОВНЫЕ ТЕХНИЧЕСКИЕ ХАРАКТЕРИСТИКИ . . . . .	11D-4	НАСОС И ШЛАНГИ СИСТЕМЫ ОХЛАЖДЕНИЯ . . . . .	11D-34
		СНЯТИЕ И УСТАНОВКА . . . . .	11D-34
ТЕХНИЧЕСКИЕ ДАННЫЕ ДЛЯ ОБСЛУЖИВАЮЩЕГО ПЕРСОНАЛА . . . . .	11D-5	КОРОМЫСЛА И РАСПРЕДЕЛИТЕЛЬНЫЙ ВАЛ . . . . .	11D-37
		СНЯТИЕ И УСТАНОВКА . . . . .	11D-37
РЕМОНТНЫЕ РАЗМЕРЫ . . . . .	11D-8	ПРОВЕРКА . . . . .	11D-39
МОМЕНТЫ ЗАТЯЖКИ . . . . .	11D-8	ГОЛОВКА ЦИЛИНДРОВ И КЛАПАНЫ . . . . .	11D-42
		СНЯТИЕ И УСТАНОВКА . . . . .	11D-42
ГЕРМЕТИЗИРУЮЩИЕ МАТЕРИАЛЫ . . . . .	11D-12	ПРОВЕРКА . . . . .	11D-45
СПЕЦИАЛЬНЫЕ ПРИСПОСОБЛЕНИЯ . . . . .	11D-13	МАСЛЯНЫЙ ПОДДОН И МАСЛЯНЫЙ НАСОС . . . . .	11D-49
		СНЯТИЕ И УСТАНОВКА . . . . .	11D-49
ГЕНЕРАТОР И СИСТЕМА ЗАЖИГАНИЯ . . . . .	11D-17	ПРОВЕРКА . . . . .	11D-56
СНЯТИЕ И УСТАНОВКА . . . . .	11D-17	ПОРШЕНЬ С ШАТУНОМ . . . . .	11D-57
РЕМЕНЬ ГРМ . . . . .	11D-18	СНЯТИЕ И УСТАНОВКА . . . . .	11D-57
СНЯТИЕ И УСТАНОВКА . . . . .	11D-18	ПРОВЕРКА . . . . .	11D-62
ПРОВЕРКА . . . . .	11D-28	КОЛЕНЧАТЫЙ ВАЛ И БЛОК ЦИЛИНДРОВ . . . . .	11D-64
КОМПОНЕНТЫ СИСТЕМЫ ПОДАЧИ ТОПЛИВА И ПОНИЖЕНИЯ ТОКСИЧНОСТИ . . . . .	11D-30	СНЯТИЕ И УСТАНОВКА . . . . .	11D-64
СНЯТИЕ И УСТАНОВКА . . . . .	11D-30	ПРОВЕРКА . . . . .	11D-67

# КАК ПОЛЬЗОВАТЬСЯ ЭТИМ РУКОВОДСТВОМ

## КАК ПОЛЬЗОВАТЬСЯ ЭТИМ РУКОВОДСТВОМ

### Обзор пояснений

В настоящем Руководстве описываются действия, выполняемые после снятия двигателя с автомобиля. Процедура снятия двигателя и его установки, а также операции, выполняемые непосредственно на автомобиле, описаны в другом Руководстве, подготовленном для данного автомобиля.

### Как читать пояснения?

#### Операции технического обслуживания

- (1) Для того, чтобы механик мог иметь представление о том, какое место компонент занимает на двигателе, в начале каждого раздела помещён чертёж этого компонента.
- (2) Операции технического обслуживания помечены номерами на чертеже соответствующего компонента. Компоненты, которые не могут быть использованы повторно, помечены как таковые, показаны также и моменты затяжки резьбовых соединений.
  - Этапы демонтажа  
Номера компонентов на подрисовочных подписях соответствуют номерам позиций на чертежах и порядку их демонтажа.
  - Этапы установки  
Описание установки не приводится во всех случаях, когда установка производится в порядке обратном демонтажу.
  - Этапы разборки  
Номера названий деталей соответствуют номерам на чертеже и порядку разборки.
  - Этапы сборки  
Описание сборки не приводится во всех случаях, когда сборка производится в порядке обратном демонтажу.





#### Классификация ключевых операций технического обслуживания

Ключевые операции технического обслуживания, требования к проведению операций и инструкции по применению специального инструмента и приспособлений расположены в порядке исполнения (применения) и сопровождаются подробными пояснениями.

<<A>>: Обращённые наружу скобки обозначают операции снятия или разборки компонентов.  
 >>A<<: Обращённые внутрь скобки обозначают операции установки или сборки компонентов.

#### Символические обозначения смазок и герметиков

Во всех случаях, когда требуется применение смазки или герметика, соответствующий компонент и/или страница, следующая за изображением компонента, сопровождается нужным символом.

- |   |       |                                    |
|---|-------|------------------------------------|
|  | ..... | Консистентная смазка               |
|  | ..... | Герметик или жидкая прокладка      |
|  | ..... | Тормозная жидкость                 |
|  | ..... | Моторное или трансмиссионное масло |

### Проверка

Описываются только те диагностические процедуры, где используются специальные приспособления или приборы. Наружный осмотр и мойка компонентов проводятся всегда, когда этого требует здравый смысл, даже если об этом не упоминается в текст.

Номер страницы	Название главы	Название раздела
11-54	ENGINE OVERHAUL CRANKSHAFT AND CYLINDER BLOCK	

CRANKSHAFT AND CYLINDER BLOCK

REMOVAL AND INSTALLATION

Обозначение компонентов, подлежащих замене на новые.

Apply engine oil to all moving parts before installation.

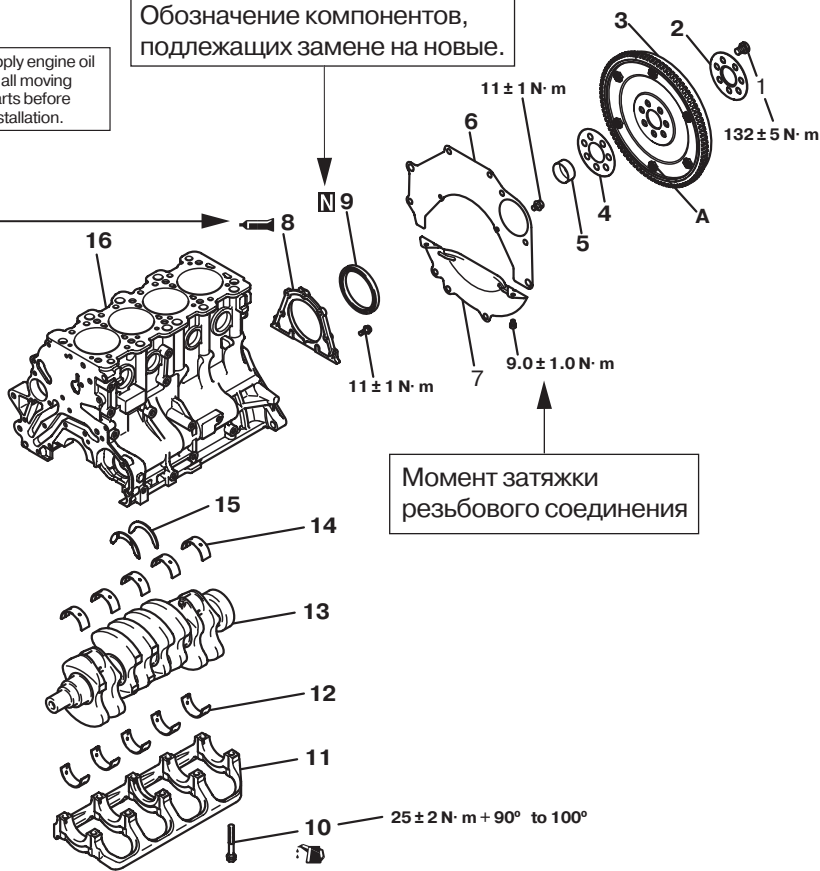

Момент затяжки резьбового соединения

- Removal steps
1. Drive plate bolt
  2. Adapter plate
  3. Drive plate
  4. Crankshaft bushing
  5. Rear plate
  6. Bellhousing cover
  - >>E<< 7. Oil seal case
  - >>D<< 8. Oil seal
  - >>C<< 9. Bearing cap bolt
  10. Bearing cap
  - >>B<< 11. Crankshaft bearing, lower
  - >>A<< 12. Crankshaft

INSTALLATION SERVICE POINTS

>>A<< THRUST BEARING INSTALLATION

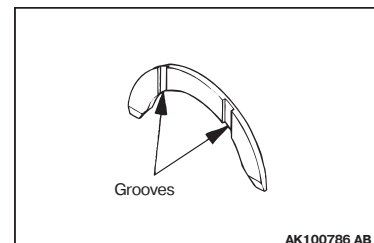

Заглавные буквы в таком списке соответствуют ключевым операциям технического обслуживания (снятия/установки, разборки/сборки).

Операции технического обслуживания и пункты, требующие внимания, при проведении снятия/установки и разборки/сборки.

## ОБЩАЯ ИНФОРМАЦИЯ

M1113000100244

## МОДЕЛИ АВТОМОБИЛИ И ДВИГАТЕЛЕЙ

Название автомобиля	Модель автомобиля	Модель двигателя	Рабочий объём, литров	Технические данные
Lancer, "универсал"	CS9W	4G63-7	1,997	Два верхних распредвала, 16-ти клапанная головка цилиндров

## ОСНОВНЫЕ ТЕХНИЧЕСКИЕ ХАРАКТЕРИСТИКИ

M1113000200490

Наименование параметра		Технические данные
Диаметр цилиндра × Ход мм		85 × 88
Рабочий объём, литров		1,997
Тип камеры сгорания		Шатровая
Количество цилиндров		4
Привод клапанов	Тип	Два верхних распредвала
	Количество впускных клапанов	2
	Количество выпускных клапанов	2
	Компенсаторы	Гидравлические
	Коромысла	Роликового типа
Степень сжатия		10,0
Система подачи топлива		Распределённый впрыск топлива (MPI) с электронным управлением
Система зажигания		С двумя катушками зажигания и с электронным управлением
Генератор		Генератор переменного тока со встроенным регулятором напряжения на основе микросхемы
Стартер		Высокооборотный, с редуктором

## ТЕХНИЧЕСКИЕ ДАННЫЕ ДЛЯ ОБСЛУЖИВАЮЩЕГО ПЕРСОНАЛА

M1113000300431

Наименование параметра	Номинальные значения	Допустимое значение
<b>РЕМЕНЬ ГРМ</b>		
Выступление штока автоматического регулятора натяжения (при установленном ремне ГРМ), мм	3,8 - 4,5	-
Выступление штока автоматического регулятора натяжения (в свободном состоянии) мм	12,0	-
Утапливание штока автоматического регулятора натяжения (при нажатии с усилием от 98 до 196 Н), мм	Менее 1	-
<b>КОРОМЫСЛА И РАСПРЕДЕЛИТЕЛЬНЫЕ ВАЛЫ</b>		
Высота кулачка, мм	34,91	34,41

Наименование параметра	Номинальные значения	Допустимое значение
<b>ГОЛОВКА ЦИЛИНДРОВ И КЛАПАНЫ</b>		
Нелинейность нижней плоскости головки цилиндров, мм	Менее 0,05	0,2
Припуск на шлифовку нижней плоскости головки цилиндров (включая припуск на шлифовку верхней плоскости блока цилиндров), мм	-	0,2
Высота головки цилиндров, мм	131,9 - 132,1	-
Номинальная длина тела болта крепления головки цилиндров, мм	-	99,4
Высота цилиндрической части головки клапана (запас на шлифовку), мм	Впускные клапаны	1,0
	Выпускные клапаны	1,5
Диаметр стержня клапана, мм	6,6	-
Угол наклона фаски клапана	45,5°	-
Зазор между стержнем клапана и направляющей втулкой, мм	Впускные клапаны	0,02 - 0,05
	Выпускные клапаны	0,05 - 0,09
Высота клапана, мм	Впускные клапаны	109,5
	Выпускные клапаны	109,7
Выступление стержня клапана над плоскостью головки цилиндров, мм	Впускные клапаны	49,2
	Выпускные клапаны	48,4
Высота клапанных пружин в свободном состоянии, мм	48,3	47,3
Высота клапанной пружины под нагрузкой, нагрузка/высота, Н/мм	294/40	-
Нецилиндричность пружин (отклонение оси симметрии от нормали к опорной поверхности)	1,5° или меньше	4°
Ширина контактного пояса посадки клапана на седло, мм	0,9 - 1,3	-
Внутренний диаметр направляющей втулки клапана, мм	6,6	-
Высота запрессованной втулки над головкой цилиндров, мм	19,2 - 19,8	-
<b>МАСЛЯНЫЙ ПОДДОН И МАСЛЯНЫЙ НАСОС</b>		
Торцевой (осевой) зазор, мм	Ведущая шестерня	0,08 - 0,14
	Ведомая шестерня	0,06 - 0,12
<b>ПОРШНИ И ШАТУНЫ</b>		
Диаметр юбки поршня, мм	85,0	-
Торцевой зазор между кольцом и поршневой канавкой, мм	1-е компрессионное кольцо	0,02 - 0,06
	2-е компрессионное кольцо	0,02 - 0,06



**ПЕРЕБОРКА ДВИГАТЕЛЯ <4G6>  
ТЕХНИЧЕСКИЕ ДАННЫЕ ДЛЯ ОБСЛУЖИВАЮЩЕГО ПЕРСОНАЛА**

**11D-7**

Наименование параметра		Номинальные значения	Допустимое значение
Зазор в замке колец, мм	1-е компрессионное кольцо	0,20 - 0,30	0,8
	2-е компрессионное кольцо	0,30 - 0,45	0,8
	Маслосъёмное кольцо	0,10 - 0,40	1,0
Диаметр поршневого пальца, мм		22,0	-
Усилие запрессовки пальца (при нормальной температуре), Н		7 350 - 17 100	-
Масляный зазор на шатунных шейках, мм		0,03 - 0,05	0,1
Осевой зазор между коленчатым валом и нижней головкой шатуна, мм		0,10 - 0,25	0,4

Наименование параметра	Номинальные значения	Допустимое значение
<b>КОЛЕНЧАТЫЙ ВАЛ И БЛОК ЦИЛИНДРОВ</b>		
Осевое перемещение (люфт) коленчатого вала, мм	0,05 - 0,25	0,4
Диаметр коренной шейки, мм	57,0	-
Диаметр шатунной шейки, мм	45,0	-
Масляный зазор на коренных шейках, мм	0,03 - 0,04	0,1
Нелинейность верхней плоскости блока цилиндров, мм	0,05	0,1
Припуск на шлифовку верхней плоскости блока цилиндров (включая припуск на шлифовку нижней плоскости головки цилиндров), мм	-	0,2
Высота блока цилиндров, мм	284	-
Диаметр цилиндра, мм	85	-
Конусность цилиндра, мм	0,01 или менее	-
Зазор между юбкой поршня и зеркалом цилиндра, мм	0,02 - 0,04	-
Номинальная длина болта крепления коренной крышки, мм	-	71,1

## РЕМОНТНЫЕ РАЗМЕРЫ

M1113024300189

Наименование параметра	Номинальные значения		
<b>ГОЛОВКА ЦИЛИНДРОВ И КЛАПАНЫ</b>			
Диаметр посадочного места в головке цилиндров под ремонтное седло, мм	Впускное	ремонтная +0,03	35,30 - 35,33
		ремонтное +0,6	35,60 - 35,63
	Выпускное	ремонтная +0,03	33,30 - 33,33
		ремонтное +0,6	33,60 - 33,63
Диаметр посадочного места в головке цилиндров под ремонтную направляющую втулку, мм		ремонтная +0,05	12,05 - 12,07
		ремонтная +0,25	12,25 - 12,27
		ремонтная +0,50	12,50 - 12,52

## МОМЕНТЫ ЗАТЯЖКИ

M1113023400525

Наименование параметра	Момент затяжки, Н·м
<b>ГЕНЕРАТОР И КАТУШКА ЗАЖИГАНИЯ</b>	
Болты крепления кожуха масляного щупа	13 ± 1
Промежуточный ролик поликлинового ремня	79 ± 5
Болты крепления регулятора натяжения (M8)	22 ± 4
Болты крепления регулятора натяжения (M8)	44 ± 10
Болт крепления шкива насоса системы охлаждения	8,8 ± 1,0

<b>Наименование параметра</b>	<b>Момент затяжки, Н·м</b>
Болт крепления планки генератора (с фланцевым подголовником)	23 ± 3
Болт крепления планки генератора (с шайбой)	22 ± 4
Гайки крепления генератора	44 ± 10
Болт крепления шкива коленчатого вала (центральный болт)	25 ± 4
Болты крепления накладки клапанной крышки	3,0 ± 0,5
Болты крепления катушки зажигания	10 ± 2
Свечи зажигания	25 ± 5
<b>РЕМЕНЬ ГРМ</b>	
Болты крепления крышки ремня ГРМ (с фланцевым подголовником)	11 ± 1
Болты крепления крышки ремня ГРМ (с шайбой)	9,0 ± 1,0
Болты крепления кронштейна насоса гидроусилителя	49 ± 9
Болт крепления шкива натяжителя	48 ± 5
Болт крепления рычага натяжителя	21 ± 4
Болты крепления регулятора натяжителя	23 ± 3
Промежуточный ролик поликлинового ремня	35 ± 6
Болты крепления датчика положения коленчатого вала двигателя	8,8 ± 1,0
Гайка крепления зубчатого колеса привода масляного насоса	54 ± 4
Болт крепления шкива коленчатого вала	167
Болт крепления ролика ремня уравнивающего вала	19 ± 3
Болт крепления шестерни привода уравнивающего вала	45 ± 3
Болты крепления клапанной крышки	3,5 ± 0,5
Болты крепления кронштейна опоры двигателя	49 ± 5
Болт крепления зубчатого колеса распредвала	88 ± 10
<b>СИСТЕМА ПОДАЧИ ТОПЛИВА</b>	
Болт крепления вакуумных трубок и шлангов	11 ± 1
Болты крепления корпуса дроссельной заслонки	19 ± 3
Болты крепления клапана рециркуляции (EGR)	20 ± 2
Болты крепления регулятора давления топлива	9,0 ± 2,0
Болты крепления топливной рампы и форсунки	11 ± 1
Болты крепления электромагнитного клапана	9,0 ± 1,0
<b>ВПУСКНОЙ КОЛЛЕКТОР</b>	
Болты крепления кронштейна впускного коллектора	31 ± 3
Болты крепления впускного коллектора (M8)	20 ± 2
Болты и гайки крепления впускного коллектора (M10)	36 ± 6
Болт крепления рыма	19 ± 3

# 11D-10

## ПЕРЕБОРКА ДВИГАТЕЛЯ <4G6> МОМЕНТЫ ЗАТЯЖКИ

Наименование параметра	Момент затяжки, Н·м
<b>ВЫПУСКНОЙ КОЛЛЕКТОР</b>	
Кислородный датчик	44 ± 5
Болты крепления экрана выпускного коллектора	14 ± 1
Болт крепления кронштейна выпускного коллектора к блоку цилиндров	35 ± 6
Болт крепления кронштейна выпускного коллектора к выпускному коллектору	44 ± 5
Гайка М8 крепления выпускного коллектора	29 ± 3
Гайка М10 крепления выпускного коллектора	49 ± 5

<b>Наименование параметра</b>	<b>Момент затяжки, Н·м</b>
<b>НАСОС И ШЛАНГИ СИСТЕМЫ ОХЛАЖДЕНИЯ</b>	
Датчик температуры охлаждающей жидкости	29 ± 10
Датчик температуры охлаждающей жидкости (для показывающего прибора)	10,8 ± 1,0
Болт крепления входного патрубка системы охлаждения	13 ± 2
Болт крепления выходного патрубка системы охлаждения	13 ± 2
Болты крепления патрубка термостата	23 ± 4
Болты крепления входной трубы системы охлаждения	13 ± 2
Болты крепления насоса системы охлаждения	14 ± 1
Датчик детонации	23 ± 2
<b>КОРОМЫСЛА И РАСПРЕДЕЛИТЕЛЬНЫЕ ВАЛЫ</b>	
Болты крепления датчика положения распределительного вала	8,8 ± 1,0
Болты крепления крышки	10 ± 2
Болт крепления задающей втулки датчика положения распредвала	22 ± 4
Болты крепления кронштейна датчика положения распределительного вала	14 ± 1
Болты крышек распредвалов	20 ± 1
Болты маслораспределительной трубки	11 ± 1
<b>ГОЛОВКА ЦИЛИНДРОВ И КЛАПАНЫ</b>	
Болты крепления головки цилиндров	78 ± 2 → 0 → 20 ± 2 → 90° + 90°
<b>КОРПУС МАСЛЯНОГО НАСОСА И МАСЛЯНЫЙ ПОДДОН</b>	
Пробка сливного отверстия	39 ± 5
Болты крепления масляного поддона	9,0 ± 3,0
Болты крепления сетчатого фильтра маслоприёмника	19 ± 3
Датчик аварийного давления масла	19 ± 3
Пробка редукционного клапана	44 ± 5
Болты крепления головки масляного фильтра	19 ± 3
Заглушка	23 ± 3
Болты с фланцевым подголовником	36 ± 3
Болты крепления корпуса масляного насоса	23 ± 3
Болты крепления задней крышки масляного насоса	17 ± 1
Винты крепления задней крышки масляного насоса	10 ± 2
<b>ПОРШНИ И ШАТУНЫ</b>	
Гайки крепления крышки нижней головки шатуна	20 ± 2 → 90° до 94°
<b>КОЛЕНЧАТЫЙ ВАЛ И БЛОК ЦИЛИНДРОВ</b>	
Болты крепления маховика	132 ± 5
Болты крепления задней плиты	11 ± 1
Болты крепления нижней крышки картера маховика	9,0 ± 1,0
Болты крепления корпуса заднего сальника	11 ± 1
Болты крепления интегральной коренной крышки	25 ± 2 → 90° до 100°

**ГЕРМЕТИЗИРУЮЩИЕ МАТЕРИАЛЫ**

M1113000500424

Наименование параметра	Рекомендуемый герметик
Болты крепления кронштейна опоры двигателя	Герметик Mitsubishi, номер по каталогу MD970389 или равноценный
Уплотнительный сегмент под клапанной крышкой	3M ATD, номер по каталогу 8660 или аналог
Клапанная крышка	Mitsubishi, номер по каталогу MD970389 или равноценный
Датчик температуры охлаждающей жидкости:	Фиксатор резьбы 3M, номер по каталогу 4171 или аналог
Датчик температуры охлаждающей жидкости (для показывающего прибора)	3M ATD, номер по каталогу 8660 или аналог
Болт крепления выходного патрубка системы охлаждения*	Mitsubishi, номер по каталогу MD970389 или равноценный
Патрубок термостата*	
Головка цилиндров (крайние крышки распредвала)	3M ATD, номер по каталогу 8660 или аналог
Кронштейн датчика положения распределительного вала*	Mitsubishi, номер по каталогу MD970389 или равноценный
Датчик аварийного давления масла	3M ATD, номер по каталогу 8660 или аналог
Масляный поддон*	Mitsubishi, номер по каталогу MD970389 или равноценный
Корпус заднего сальника*	

NOTE: \*:Компоненты, уплотняемые жидким герметиком

**УПЛОТНЕНИЕ ЖИДКОЙ ПРОКЛАДКОЙ (САМОВУЛКАНИЗИРУЕМЫМ ГЕРМЕТИКОМ)**

В двигателе имеется несколько поверхностей, которые уплотняются жидкой прокладкой, принимающей геометрию стыка. Для того чтобы стык надёжно уплотнялся жидкой прокладкой (далее будет именоваться герметиком, как это принято в сервисной сети), при её нанесении нужно соблюдать ряд правил.

Важнейшую роль играет размер наносимого валика, его неразрывность и расположение. Слишком "тощий" валик герметика может стать причиной течи. С другой стороны, толстый валик будет выдавлен из стыка и перекроет полностью или частично гидравлические каналы. Поэтому, чтобы не было течей или закупорки каналов, валик должен накладываться без разрывов и с нужной толщиной.

Герметик вулканизируется, вступая в химическую реакцию с влагой или атмосферным воздухом. Такие прокладки обычно используются для герметизации фланцевых поверхностей металлических деталей.

**СНЯТИЕ ДЕТАЛЕЙ, УПЛОТНЁННЫХ ЖИДКИМ ГЕРМЕТИКОМ**

Компоненты, уплотненные жидким герметиком, можно легко демонтировать, не прибегая к применению каких-либо специальных методов. Однако, в некоторых случаях приходится разрушать слой уплотнения, постукивая по разъединяемым элементам киянкой или другим подобным инструментом. Можно также забить в стык плоский и тонкий скребок, для того чтобы отделить друг от друга уплотняемые компоненты. При этом должна соблюдаться максимальная осторожность, чтобы не повредить уплотняемые поверхности. Отделять поддон можно и приспособлением MD998727.

## ПОДГОТОВКА ПОВЕРХНОСТИ ПОД ПРИМЕНЕНИЕ ГЕРМЕТИКА

Используя скребок и металлическую щётку, тщательно очистите поверхность, которую предполагается уплотнять. Убедитесь в том, что поверхность, на которой будет применяться герметик, ровная и гладкая. Убедитесь также в том, что на поверхности отсутствуют следы масел, консистентных смазок и посторонних отложений. Не забудьте удалить старый герметик из крепёжных отверстий.

## НАНЕСЕНИЕ ГЕРМЕТИКА

Валик наносимого герметика должен иметь соответствующий диаметр и быть без разрывов. Герметик можно вытереть пока он полностью не вулканизировался. Герметизируемые детали нужно устанавливать на место пока герметик

остаётся липким (не позднее чем через 15 минут после его нанесения). Проследите за тем, чтобы герметик не растекался за пределы поверхностей, подлежащих уплотнению. Не запускайте двигатель и не допускайте попадания воды или масла на уплотнённые поверхности в течение периода полной вулканизации герметика (примерно 1 час). Методика нанесения герметика может меняться в зависимости от места его использования. В каждом отдельном случае следуйте инструкциям, которые приведены ниже, в настоящем руководстве.

## СПЕЦИАЛЬНЫЕ ПРИСПОСОБЛЕНИЯ

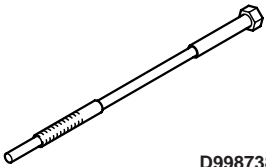
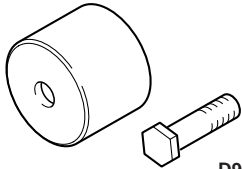
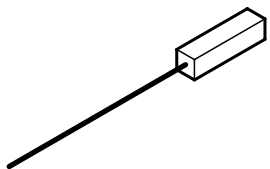
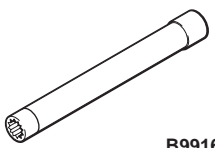
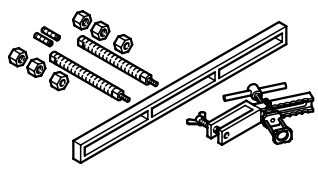
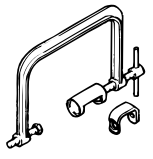
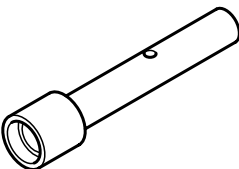
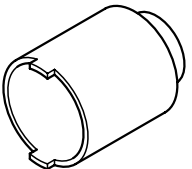

M1113000600487

Приспособление	Номер по каталогу	Наименование	Назначение
D998781	MD998781	Фиксатор маховика	Стопорение маховика
D998778	MD998778	Съёмник шестерни коленчатого вала	Снятие ведущих шестерён ремня ГРМ и ремня привода уравновешивающего вала
D998785	MD998785	Фиксатор зубчатого колеса	Стопорение зубчатого колеса уравновешивающего вала
D998767	MD998767	Вилка для натяжения ремня ГРМ	Для поворота ролика натяжителя во время регулировки натяжения ремня ГРМ

Приспособление	Номер по каталогу	Наименование	Назначение
 D998738	MD998738	Регулировочный болт	Для установки штока регулятора натяжения во время регулировки натяжения ремня ГРМ
 D998713	MD998713	Оправка для запрессовки сальника распредвала	Установка сальника распредвала
	MD998442	Шильце	Прокачка (удаление воздуха) компенсаторов
 B991654	MB991654	Ключ для болтов крепления головки цилиндров	Отворачивание и заворачивание болтов крепления головки цилиндров
	MD998772	Приспособление для сжатия клапанной пружины ("рассухариватель")	Сжатие клапанной пружины
	MD998735	Приспособление для сжатия клапанной пружины ("рассухариватель")	Сжатие клапанной пружины
	MD998737	Оправка для надевания маслосъёмных колпачков	Установка маслосъёмных колпачков
	MD998162	Спецключ	Снятие и установка заглушки в передней крышке двигателя (Используется вместе с MD998783.)

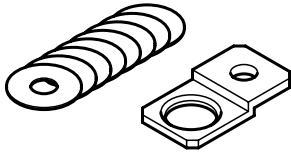
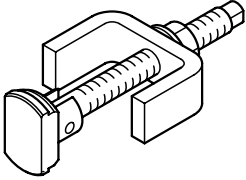
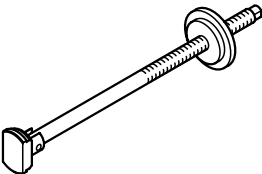
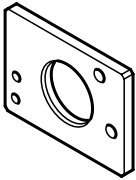
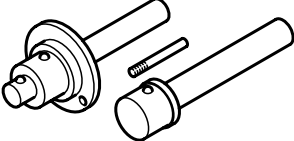
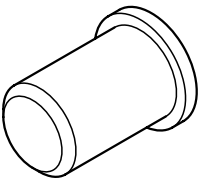
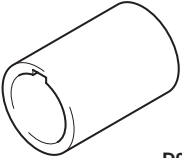

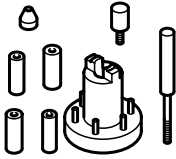
Приспособление	Номер по каталогу	Наименование	Назначение
	MD998783	Фиксатор спецключа	Снятие и установка заглушки в передней крышке двигателя (Используется вместе с MD998162.)
	MD998371	Съёмник втулки уравнивающего вала	Съём передней втулки уравнивающего вала
	MD998372	Съёмник втулки уравнивающего вала	Съём передней и задней втулки уравнивающего вала
	MB991603	Ограничитель	Направляющая и ограничительная планка для съёма и запрессовки задней втулки уравнивающего вала
	MD998705	Приспособление для установки втулки уравнивающего вала	Запрессовка передней и задней втулки уравнивающего вала
	MD998375	Оправка для установки переднего сальника коленчатого вала	Установка переднего сальника коленчатого вала
 D998285	MD998285	Направляющая втулка переднего сальника	Установка переднего сальника коленчатого вала

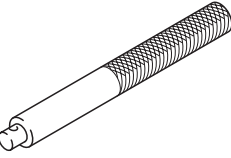
Приспособление	Номер по каталогу	Наименование	Назначение
	MD998780	Оправка для поршневых пальцев	Выпрессовка и запрессовка поршневых пальцев
 D998776	MD998776	Кольцо для установки заднего сальника коленчатого вала	Установка заднего сальника коленчатого вала
	MB990938	Рукоятка	Установка заднего сальника коленчатого вала (Используется вместе с MD998776.)

# ГЕНЕРАТОР И СИСТЕМА ЗАЖИГАНИЯ

## СНЯТИЕ И УСТАНОВКА

M1113001000411

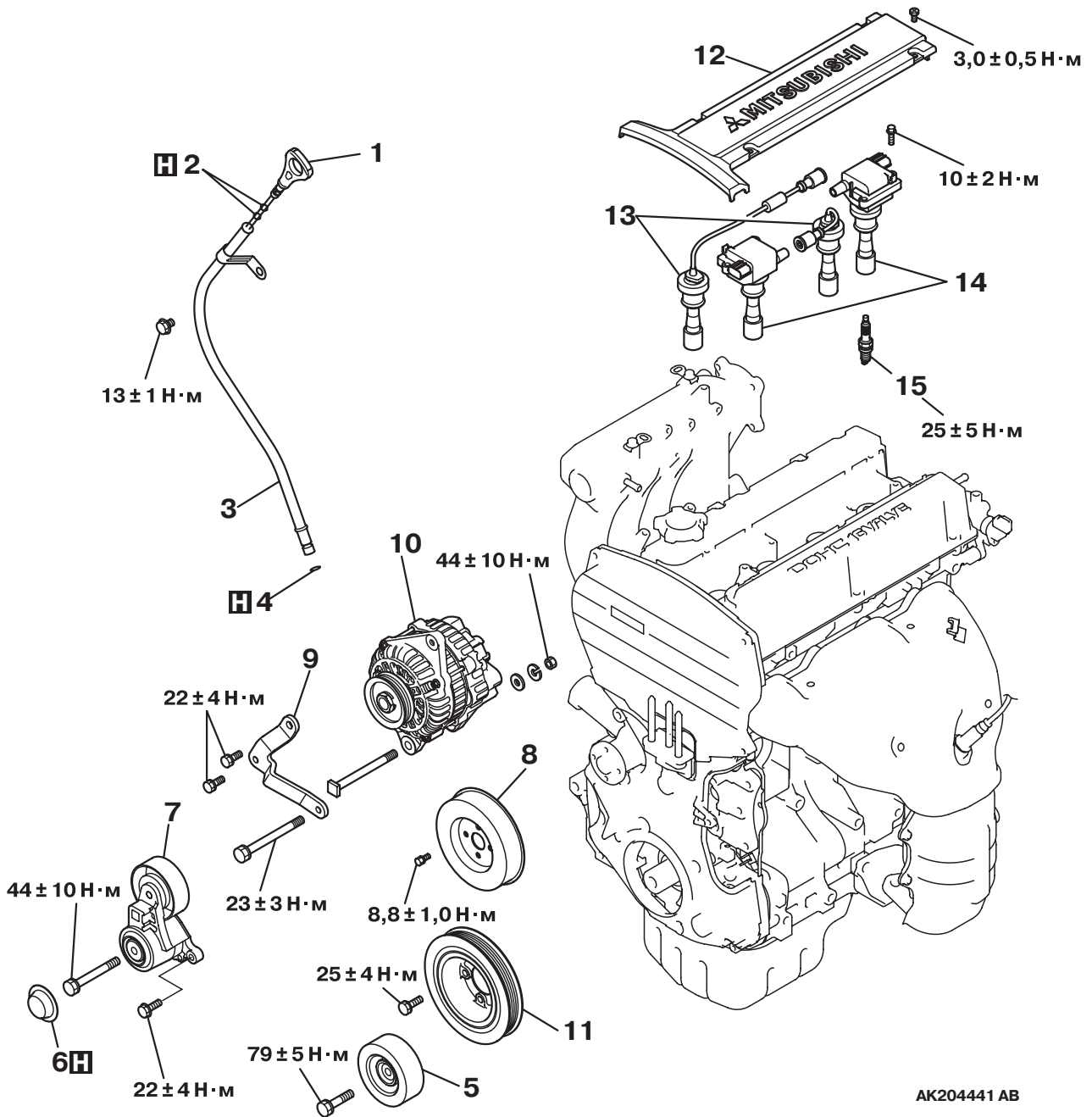

### Последовательность снятия компонентов

1. Масляный щуп.
2. Кольцевое уплотнение.
3. Кожух масляного щупа.
4. Кольцевое уплотнение.
5. Промежуточный ролик.
6. Крышка.
7. Регулятор натяжения ремня ГРМ.
8. Шкив насоса системы охлаждения.

### Последовательность снятия компонентов

9. Натяжная планка генератора.
10. Генератор.
11. Шкив коленчатого вала.
12. Накладка клапанной крышки.
13. Высоковольтный провод.
14. Катушка зажигания.
15. Свеча зажигания.

## РЕМЕНЬ ГРМ

## СНЯТИЕ И УСТАНОВКА

M1113001900522

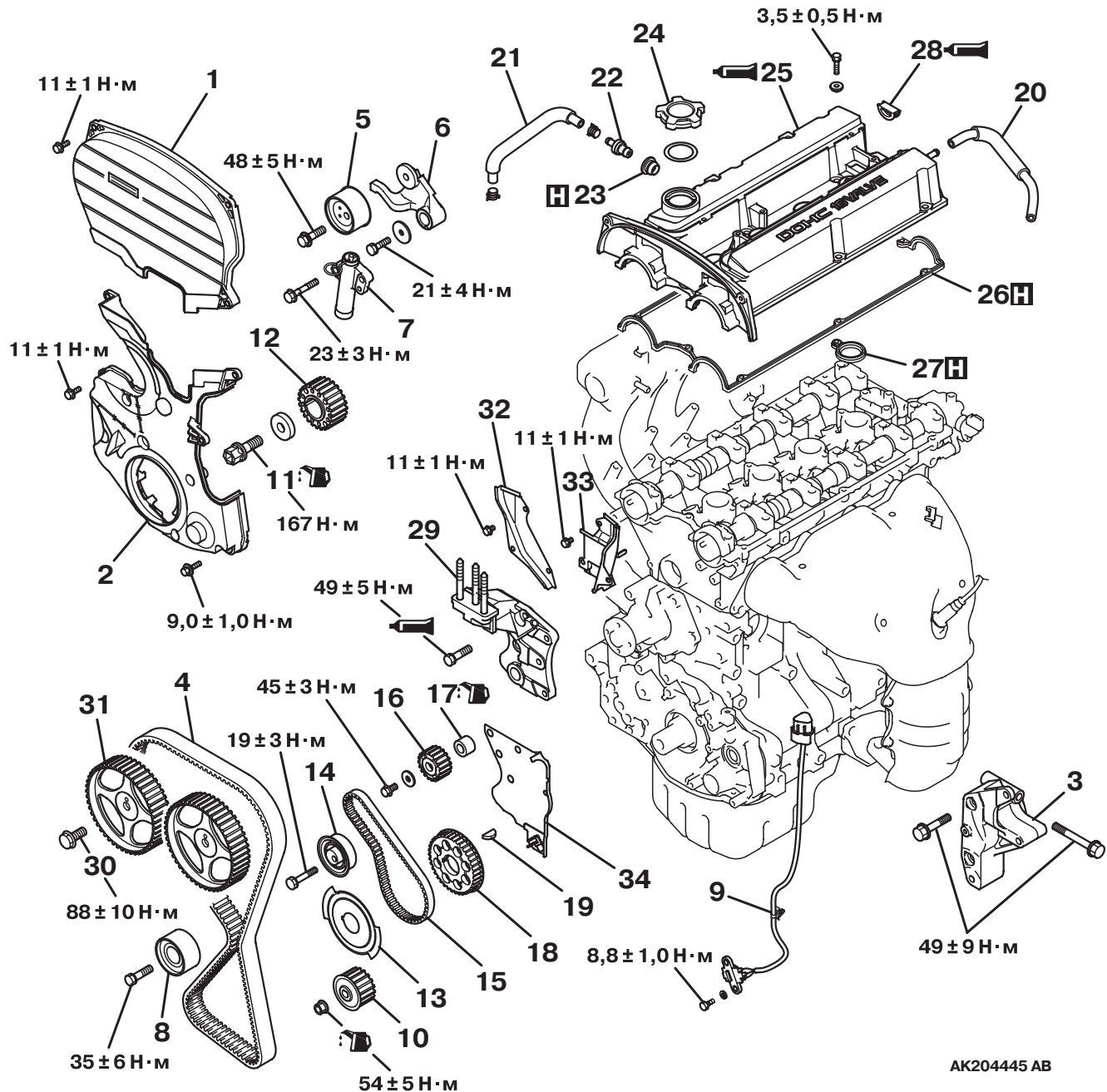

AK204445 AB

Последовательность снятия  
компонентов

1. Верхняя передняя крышка ремня ГРМ.  
2. Нижняя передняя крышка ремня ГРМ.  
3. Кронштейн насоса гидроусилителя рулевого управления.  
<<A>> >>M<< 4. Ремень ГРМ.  
>>L<< 5. Ролик натяжителя.  
>>K<< 6. Рычаг натяжителя.  
>>K<< 7. Регулятор натяжителя.

Последовательность снятия  
компонентов

8. Промежуточный ролик.  
9. Датчик положения коленчатого вала двигателя.  
<<B>> >>J<< 10. Зубчатое колесо привода масляного насоса.  
<<C>> >>I<< 11. Болт крепления шкива коленчатого вала.  
<<D>> >>I<< 12. Ведущая шестерня механизма газораспределения.  
>>I<< 13. Задающий диск датчика положения коленчатого вала.

**Последовательность снятия компонентов**

14. Натяжитель уравнивающего вала.
- <<E>> >>H<< 15. Ремень привода уравнивающего вала.
- <<F>> >>G<< 16. Зубчатое колесо уравнивающего вала.
- >>F<< 17. Дистанционная втулка.
- <<G>> >>E<< 18. Ведущая шестерня ремня уравнивающего вала.
19. Шпонка коленчатого вала.
20. Шланг сапуна.
21. Шланг принудительной вентиляции картера (PCV).
22. Клапан системы принудительной вентиляции картера (PCV).
23. Прокладка клапана PCV.
24. Крышка маслоналивной горловины.
- >>D<< 25. Клапанная крышка.
- >>D<< 26. Прокладка клапанной крышки.
27. Уплотнительное кольцо клапанной крышки.

**Последовательность снятия компонентов**

- >>C<< 28. Уплотнительный сегмент под клапанной крышкой.
- >>B<< 29. Кронштейн передней опоры двигателя.
- <<H>> >>A<< 30. Болт крепления зубчатого колеса распредвала.
31. Зубчатое колесо распредвала.
32. Передняя крышка двигателя, правая.
33. Передняя крышка двигателя верхняя, левая.
34. Передняя крышка двигателя нижняя, левая.

**ПОСЛЕДОВАТЕЛЬНОСТЬ ОПЕРАЦИЙ ПО СНЯТИЮ**

**<<A>> СНЯТИЕ РЕМНЯ ГРМ**

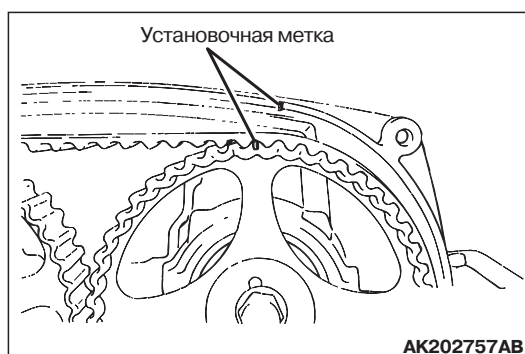
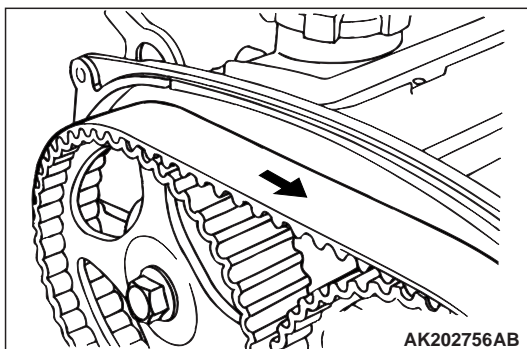

1. Если предполагается дальнейшее использование ремня ГРМ, то нанесите мелом на его тыльной стороне стрелку, чтобы при сборке его можно было установить в том же направлении.

**ВНИМАНИЕ**

Не снимайте ремень, если один из поршней находится в положении ВМТ. Если поршень находится в ВМТ, то клапанные пружины выпускных клапанов находятся в сжатом состоянии под действием кулачков распредвала. Если при этом снять ремень ГРМ, то пружины развернут распредвал с зубчатым колесом, что может привести к получению травмы.

2. Выставьте метку выпускного распредвала примерно за один зуб до ВМТ хода сжатия 1-го цилиндра.
3. Ослабьте гайку крепления ролика натяжителя и снимите ремень ГРМ.

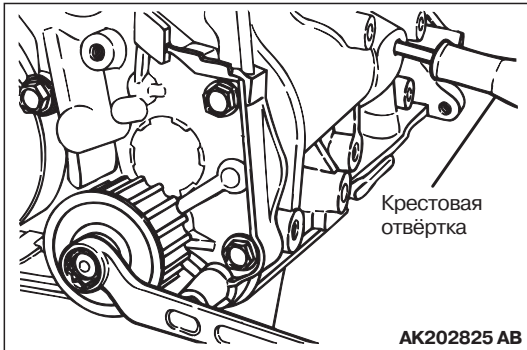
<<В>> СНЯТИЕ ЗУБЧАТОГО КОЛЕСА  
МАСЛЯНОГО НАСОСА

1. Выверните заглушку на левой стороне блока цилиндров.
2. Вставьте в отверстие жало крестовой отвёртки с диаметром 8 мм, чтобы застопорить противовес уравнивающего вала.
3. Отверните болт крепления.
4. Снимите зубчатое колесо масляного насоса (оно же - привода одного из уравнивающих валов).

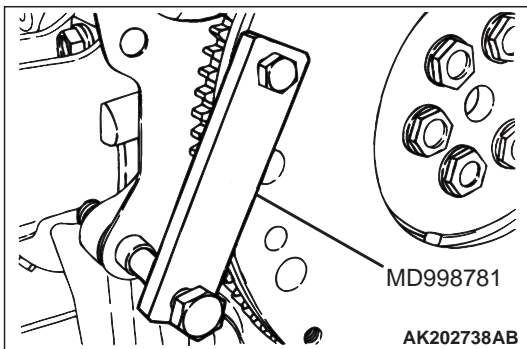
<<С>> ОТВОРАЧИВАНИЕ  
ЦЕНТРАЛЬНОГО БОЛТА

1. Застопорите ведущий диск специальной планкой MD998781.
2. Отверните центральный болт коленвала.

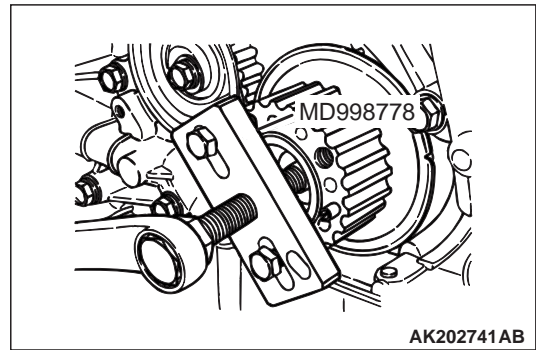
<<D>> СНЯТИЕ ВЕДУЩЕЙ ШЕСТЕРНИ  
РЕМНЯ ГРМ

Если ведущая шестерня плотно сидит на носке коленчатого вала (грязь, коррозия), то используйте съёмник MD998778.

## &lt;&lt;Е&gt;&gt; СНЯТИЕ РЕМНЯ ГРМ

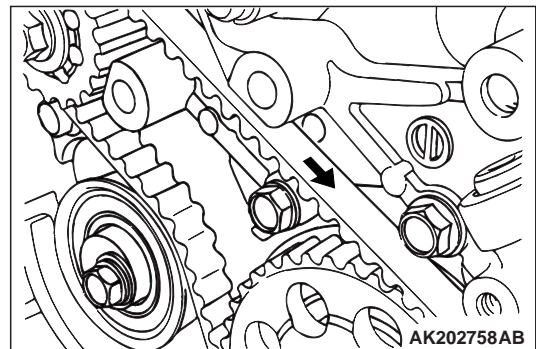

Если предполагается дальнейшее использование ремня ГРМ, то нанесите мелом на его тыльной стороне стрелку, чтобы при сборке его можно было установить в том же направлении.

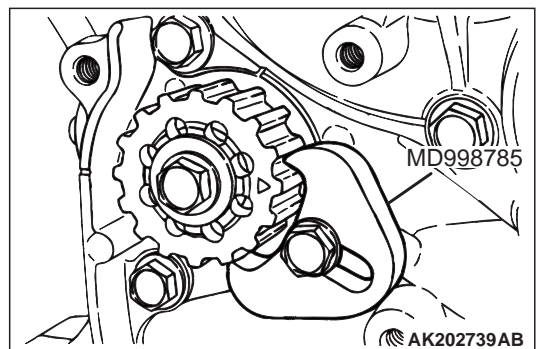
<<F>> СНЯТИЕ ЗУБЧАТОГО КОЛЕСА  
РЕМНЯ УРАВНОВЕШИВАЮЩЕГО  
ВАЛА

1. Чтобы зубчатое колесо не вращалось, застопорите его специальным приспособлением MD998785.
2. Отверните болт крепления зубчатого колеса.



## <<G>> СНЯТИЕ ВЕДУЩЕЙ ШЕСТЕРНИ РЕМНЯ УРАВНОВЕШИВАЮЩЕГО ВАЛА

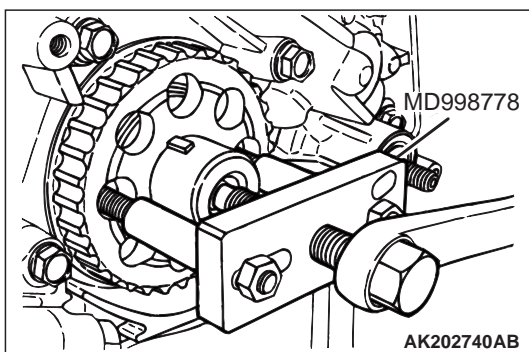

Если ведущая шестерня плотно сидит на носке коленчатого вала (грязь, коррозия), то используйте съёмник MD998778.

## <<H>> ОТВРАЧИВАНИЕ БОЛТА КРЕПЛЕНИЯ ЗУБЧАТОГО КОЛЕСА РАСПРЕДВАЛА

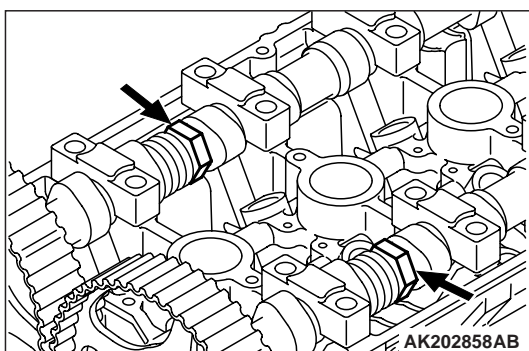

Удерживая распредвал рожковым ключом за шестигранную шейку, отверните болт крепления зубчатого колеса.

## ПОСЛЕДОВАТЕЛЬНОСТЬ РАБОТЫ ПО УСТАНОВКЕ

### >>A<< ВВОРАЧИВАНИЕ БОЛТА ЗУБЧАТОГО КОЛЕСА РАСПРЕДВАЛА

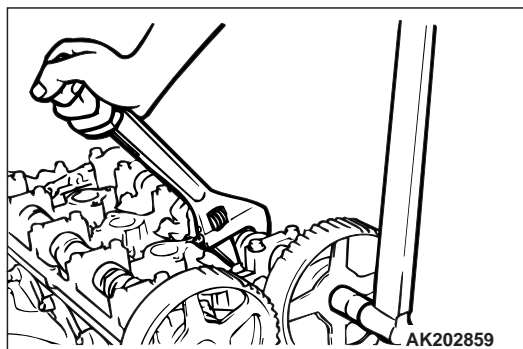
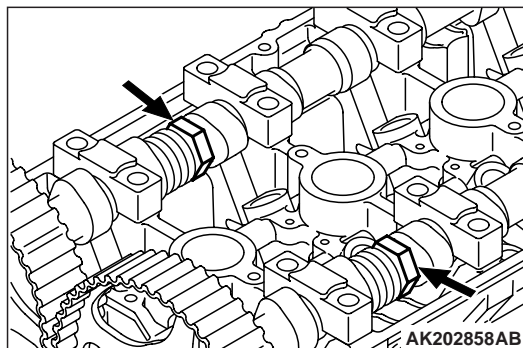

Удерживая распредвал рожковым ключом за шестигранную шейку, затяните болт крепления зубчатого колеса моментом  $88 \pm 10$  Н·м.

### >>B<< УСТАНОВКА КРОНШТЕЙНА ПЕРЕДНЕЙ ОПОРЫ ДВИГАТЕЛЯ

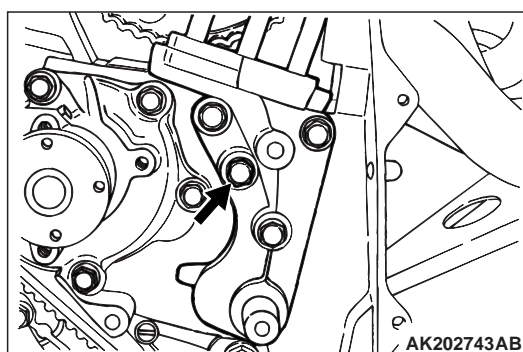

1. Тщательно удалите остатки старого герметика с показанного на рисунке болта и из его резьбового гнезда.
2. Смажьте болт герметиком, вверните и затяните его.

**Рекомендуемый герметик:**  
Герметик Mitsubishi, номер по каталогу MD970389 или равноценный

>>С<< УСТАНОВКА  
УПЛОТНИТЕЛЬНОГО СЕГМЕНТА

1. Тщательно удалите остатки старого герметика с уплотнительного сегмента, с головки цилиндров и с клапанной крышки.

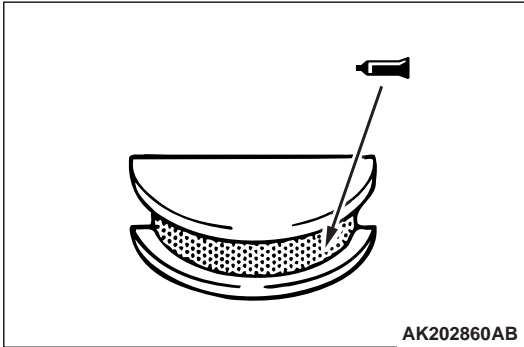

2. Нанесите герметик на поверхность сегмента, обозначенную на рисунке.

**Рекомендуемый герметик:**  
**3M ATD, номер по каталогу 8660 или аналог**

3. Установите сегмент в головку цилиндров.

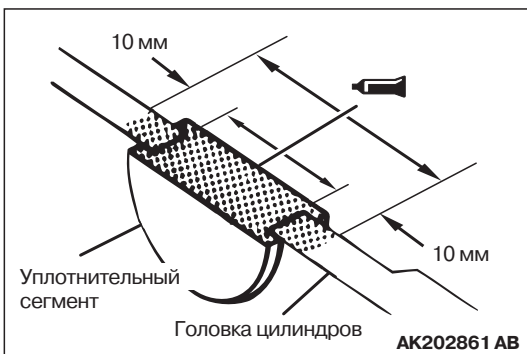

4. Нанесите герметик на поверхность сегмента и головки цилиндров, как показано на рисунке.

**Рекомендуемый герметик:**  
**3M ATD, номер по каталогу 8660 или аналог**

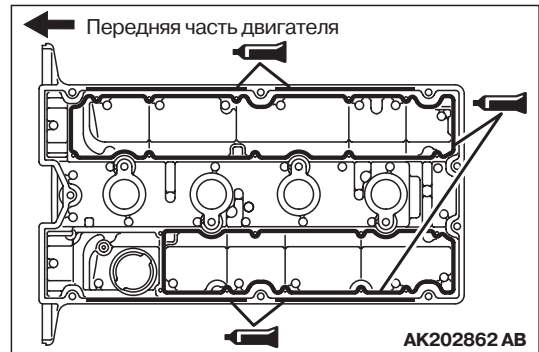
>>D<< УСТАНОВКА КЛАПАННОЙ  
КРЫШКИ С ПРОКАДКОЙ

1. Нанесите валики герметика на поверхности клапанной крышки, указанные на рисунке.

**Рекомендуемый герметик:**  
**Герметик Mitsubishi, номер по каталогу MD970389 или равноценный**

2. Уложите прокладку в клапанную крышку до того, как герметик начнёт вулканизироваться.

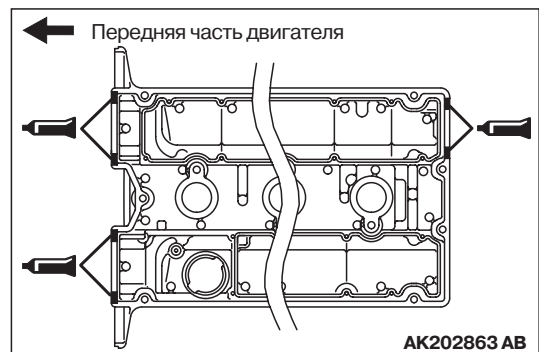

3. Нанесите валики герметика на поверхности клапанной крышки, указанные на рисунке.

**Рекомендуемый герметик:**  
**Герметик Mitsubishi, номер по каталогу MD970389 или равноценный**

4. Установите клапанную крышку на головку цилиндров до того, как герметик начнёт вулканизироваться.



## >>E<< УСТАНОВКА ВЕДУЩЕЙ ШЕСТЕРНИ РЕМНЯ УРАВНОВЕШИВАЮЩЕГО ВАЛА

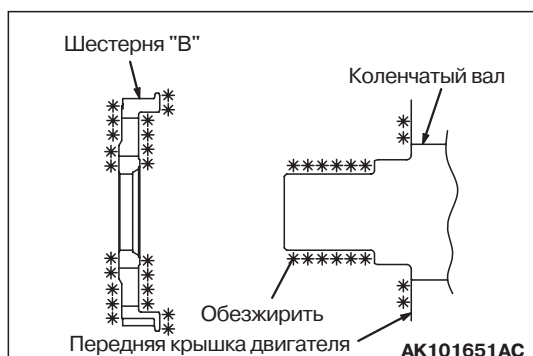

Протрите и обезжирьте ведущую шестерню и ответную поверхность коленчатого вала.

*NOTE: Обезжиривание помогает улучшить сцепление между контактными поверхностями.*

## >>F<< УСТАНОВКА ДИСТАНЦИОННОЙ ВТУЛКИ

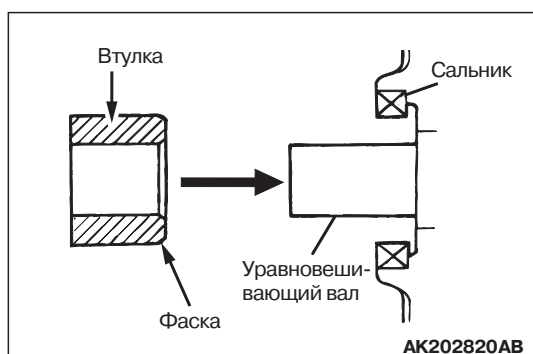

### ⚠ ВНИМАНИЕ

**Если дистанционную втулку поставить не так, как показано на рисунке (если развернуть её наоборот), то она сомнёт кромки переднего сальника.**

1. Слегка смажьте маслом ту поверхность втулки, которая пройдет через сальник.
2. Установите сальник, повернув его фаской к сальнику.

## >>G<< УСТАНОВКА ЗУБЧАТОГО КОЛЕСА УРАВНОВЕШИВАЮЩЕГО ВАЛА

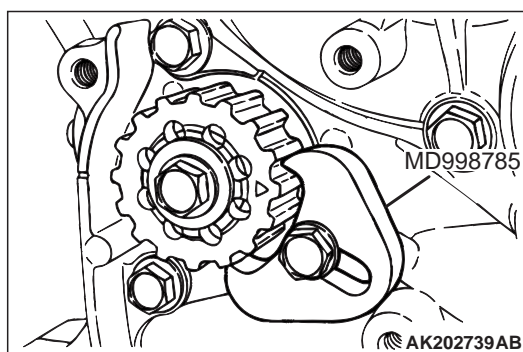

1. Чтобы зубчатое колесо не вращалось, застопорите его специальным приспособлением MD998785, как показано на рисунке.
2. Затяните болт крепления зубчатого колеса моментом  $45 \pm 3$  Н·м.

## >>H<< УСТАНОВКА РЕМНЯ ПРИВОДА УРАВНОВЕШИВАЮЩЕГО ВАЛА

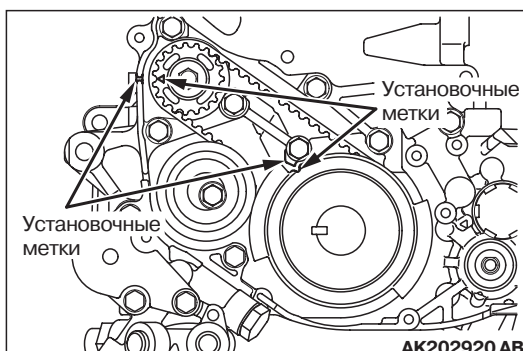

1. Совместите метки на ведущей шестерне ремня уравновешивающего вала и на зубчатом колесе уравновешивающего вала с соответствующими метками на корпусе масляного насоса.
2. Установите ремень уравновешивающего вала на ведущую шестерню и на зубчатое колесо уравновешивающего вала. Ведущая ветвь ремня не должна быть прослаблена.

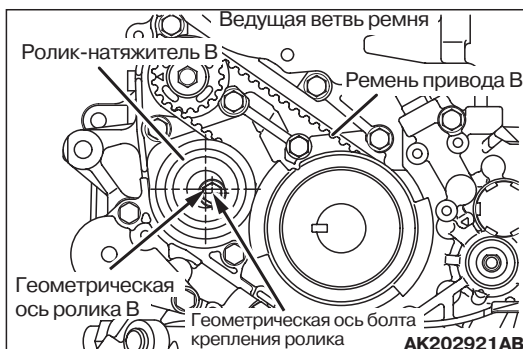

3. Проверьте, чтобы центр ролика находился в том положении по отношению к головке болта крепления, которое показано на рисунке.

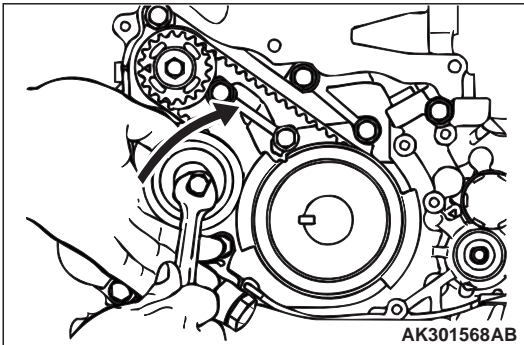

4. Усилиями пальцев поверните ролик в направлении стрелки, чтобы эта ветвь ремня стала натянутой. Удерживая ролик в этом положении, затяните болт крепления.  
*NOTE: Проследите за тем, чтобы во время затяжки болта за ним не стал поворачиваться ролик. Если ролик повернется вместе с болтом, то ремень будет перетянут.*
5. Проверьте совпадение меток на зубчатых колёсах и на корпусе масляного насоса.

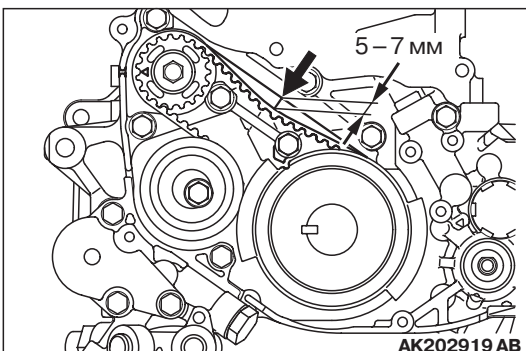

6. При умеренном нажатии на среднюю часть ведущей ветви она должна отклоняться на 5 – 7 мм.

## >>I<< УСТАНОВКА ЗАДАЮЩЕГО ДИСКА ДАТЧИКА ПОЛОЖЕНИЯ КОЛЕНЧАТОГО ВАЛА, ВЕДУЩЕЙ ШЕСТЕРНИ ГРМ, ЦЕНТРАЛЬНОГО БОЛТА

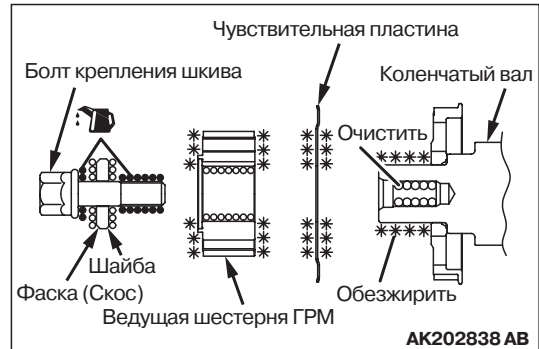

1. Протрите и обезжирьте ведущую шестерню ремня ГРМ, ответную поверхность коленчатого вала и задающий диск датчика положения коленчатого вала. Установите на коленчатый вал шестерню и задающий диск.
2. Очистите резьбовое отверстие под болт в носке коленчатого вала и шайбу болта.
3. Нанесите нужное количество масла на резьбовую часть болта и на его подголовник.

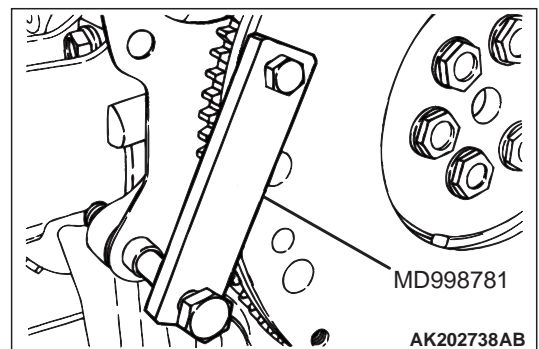

4. Застопорите ведущий диск специальной планкой MD998781.
5. Затяните центральный болт коленчатого вала моментом 167 Н·м.

## >>J<< УСТАНОВКА ЗУБЧАТОГО КОЛЕСА МАСЛЯНОГО НАСОСА



1. Застопорите уравнивающий вал, как и при снятии зубчатого колеса.
2. Установите зубчатое колесо привода масляного насоса.
3. Затяните гайку моментом  $54 \pm 5$  Н·м.

## >>K<< УСТАНОВКА РЕГУЛЯТОРА НАТЯЖЕНИЯ РЕМНЯ ГРМ

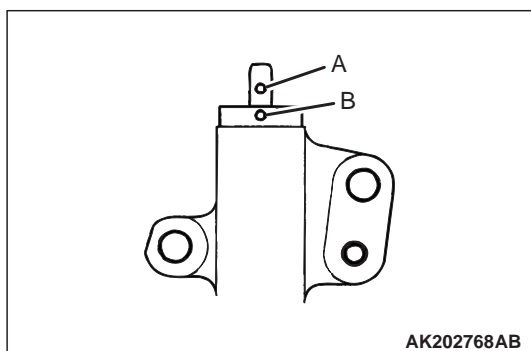

1. Если шток регулятора натяжения находится в выдвинутом положении, то регулятор нужно взвести.
  - (1) Зажмите регулятор в тиски, под прямым углом к губкам.
  - (2) Постепенно сжимая тиски, совместите отверстие А в штоке с отверстием В в корпусе регулятора натяжения.
  - (3) Вставьте в совмещённые отверстия проволочную чеку (проволоку диаметром 1,4 мм).
  - (4) Выньте регулятор из тисков.

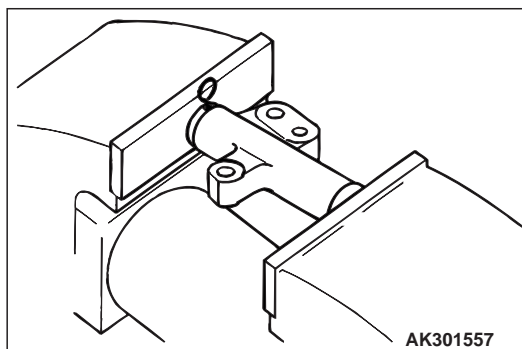

2. Установите регулятор натяжения на двигатель. Оставьте проволочную чеку в регуляторе до полного завершения процедуры.

## >>L<< УСТАНОВКА РОЛИКА НАТЯЖИТЕЛЯ



Установите ролик натяжителя, развернув его так, чтобы отверстия заняли указанные на рисунке положение.

## >>M<< УСТАНОВКА РЕМНЯ ГРМ

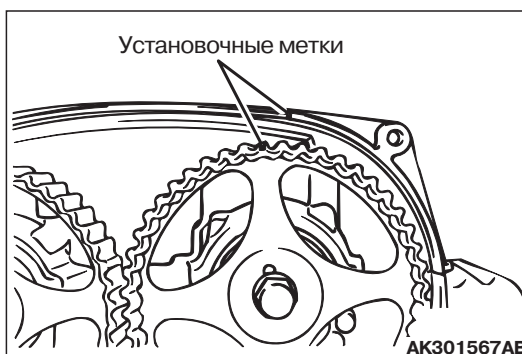

1. Установите метку зубчатого колеса, не доходя один зуб до метки на клапанной крышке.

*NOTE: Если установить колесо точно по метке, то усилием клапанных пружин вал повернёт на зуб вперёд по отношению к метке.*

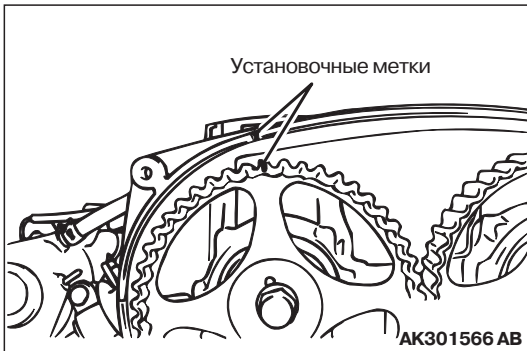

2. Совместите метку зубчатого колеса впускного вала с меткой на клапанной крышке.

*NOTE: Впускной вал немного пройдёт вперёд (по часовой стрелке) откуда в нормальное положение он будет повернут натяжением ремня.*

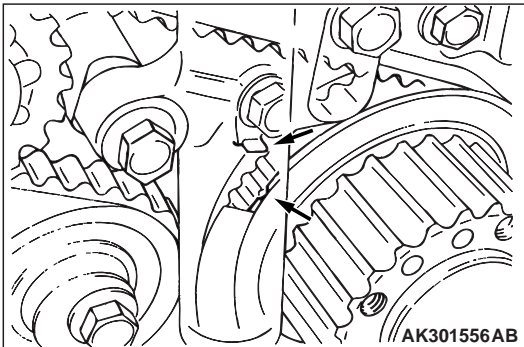

3. Установите метку ведущей шестерни ремня ГРМ, не доводя один зуб до метки на клапанной крышке, как и в случае с зубчатым колесом выпускного вала.

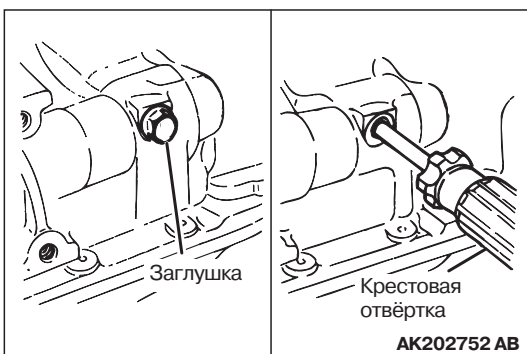

4. Совместите метку зубчатого колеса масляного насоса с меткой на блоке цилиндров.

(1) Выверните пробку из блока цилиндров.

- (2) Вставьте в отверстие крестовую отвёртку диаметром 8мм. Если отвёртка проходит на глубину 60 мм и более, то противовес находится в правильном положении. Если отвёртка проходит только на 20 – 25 мм, то её блокирует противовес уравнивающего вала. В этом случае поверните зубчатое колесо масляного насоса ещё на один оборот, до следующего совмещения меток. Вновь проверьте, чтобы отвёртка проходила на достаточную глубину. Оставьте отвёртку в отверстии на время установки ремня ГРМ.

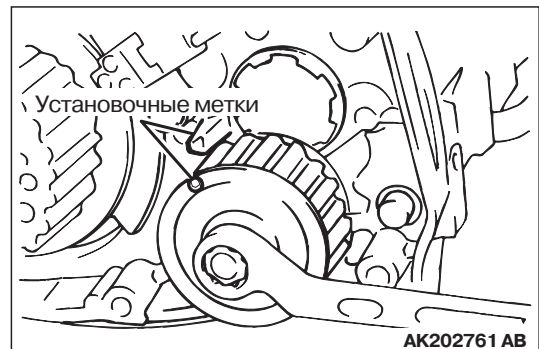

- (3) Отведите зубчатое колесо масляного насоса на один зуб против часовой стрелки.

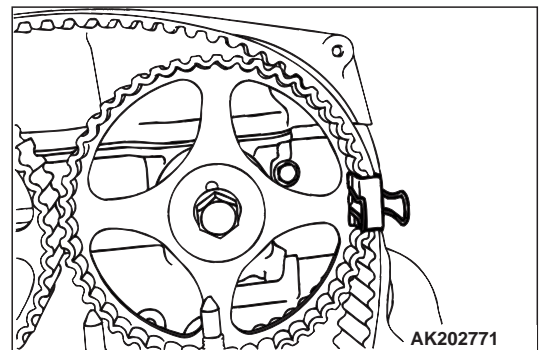

5. Наденьте ремень ГРМ на зубчатое колесо выпускного вала и закрепите его зажимом для бумаг в том месте, которое обозначено на рисунке.

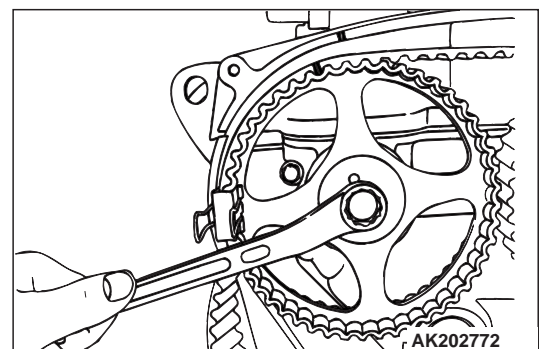



6. Поверните зубчатое колесо впускного распредвала на один зуб против часовой стрелки от метки на клапанной крышке. После этого наденьте на колесо впускного распредвала ремень ГРМ и закрепите его зажимом для бумаг.

*NOTE: После установки ремня ГРМ метка встанет в нужное положение под действием клапанных пружин.*

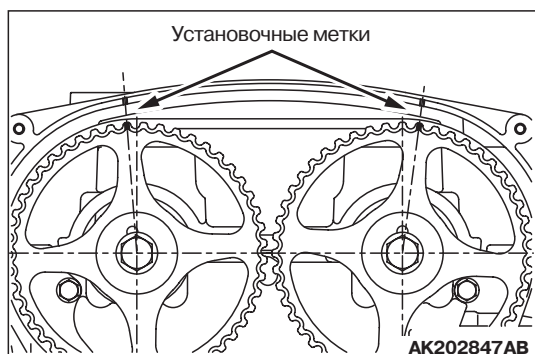

7. Поверните зубчатое колесо выпускного вала по часовой стрелке до совмещения меток, проверьте, чтобы при этом встала на место метка впускного вала.



8. Наденьте ремень на промежуточный ролик, затем на зубчатое колесо масляного насоса и на ведущую шестерню (в таком порядке).

*NOTE: На установленной ветви ремня не должно быть слабину..*

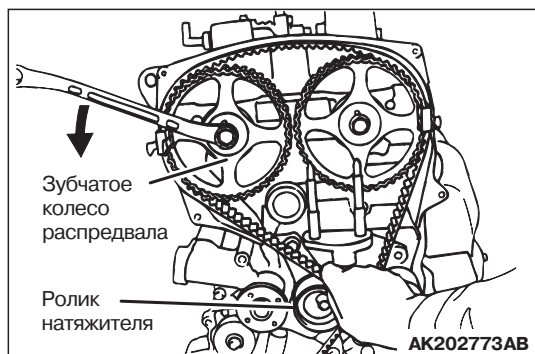

9. Наденьте ремень ГРМ на ролик натяжителя.

*NOTE: Для облегчения установки ремня на ролик натяжителя слегка поверните зубчатое колесо впускного распредвала против часовой стрелки.*

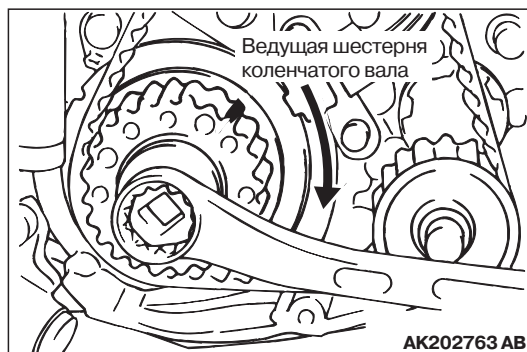

10. Слегка поверните коленчатый вал по часовой стрелке, чтобы выбрать слабину на ведущей ветви ремня.

11. Проверьте, чтобы метки шестерни коленчатого вала, зубчатого колеса масляного насоса и зубчатого колеса выпускного вала не доходили до меток на двигателе на один зуб.

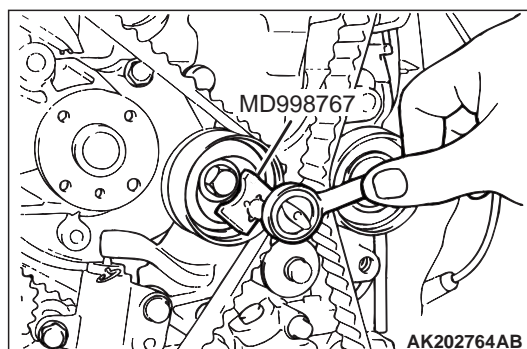

12. Используя специальную вилку MD998767, поверните ролик натяжителя против часовой стрелки, чтобы натянуть ремень и временно затяните болт крепления ролика.

*NOTE: Выберите слабину ремня между зубчатыми колёсами впускного и выпускного валов.*

13. Поверните коленчатый вал по часовой стрелке до совмещения метки шестерни с меткой на двигателе.

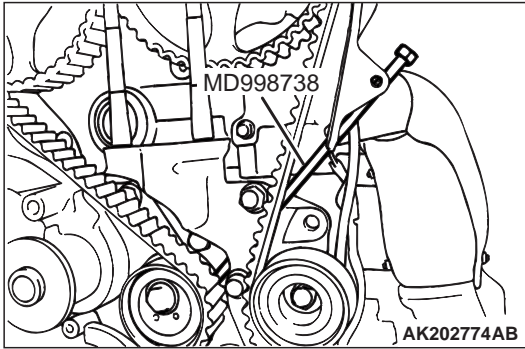

14. Установите регулировочный болт MD998738 и вворачивайте его пока проволочная чека в регуляторе натяжения не начнёт свободно двигаться.

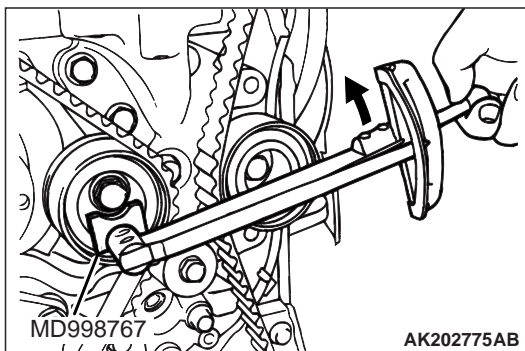

**⚠ ВНИМАНИЕ**

**Не допускайте схода ослабленного ремня с зубчатых колёс впускного и выпускного валов.**

15. Ослабьте болт крепления ролика натяжителя.
16. Поверните динамометрический ключ, прилагаемый к вилке MD998767, против часовой стрелки до выборки слабины ремня.
17. Поверните динамометрический ключ из положения п. 16 по часовой стрелке до получения крутящего момента на ключе, равного 3,5 Н·м и затяните болт крепления ролика натяжителя.

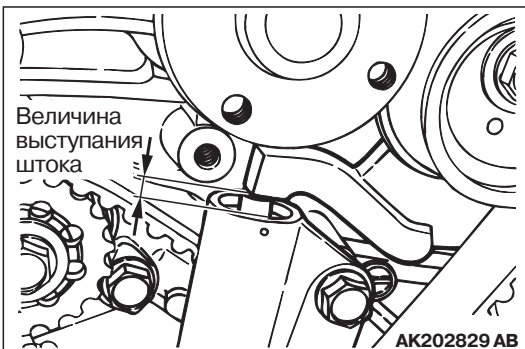

18. Выверните регулировочный болт, установленный в п. 14.
19. Поверните коленчатый вал по часовой стрелке на два оборота и выждите примерно 15 минут.
20. Проверьте, чтобы чека в регуляторе натяжения свободно двигалась. Если чека двигается свободно, то ремень натянут правильно. Выньте чеку из регулятора натяжения. Сразу же проверьте правильность выступания штока регулятора.

**Номинальное значение: 3,8 – 4,5 мм**

**⚠ ВНИМАНИЕ**

**Не забывайте проверять затяжку центрального болта коленчатого вала всякий раз, когда вал поворачивался против часовой стрелки. Если затяжка ослабла, то затяните болт установленным моментом.**

21. Если чека не вытаскивается свободно из регулятора натяжения, то проделайте операции с 14-ой по 18-ю снова, чтобы правильно отрегулировать натяжение.

**ПРОВЕРКА**

M1113002000384

**РЕМЕНЬ ГРМ**

Внимательно осмотрите ремень ГРМ. Замените ремень, если будет обнаружен один из перечисленных ниже дефектов.

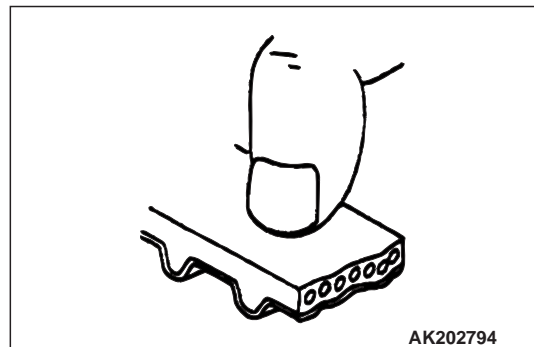

1. Отвердевание материала тыльной стороны ремня  
Лоснение материала тыльной стороны, потеря эластичности настолько, что ноготь не оставляет отпечатка.

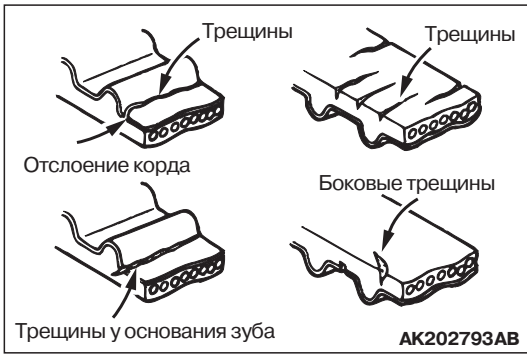

2. Трещины на тыльной стороне ремня
3. Разрывы корда
4. Трещины у основания зубьев
5. Трещины на боковых сторонах



6. Ненормально изношенные боковые стороны ремня

**NOTE:** Нормально изношенные боковые стороны ремня имеют равные срезы.

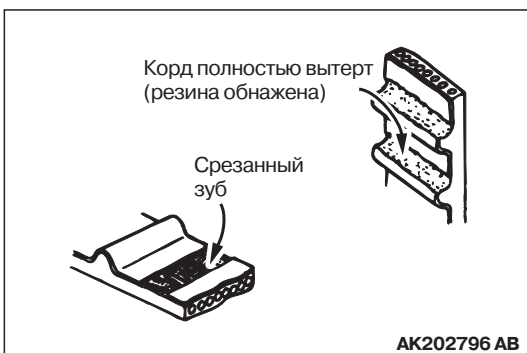

7. Сильно изношенные зубья  
Начальная стадия: Износ корда (нити распушены, зубья имеют белесоватый оттенок из-за истирания резины, нарушена структура корда)

Второй этап: Рванный корд, обнажена резина под кордом (зубья с уменьшенной шириной)  
8. Срезанный зуб

## РЕГУЛЯТОР НАТЯЖЕНИЯ

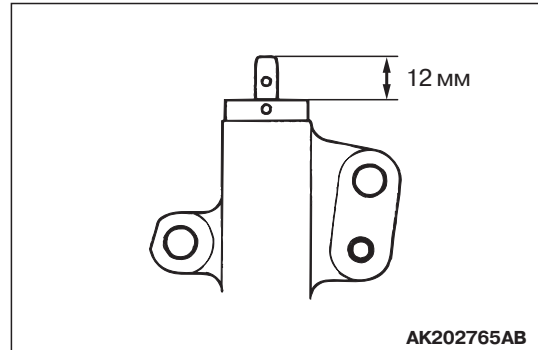

1. Проверьте регулятор натяжения, чтобы он не имел течей из уплотнённых стыков. Замените, если течь обнаружена.
2. Проверьте торец штока на предмет износа или повреждений.

Если шток сильно изношен или повреждён, то замените регулятор натяжения.

3. Измерьте выступание штока.

Если измеренное выступание не соответствует установленному техническими условиями, замените регулятор натяжения.

**Номинальное значение: 12 мм**

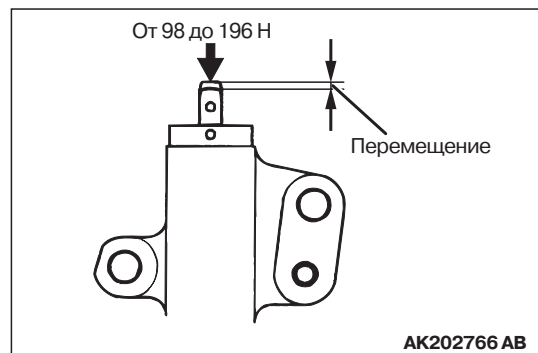

4. Надавите на шток с усилием 98-196 Н и измерьте его выступание. Если величина выступания превышает допустимое значение, то замените регулятор натяжения.

**Номинальное значение: Не более 1 мм**

## КОМПОНЕНТЫ СИСТЕМЫ ПОДАЧИ ТОПЛИВА И ПОНИЖЕНИЯ ТОКСИЧНОСТИ

### СНЯТИЕ И УСТАНОВКА

M1113002200377

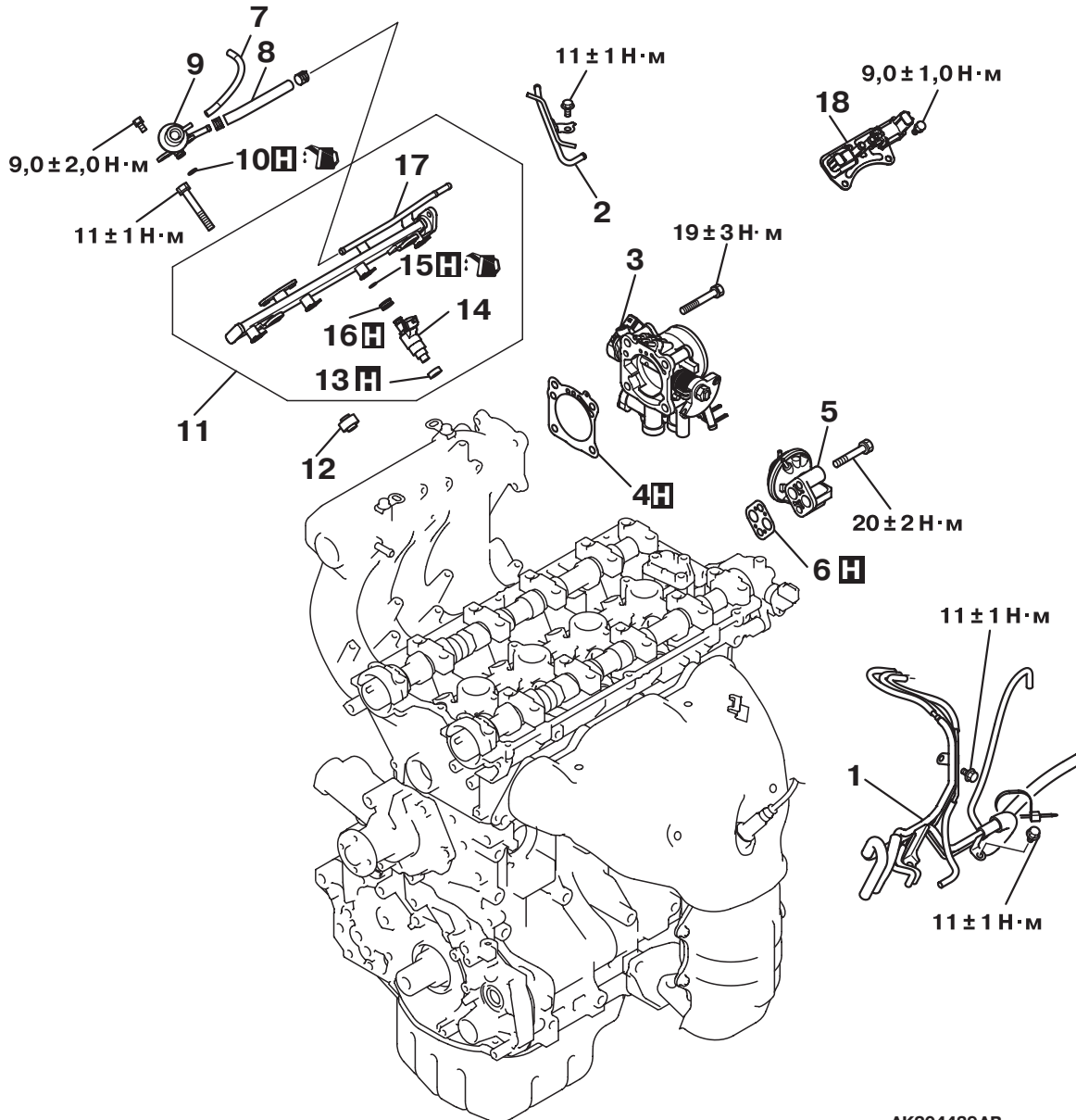

AK204439AB

#### Последовательность снятия компонентов

- >>C<<
1. Вакуумные трубки и шланги.
  2. Вакуумная трубка.
  3. Корпус дроссельной заслонки.
  4. Прокладка корпус дроссельной заслонки.
  5. Клапан системы EGR.
  6. Прокладка клапана EGR.
  7. Вакуумный шланг.
  8. Топливный шланг.

#### Последовательность снятия компонентов

- >>B<<
9. Регулятор давления топлива.
  10. Кольцевое уплотнение.
  11. Топливная рампа и форсунки.
  12. Прокладка.
  13. Прокладка.
  14. Форсунки.
  15. Кольцевое уплотнение.
  16. Уплотнительная втулка.
  17. Топливная рампа.
  18. Электромагнитный клапан.
- >>A<<



## ПОСЛЕДОВАТЕЛЬНОСТЬ РАБОТЫ ПО УСТАНОВКЕ

### >>А<< УСТАНОВКА ФОРСУНОК

1. Нанесите тонкий слой моторного масла на новое кольцевое уплотнение.

#### **⚠ ВНИМАНИЕ**

**Не допускайте попадания моторного масла в топливную рампу.**

2. Осторожно поворачивая форсунку из стороны в сторону, вставьте её в рампу, стараясь не повредить кольцевое уплотнение.
3. Убедитесь в том, что форсунка поворачивается в гнезде без заеданий. Если вращение затруднено, то кольцевое уплотнение возможно зажато, поэтому выньте форсунку и проверьте состояние кольцевого уплотнения. Если кольцо не повреждено, то вставьте форсунку и снова проверьте, чтобы она легко поворачивалась.

### >>В<< УСТАНОВКА РЕГУЛЯТОРА ДАВЛЕНИЯ ТОПЛИВА

1. Нанесите тонкий слой моторного масла на новое кольцевое уплотнение.

#### **⚠ ВНИМАНИЕ**

**Не допускайте попадания моторного масла в топливную рампу.**

2. Осторожно поворачивая форсунку из стороны в сторону, вставьте её в рампу, стараясь не повредить кольцевое уплотнение.
3. Установленный регулятор должен свободно поворачиваться в гнезде. Если вращение затруднено, то кольцевое уплотнение, возможно, зажато, поэтому выньте регулятор и проверьте состояние кольцевого уплотнения. Если кольцо не повреждено, то вставьте регулятор и снова проверьте, чтобы он легко поворачивался.

### >>С<< УСТАНОВКА ПРОКЛАДКИ ДРОССЕЛЬНОГО ПАТРУБКА

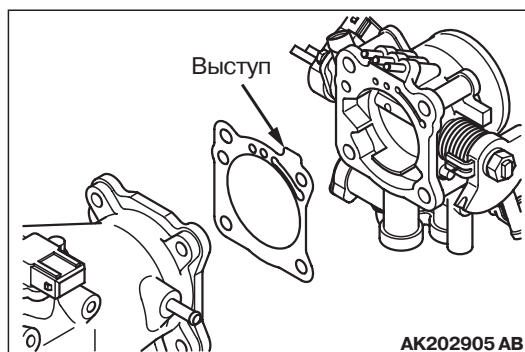

Установите прокладку, развернув выступом, как показано на рисунке.

## ВПУСКНОЙ КОЛЛЕКТОР

## СНЯТИЕ И УСТАНОВКА

M1113026100084

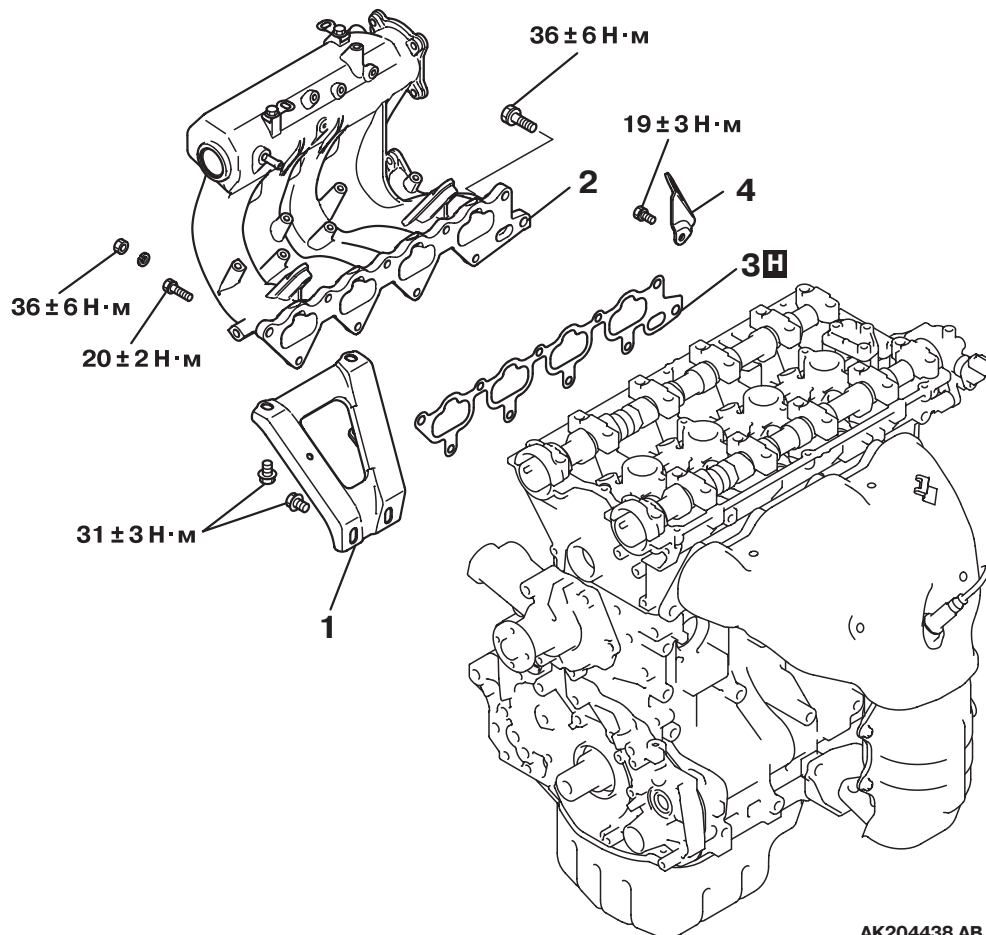

AK204438 AB

Последовательность снятия  
компонентов

- >>А<< 1. Кронштейн впускного коллектора.  
2. Впускной коллектор.  
3. Прокладка впускного коллектора.  
4. Рым.

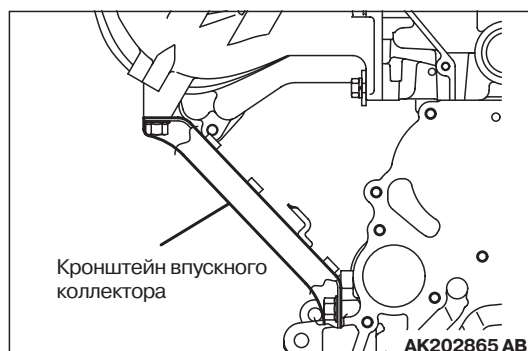
ПОСЛЕДОВАТЕЛЬНОСТЬ РАБОТЫ  
ПО УСТАНОВКЕ>>А<< УСТАНОВКА КРОНШТЕЙНА  
ВПУСКНОГО КОЛЛЕКТОРАКронштейн впускного  
коллектора

AK202865 AB

Затяните болты моментом  $31 \pm 3$  Н·м после того, как они будут плотно притянуты до касания с приливами на коллекторе и на блоке цилиндров.

## ВЫПУСКНОЙ КОЛЛЕКТОР

### СНЯТИЕ И УСТАНОВКА

M1113004900394

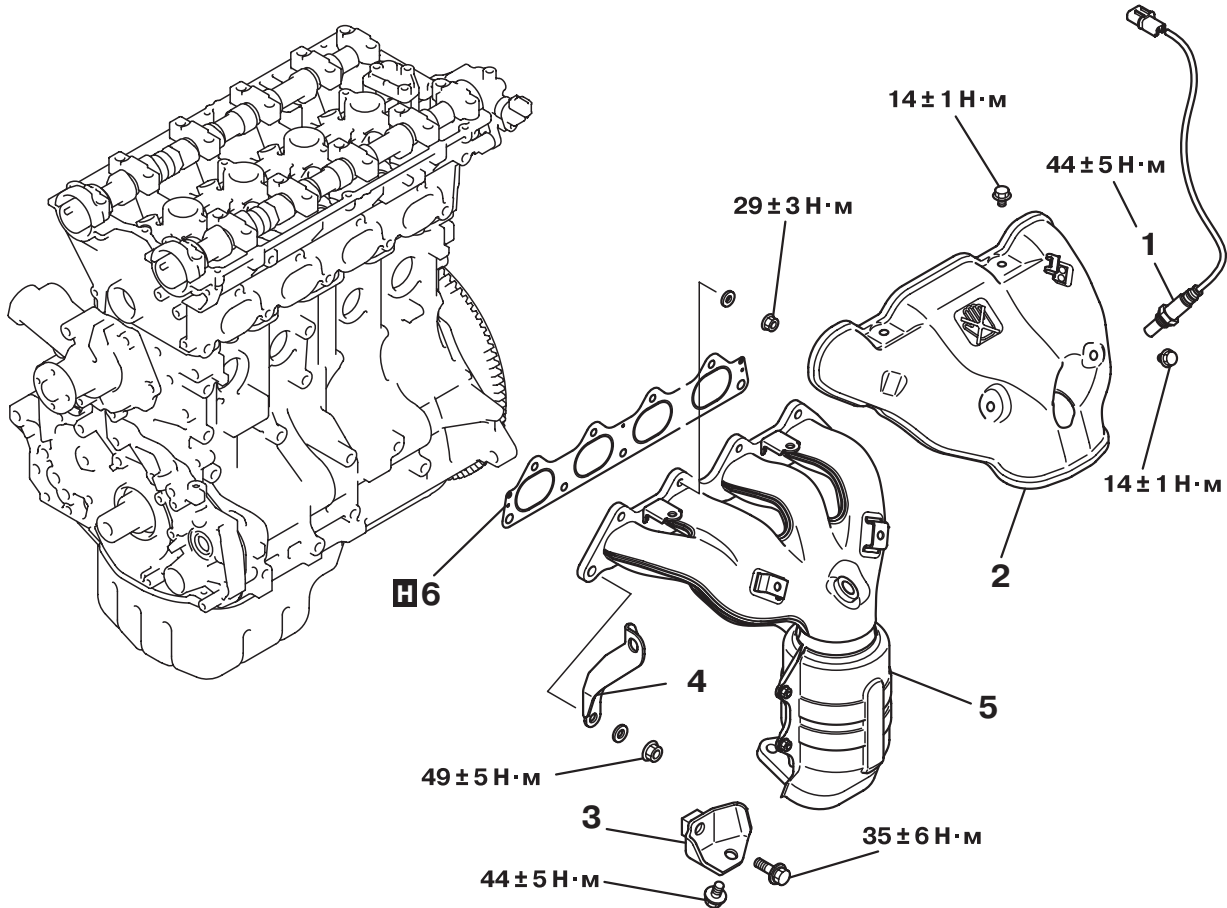

AK204437 AB

#### Последовательность снятия компонентов

1. Кислородный датчик.
2. Теплозащитный экран выпускного коллектора.
3. Кронштейн выпускного коллектора.

#### Последовательность снятия компонентов

4. Рым.
5. Выпускной коллектор.
6. Прокладка выпускного коллектора.

## НАСОС И ШЛАНГИ СИСТЕМЫ ОХЛАЖДЕНИЯ

### СНЯТИЕ И УСТАНОВКА

M1113017900242

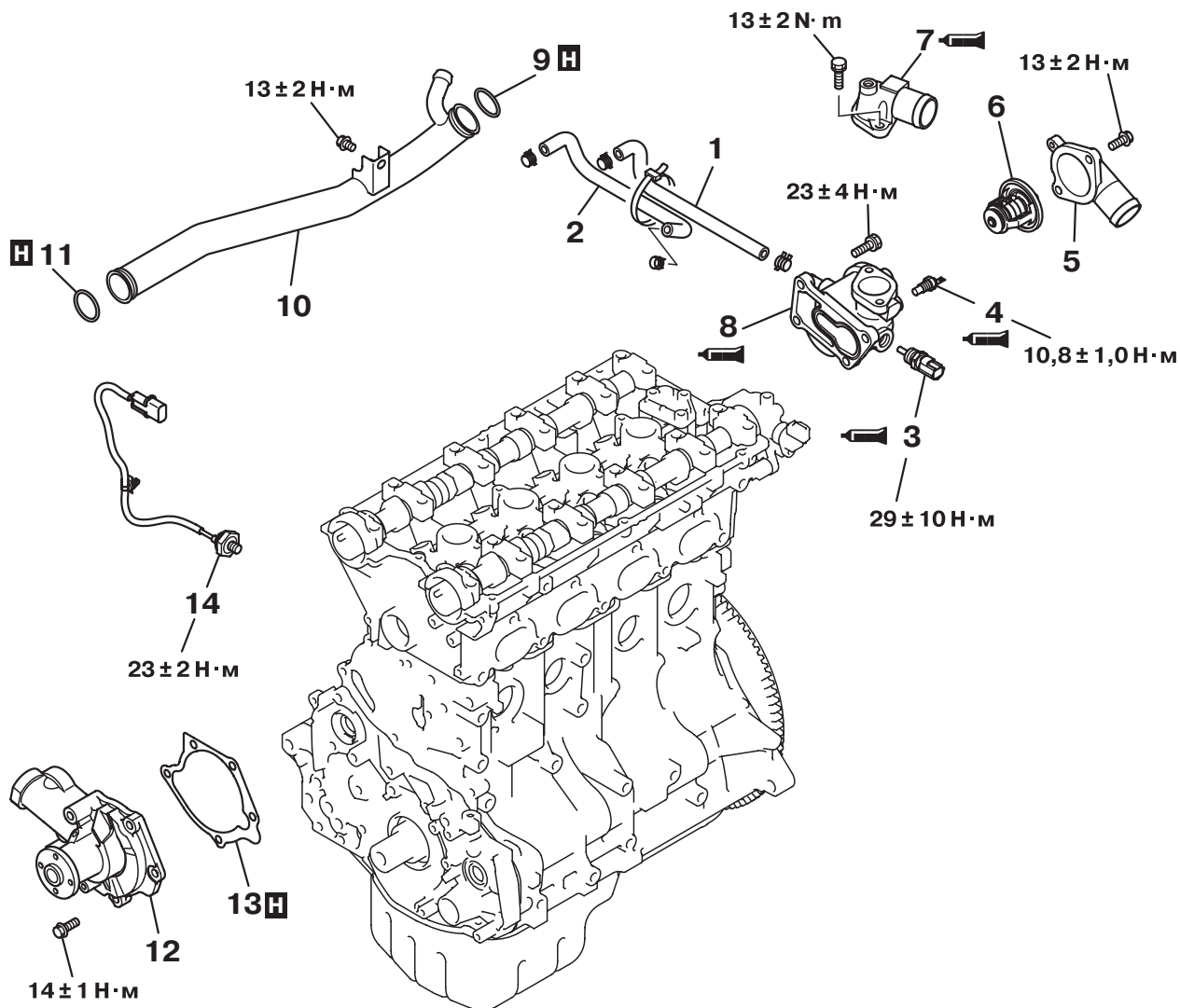

AK204436 AB

#### Последовательность снятия компонентов

1. Шланг.
2. Шланг.
- >>E<< 3. Датчик температуры охлаждающей жидкости.
- >>D<< 4. Датчик температуры охлаждающей жидкости (для показывающего прибора).
5. Входной патрубок системы охлаждения.
6. Термостат.

#### Последовательность снятия компонентов

- >>C<< 7. Выходной патрубок системы охлаждения.
- >>B<< 8. Патрубок термостата.
- >>A<< 9. Кольцевое уплотнение
- >>A<< 10. Входная труба системы охлаждения.
- >>A<< 11. Кольцевое уплотнение.
12. Насос системы охлаждения.
13. Прокладка насоса системы охлаждения.
14. Датчик детонации.

## ПОСЛЕДОВАТЕЛЬНОСТЬ РАБОТЫ ПО УСТАНОВКЕ

### >>А<< УСТАНОВКА ВХОДНОЙ ТРУБЫ С КОЛЬЦЕВЫМ УПЛОТНЕНИЕМ

#### ⚠ ВНИМАНИЕ

- Не допускайте попадания масла или консистентной смазки на кольцевое уплотнение.
- Закрепляйте входную трубу только после её установки в патрубок термостата.

Замените кольцевые уплотнения на обеих сторонах входной трубы на новые. Вставлять трубу с новыми уплотнениями в патрубок термостата и в насос системы охлаждения следует предварительно смочив кольца охлаждающей жидкостью.

### >>В<< УСТАНОВКА ПАТРУБКА ТЕРМОСТАТА

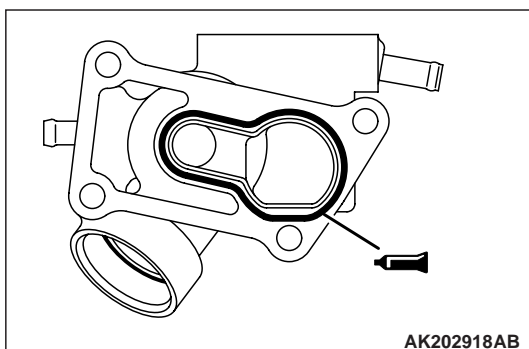

1. Удалите остатки старого герметика с поверхностей патрубка термостата и головки цилиндров.
2. Нанесите на поверхности патрубка термостата, показанные на рисунке, валик герметика толщиной  $2,7 \pm 0,3$  мм.

**Рекомендуемый герметик:**  
Герметик Mitsubishi, номер по каталогу MD970389 или равноценный

### >>С<< УСТАНОВКА ВЫХОДНОГО ПАТРУБКА СИСТЕМЫ ОХЛАЖДЕНИЯ

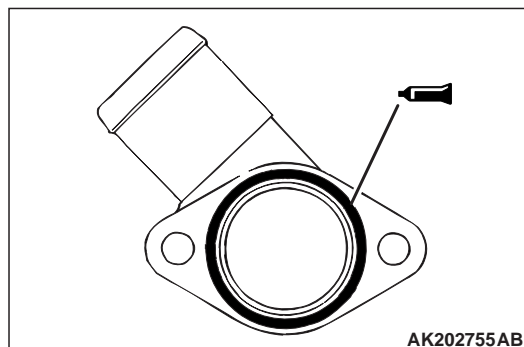

1. Удалите остатки старого герметика с патрубка термостата и выходного патрубка.
2. Нанесите на поверхности выходного патрубка, показанные на рисунке, валик герметика толщиной  $2,7 \pm 0,3$  мм.

**Рекомендуемый герметик:**  
Герметик Mitsubishi, номер по каталогу MD970389 или равноценный

### >>D<< ДАТЧИК ТЕМПЕРАТУРЫ ОХЛАЖДАЮЩЕЙ ЖИДКОСТИ (ДЛЯ ПОКАЗЫВАЮЩЕГО ПРИБОРА)

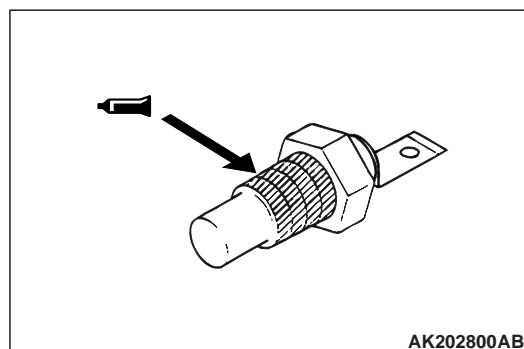

1. Удалите остатки старого герметика из резьбовых отверстий патрубка термостата и с резьбы датчика.

*NOTE: Новый датчик поставляется с нанесённым на резьбу герметиком. Дополнительное нанесение герметика на резьбу перед установкой не требуется.*

2. Нанесите герметик на резьбовую часть датчика в указанном на рисунке месте.

**Рекомендуемый герметик:**  
Фиксатор резьбы 3М, номер по каталогу 4171 или аналог

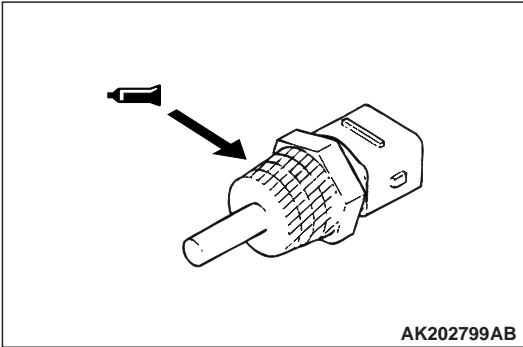
>>Е<< УСТАНОВКА ДАТЧИКА  
ТЕМПЕРАТУРЫ ОХЛАЖДАЮЩЕЙ  
ЖИДКОСТИ**⚠ ВНИМАНИЕ**

Проявляйте осторожность при вворачивании датчика, чтобы не повредить пластмассовую колодку разъёма.

1. Удалите остатки старого герметика из резьбовых отверстий патрубка термостата и с резьбы датчика.
2. Нанесите герметик на резьбовую часть датчика в указанном на рисунке месте.

**Рекомендуемый герметик:**

**ЗМ АТD, № по каталогу 8633 или его эквивалент**

# КОРОМЫСЛА И РАСПРЕДЕЛИТЕЛЬНЫЙ ВАЛ

## СНЯТИЕ И УСТАНОВКА

M1113005400477

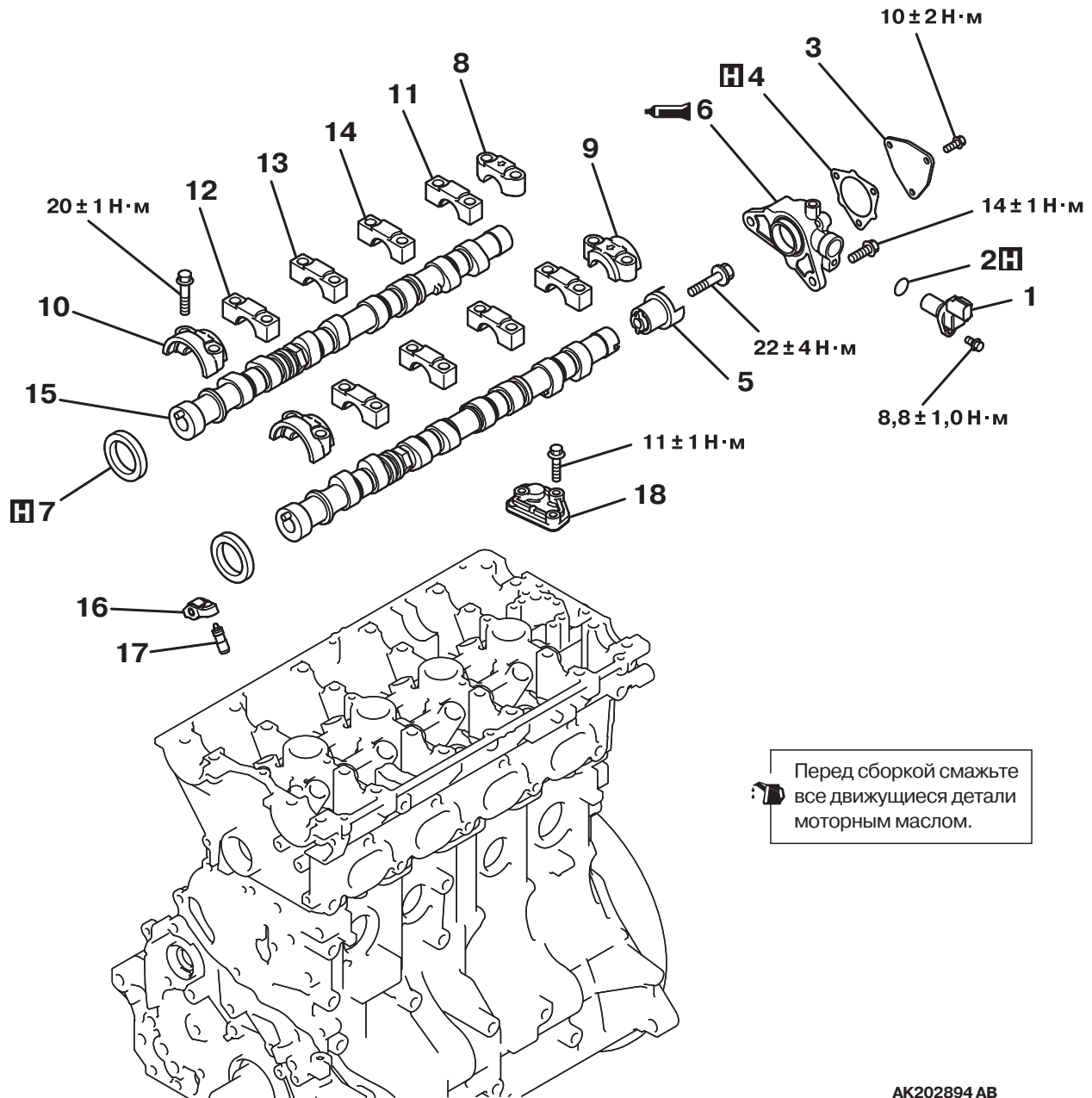

Перед сборкой смажьте все движущиеся детали моторным маслом.

AK202894 AB

### Последовательность снятия компонентов

1. Датчик положения распределительного вала.
2. Кольцевое уплотнение.
3. Заглушка.
4. Прокладка.
- >>F<< 5. Задающая втулка датчика положения распредвала.
- >>E<< 6. Кронштейн датчика положения распределительного вала.
- >>D<< 7. Сальник распредвала.
- >>C<< 8. Крышка распредвала, задняя правая.

### Последовательность снятия компонентов

- >>C<< 9. Крышка распредвала, задняя левая.
- >>C<< 10. Крышка распредвала, передняя.
- >>C<< 11. Крышка распредвала № 5.
- >>C<< 12. Крышка распредвала № 2.
- >>C<< 13. Крышка распредвала № 3.
- >>C<< 14. Крышка распредвала № 4.
- >>B<< 15. Распредвал.
16. Коромысло.
- <<A>> >>A<< 17. Гидрокомпенсатор.
18. Маслоподающий корпус.



## ОПЕРАЦИИ ПРИ СНЯТИИ

### <<А>> СНЯТИЕ КОМПЕНСАТОРОВ

#### **⚠ ВНИМАНИЕ**

Если компенсатор будет использоваться и дальше, то его нужно промыть и осмотреть (См. [СТР. 11D-39](#)).

## ПОСЛЕДОВАТЕЛЬНОСТЬ РАБОТЫ ПО УСТАНОВКЕ

### >>А<< УСТАНОВКА КОМПЕНСАТОРОВ

#### **⚠ ВНИМАНИЕ**

Если компенсатор будет использоваться и дальше, то его нужно промыть и осмотреть (См. [СТР. 11D-39](#)).

Установите компенсатор на коромысло, стараясь сделать это так, чтобы из него не вытекло дизельное топливо.

### >>В<< УСТАНОВКА РАСПРЕДВАЛА

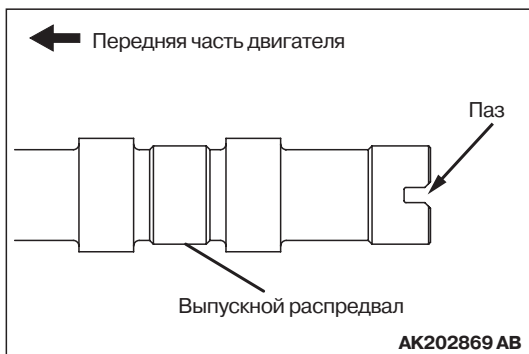

#### **⚠ ВНИМАНИЕ**

- Не перепутайте впускной и выпускной распределвалы.
- На заднем торце выпускного распределвала имеется прорезь шириной 4 мм.

### >>С<< УСТАНОВКА КРЫШЕК ПОДШИПНИКОВ РАСПРЕДВАЛА

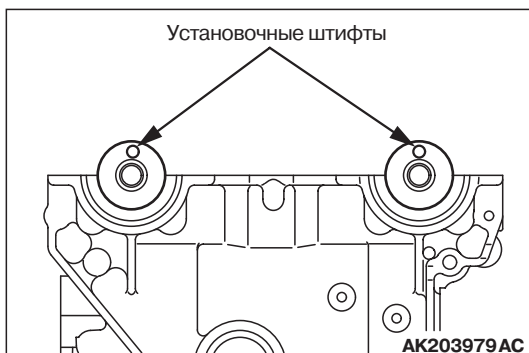

1. Уложите распредвал так, чтобы установочные штифты находились в верхнем положении.

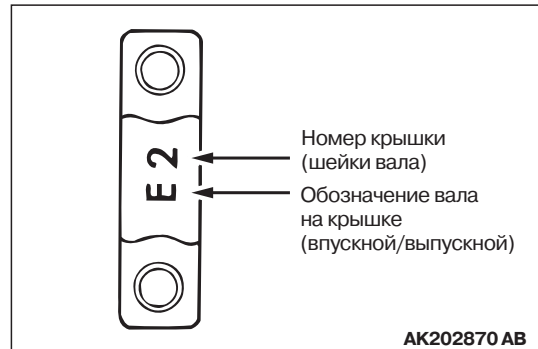

2. Крышки обоих валов со 2-ой по 5-ю выглядят одинаково. Перед установкой крышки проверьте её обозначение и номер.

**Маркировка крышек (выбита на передней крышке и на 2 – 5-й крышках распределвала)**

**I: впускной распределвал**  
**E: выпускной распределвал**

3. Полностью удалите остатки герметика с крышек и с головки цилиндров.

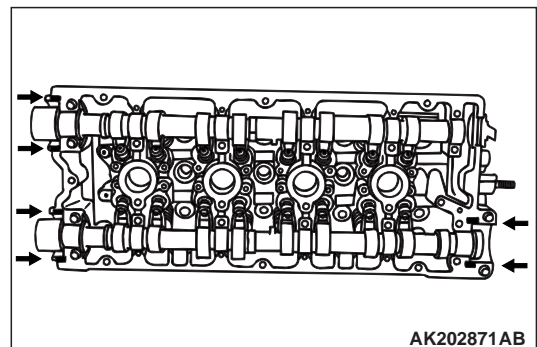

4. Нанесите герметик на места, показанные на рисунке.

**Рекомендуемый герметик:**  
**3M ATD, номер по каталогу 8660 или аналог**

5. Установите крышки и затяните болты их крепления в два-три приёма.
6. Затяните болты моментом  $20 \pm 1$  Н·м
7. Проверьте правильность расположения крышек.

**NOTE:** Полностью вытрите выдавленный из стыков герметик.



## >>D<< УСТАНОВКА САЛЬНИКА РАСПРЕДВАЛА

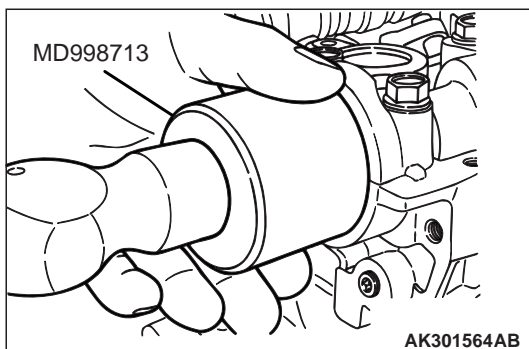

Для запрессовки сальника в гнездо пользуйтесь оправкой MD998713.

## >>E<< УСТАНОВКА КРОНШТЕЙНА ДАТЧИКА ПОЛОЖЕНИЯ РАСПРЕДВАЛА

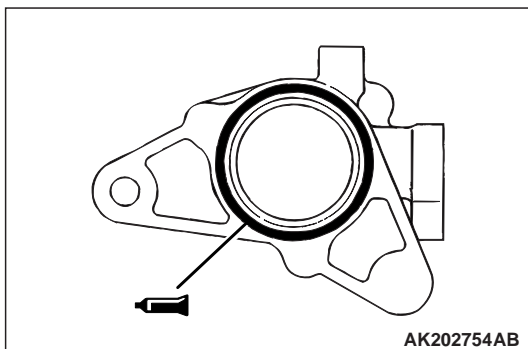

1. Полностью удалите остатки герметика с кронштейна датчика и с головки цилиндров.
2. Нанесите на поверхности кронштейна, показанные на рисунке, валик герметика толщиной  $3 \pm 1$  мм.

**Рекомендуемый герметик:**  
**Герметик Mitsubishi, номер по каталогу MD970389 или равноценный**

## >>F<< УСТАНОВКА ЗАДАЮЩЕЙ ВТУЛКИ ДАТЧИКА ПОЛОЖЕНИЯ РАСПРЕДВАЛА

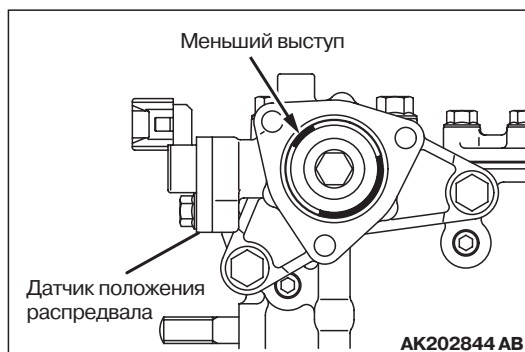

1. Поверните выпускной распределительный вал в положение ВМТ первого цилиндра.  
*NOTE: Усилие клапанных пружин слегка отожмёт распределительный вал против часовой стрелки.*
2. Установите задающую втулку так, чтобы меньший выступ был обращён в показанную на рисунке сторону.

## ПРОВЕРКА

M1113005500407

## РАСПРЕДВАЛ

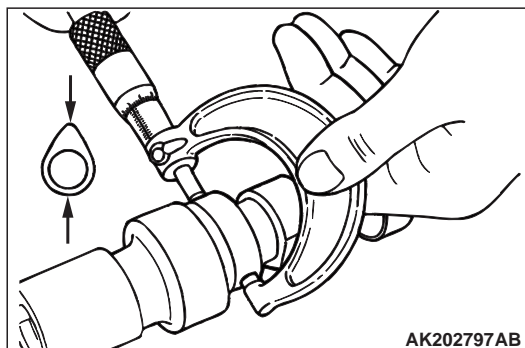

Измерьте высоту кулачка (от его вершины до тыльной окружности).  
Если хотя бы один кулачок изношен больше допустимого, то замените распределительный вал.

**Номинальное значение: 34,91 мм**

**Предельно допустимое значение: 34,41 мм**

## ГИДРОКОМПЕНСАТОРЫ

### ⚠ ВНИМАНИЕ

- Гидрокомпенсатор изготовлен с высокой точностью. Не допускайте попадания в него пыли и грязи.
- Не разбирайте гидрокомпенсаторы.
- Для промывки гидрокомпенсаторов нужно применять только чистое дизельное топливо.

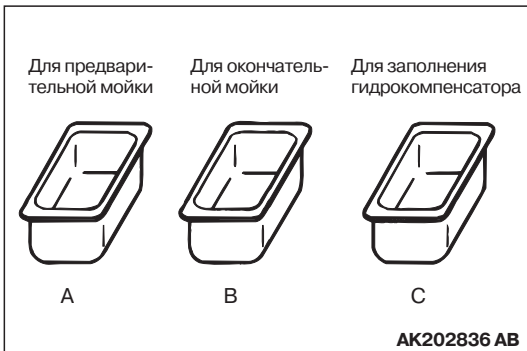

1. Подготовьте три ванночки и примерно 5 литров дизельного топлива. В каждую ванночку налейте такое количество дизельного топлива, чтобы оно полностью закрывало стоящий вертикально компенсатор.

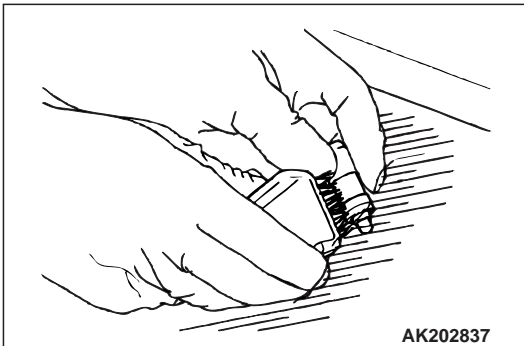

2. Опустите компенсатор в ванночку А и отмойте его наружную поверхность.

*NOTE: Трудно удаляемые отложения очистите капроновой щёткой.*

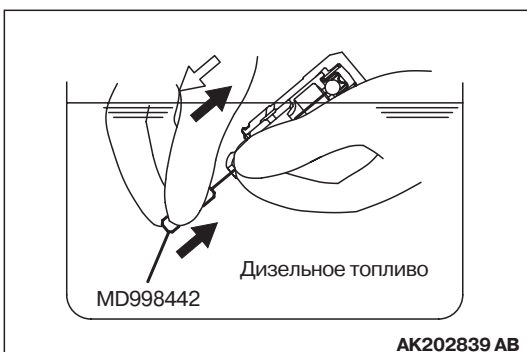

### ⚠ ВНИМАНИЕ

Пружина шарикового клапана компенсатора очень слабая. Если отжимать шарик слишком сильно, работоспособность компенсатора может пострадать.

3. Осторожно утопив шарик клапана специальным шильцем MD998442, надавите на плунжер 5 – 10 раз, чтобы расшевелить его и удалить из компенсатора грязное масло.

*NOTE: Плунжер компенсатора должен двигаться без заеданий. Если в работе плунжера обнаружены дефекты, то его следует заменить.*

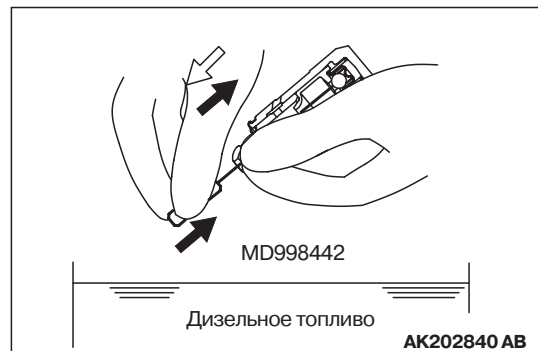

### ⚠ ВНИМАНИЕ

Отверстие в боковой части компенсатора должно быть обращено в сторону ванночки А. Не поворачивайте компенсатор отверстием к человеку.

4. Выньте компенсатор из ванночки, осторожно утопите шарик клапана и сдавите компенсатор, чтобы удалить дизельное топливо из его нагнетательной камеры.

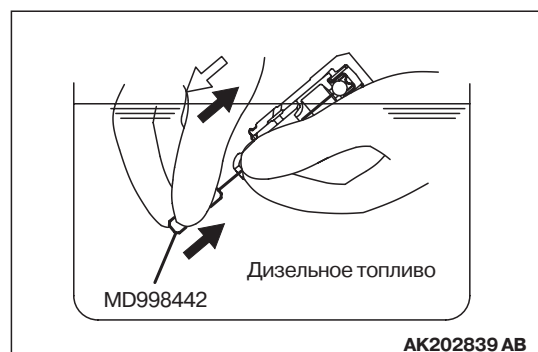

**⚠ ВНИМАНИЕ**

Пружина шарикового клапана компенсатора очень слабая. Если отжимать шарик слишком сильно, работоспособность компенсатора может пострадать.

5. Подержите компенсатор некоторое время в ванночке. Осторожно утопив шарик клапана, сожмите плунжер 5 – 10 раз, добиваясь плавности его перемещения и промывая нагнетательную камеру.

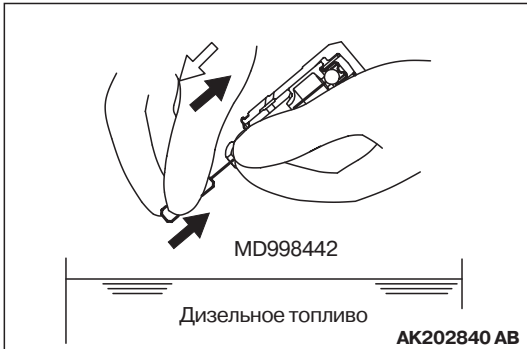

**⚠ ВНИМАНИЕ**

Отверстие в боковой части компенсатора должно быть обращено в сторону ванночки В. Не поворачивайте компенсатор отверстием к человеку.

6. Выньте компенсатор из ванночки, осторожно утопите шарик клапана и сдавите компенсатор, чтобы удалить дизельное топливо из его нагнетательной камеры.

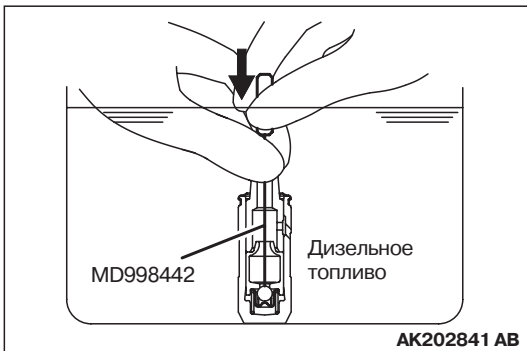

**⚠ ВНИМАНИЕ**

Не используйте ванночку С для мойки. Если использовать ванночку С для мойки, то в нагнетательную камеру компенсатора, при её заполнении дизельным топливом, может попасть грязь.

7. Подержите компенсатор некоторое время в ванночке С. Специальным шильцем MD998442 осторожно утопите шарик клапана.

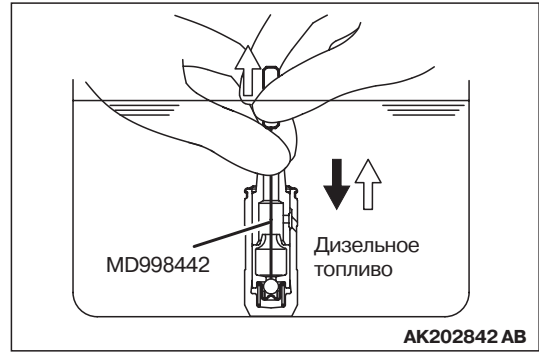

8. Поставьте компенсатор вертикально, плунжером вверх. Полностью отожмите плунжер вниз, затем медленно верните его в исходное положение и отпустите шарик, заперев нагнетательную камеру.

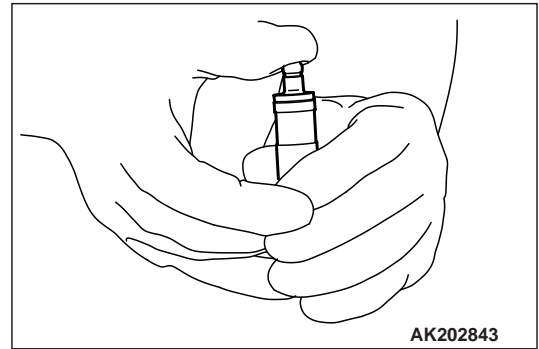

9. Выньте компенсатор из ванночки, поставьте его вертикально, плунжером вверх и с силой нажмите на плунжер. Плунжер не должен поддаваться (компенсатор должен быть "твёрдым").

*NOTE: Если компенсатор сжимается, то проделайте вновь операции с 7-ой по 9-ю. Замените компенсатор, если после повторного заполнения нагнетательной камеры и после удаления воздуха он по-прежнему сжимается.*

10. Поставьте компенсаторы вертикально, чтобы из них не вытекло дизельное топливо. Не допускайте попадания на компенсаторы пыли и т.п. Компенсаторы должны быть установлены на двигатель как можно быстрее.

## ГОЛОВКА ЦИЛИНДРОВ И КЛАПАНЫ

### СНЯТИЕ И УСТАНОВКА

M1113006900408

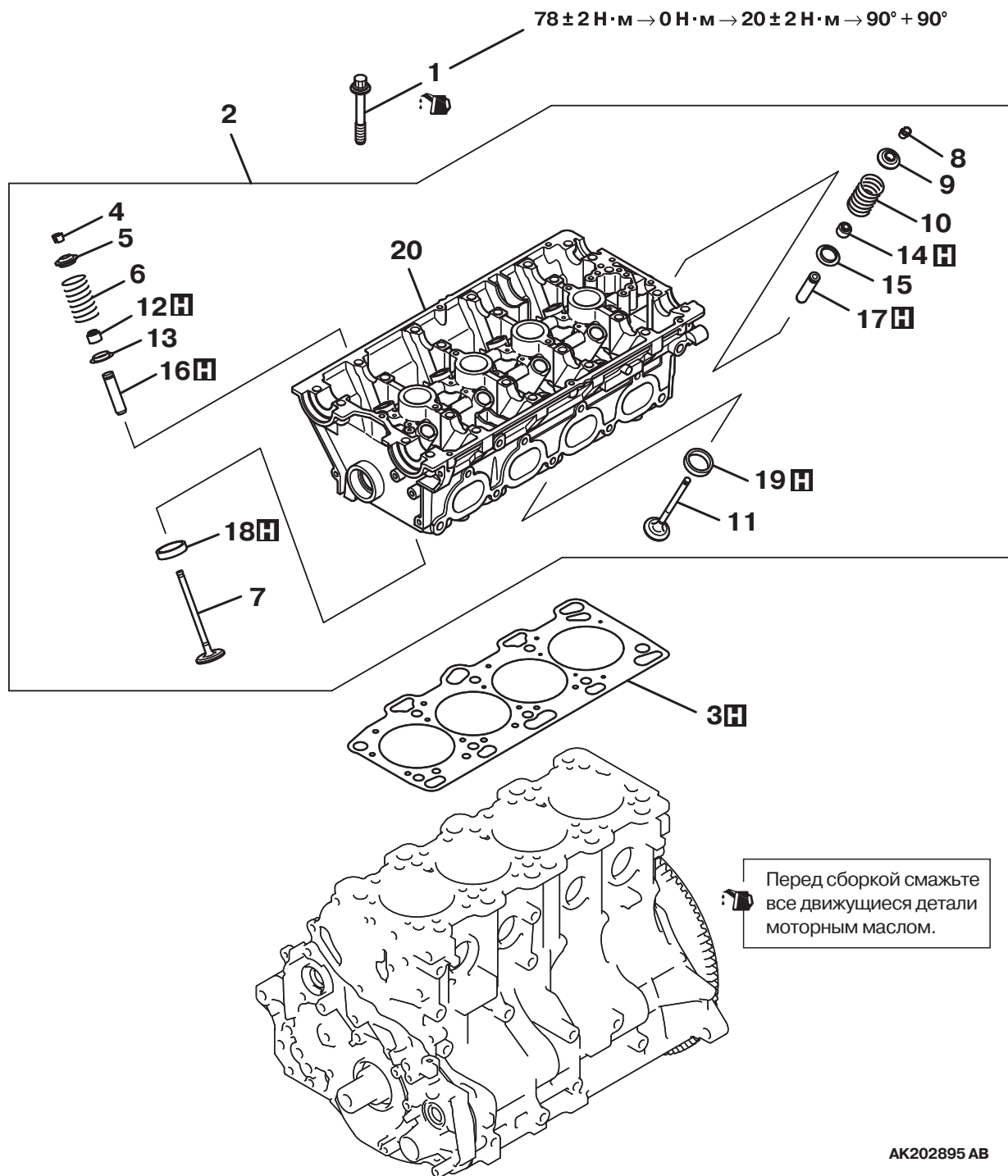

AK202895 AB

#### Последовательность снятия компонентов

- <<A>> >>D<< 1. Болт крепления головки цилиндров.  
2. Головка цилиндров в сборе.  
3. Прокладка головки блока цилиндров.

#### Последовательность снятия компонентов

- <<B>> >>C<< 4. Сухарь  
5. Тарелка клапанной пружины.  
>>B<< 6. Клапанная пружина.  
7. Впускной клапан.  
<<B>> >>C<< 8. Сухарь.  
9. Тарелка клапанной пружины.

**Последовательность снятия  
компонентов**

- >>В<< 10. Клапанная пружина.
- 11. Выпускной клапан.
- >>А<< 12. Маслосъёмный колпачок.
- 13. Нижняя тарелка клапанной пружины.
- >>А<< 14. Маслосъёмный колпачок.
- 15. Нижняя тарелка клапанной пружины.
- 16. Направляющая втулка впускного клапана.

**Последовательность снятия  
компонентов**

- 17. Направляющая втулка выпускного клапана.
- 18. Седло впускного клапана.
- 19. Седло выпускного клапана.
- 20. Головка цилиндров.

**ПОСЛЕДОВАТЕЛЬНОСТЬ ОПЕРАЦИЙ  
ПО СНЯТИЮ**

**<<А>> ОТВРАЧИВАНИЕ БОЛТОВ  
КРЕПЛЕНИЯ ГОЛОВКИ ЦИЛИНДРОВ**

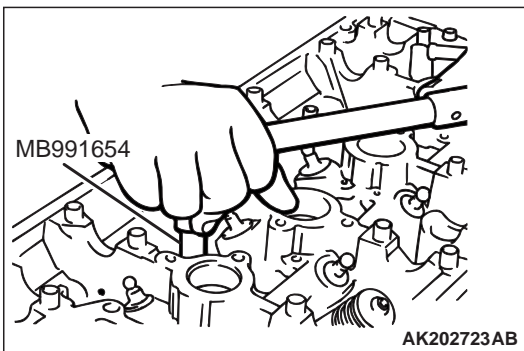

Для отворачивания болтов крепления головки цилиндров используйте специальный ключ MB991654.

**<<В>> СНЯТИЕ СУХАРЕЙ**

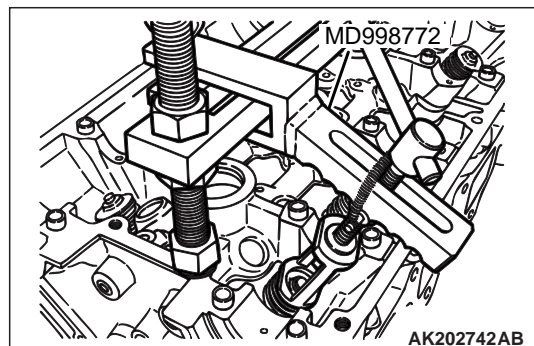
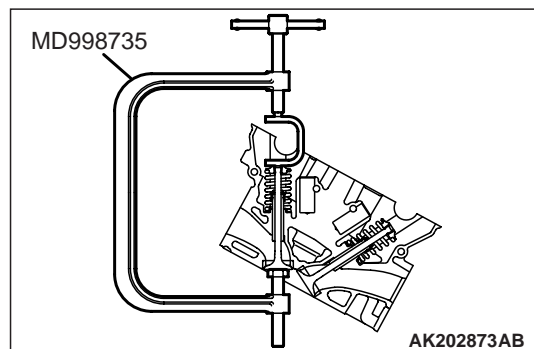

1. При помощи рассухаривателя сожмите клапанную пружину.
  - Приспособление для сжатия пружины (MD998735).
  - Приспособление для сжатия пружины (MD998772).
2. Снимите сухари со стержня клапана  
*NOTE: Пометьте или разложите в специальные ячейки клапаны, пружины и остальные детали так, чтобы при сборке их можно было поставить на прежнее место. Держите детали в безопасном для них месте.*

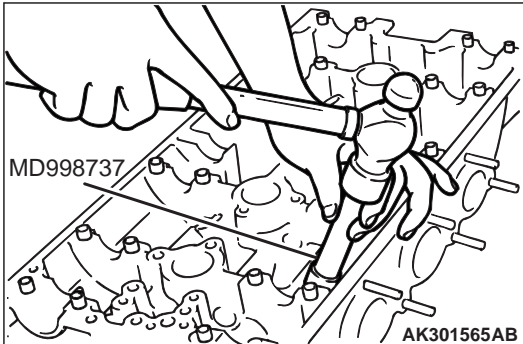
ПОСЛЕДОВАТЕЛЬНОСТЬ РАБОТЫ  
ПО УСТАНОВКЕ>>А<< УСТАНОВКА  
МАСЛОСЪЁМНОГО КОЛПАЧКА

## ⚠ ВНИМАНИЕ

Устанавливайте маслосъёмные колпачки только при помощи специальной оправки. Неправильная установка колпачка может привести к прорыву масла по стержню клапана.

1. Установите нижнюю тарелку клапанной пружины.
2. Вставьте клапан.
3. Нанесите тонкий слой моторного масла на новый маслосъёмный колпачок.
4. Установите новый маслосъёмный колпачок на направляющую втулку при помощи оправки MD998737. Пользуйтесь стержнем клапана, как направляющей для установки колпачка.

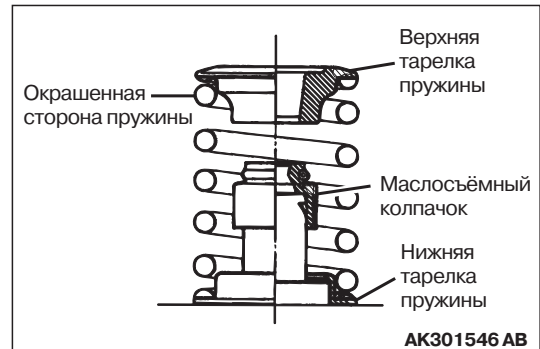

NOTE: Не перепутайте между собой колпачки впускных и выпускных клапанов.

>>В<< УСТАНОВКА КЛАПАННОЙ  
ПРУЖИНЫ

Устанавливайте клапанные пружины покрашенной стороной вверх (к коромыслам).

## &gt;&gt;С&lt;&lt; УСТАНОВКА СУХАРЯ

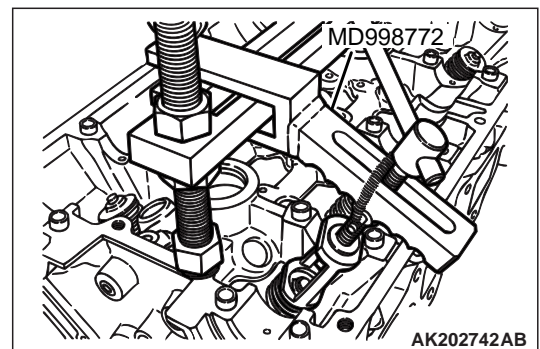
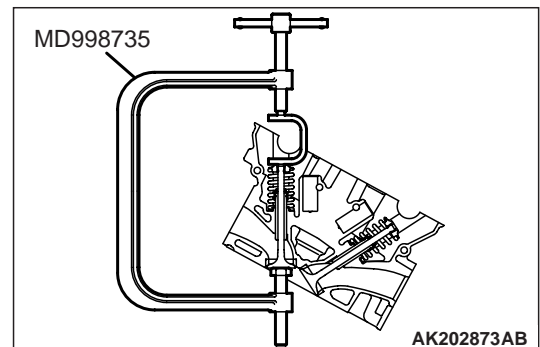

При помощи рассухаривателя сожмите клапанную пружину и установите сухари на стержень клапана.

- Приспособление для сжатия пружины (MD998735).
- Приспособление для сжатия пружины (MD998772).

NOTE: Если слишком сильно сжать клапанную пружину, то верхняя тарелка пружины может раздавить колпачок.



## >>D<< ВВОРАЧИВАНИЕ БОЛТОВ КРЕПЛЕНИЯ ГОЛОВКИ ЦИЛИНДРОВ



1. Если предполагается повторное использование болтов крепления головки цилиндров, то нужно проверить, чтобы длина тела болта не превышала установленного предела. Если болт окажется длиннее допустимого, то его нужно заменить.

**Предельно допустимое значение:  
99,4 мм**

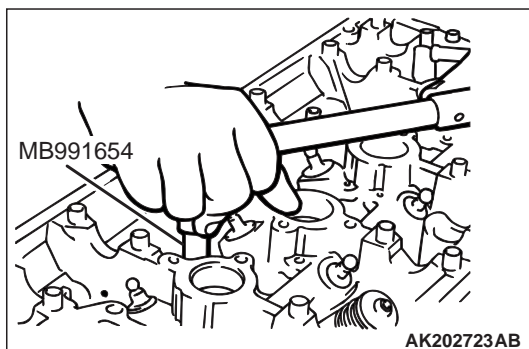

2. Смажьте моторным маслом резьбу и шайбу болта.

*NOTE: Для затяжки болтов крепления головки цилиндров используйте специальный ключ MB991654.*



3. Затяните болты моментом  $78 \pm 2$  Н·м в указанной последовательности.

4. Полностью ослабьте все болты.
5. Затяните болты моментом  $20 \pm 2$  Н·м в указанной последовательности.



### ⚠ ВНИМАНИЕ

- Если довернуть болт меньше, чем на  $90^\circ$ , то затяжка будет недостаточной. Внимательно соблюдайте величину угла доворота.
  - Если болт был довёрнут на больший угол, то его нужно полностью ослабить и повторить затяжку с первого этапа.
6. Нанесите отметку на головке каждого болта и на головке цилиндра.
  7. Доверните болты на  $90^\circ$  в указанной последовательности.
  8. Доверните болты ещё на  $90^\circ$  так, чтобы метка на головке болта находилась на одной линии с меткой на головке цилиндров.

## ПРОВЕРКА

M1113007000390

### ГОЛОВКА ЦИЛИНДРОВ

1. Перед тем, как мыть головку цилиндров, осмотрите её на предмет утечек жидкости, масла, прорыва газа, наличия трещин и иных повреждений.
2. Тщательно удалите с головки цилиндров масло, накипь, остатки герметика и т.п. После чистки масляных каналов продуйте их.

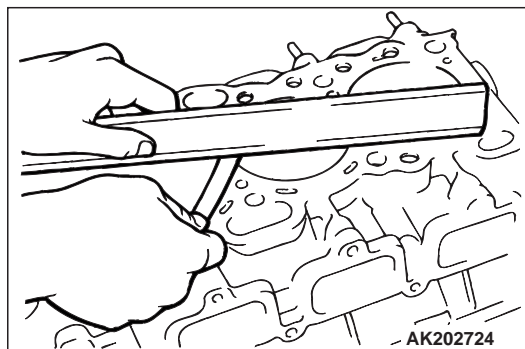

**⚠ ВНИМАНИЕ**

**Суммарный припуск на шлифовку нижней плоскости головки цилиндров и верхней плоскости блока цилиндров составляет 0,2 мм.**

- При помощи поверочной линейки и щупа проверьте нижнюю плоскость головки. Если нелинейность плоскости превышает допустимое значение, то плоскость нужно шлифовать.

**Нелинейность нижней плоскости головки цилиндров**

**Номинальное значение: Не более 0,05 мм**

**Предельно допустимое значение: 0,2 мм**

**Максимальный припуск на шлифовку: 0,2 мм**

**Высота головки цилиндров (по техническим условиям на новую головку): 131,9 – 132,1 мм**

**КЛАПАНЫ**

- Проверьте плотность прилегания фаски клапана к седлу. Если поясok контакта неполный или неравномерный, то нужно шлифовать фаску клапана.

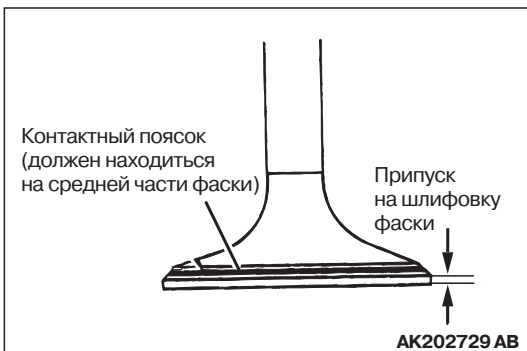

- Измерьте припуск на шлифовку фаски (высоту цилиндрической части головки клапана). Если припуск на шлифовку (высота цилиндрической части головки клапана) меньше допустимого, то замените клапан.

**Номинальное значение:**

**Впускной клапан: 1,0 мм**

**Выпускной клапан: 1,5 мм**

**Предельно допустимое значение:**

**Впускной клапан: 0,5 мм**

**Выпускной клапан: 1,0 мм**

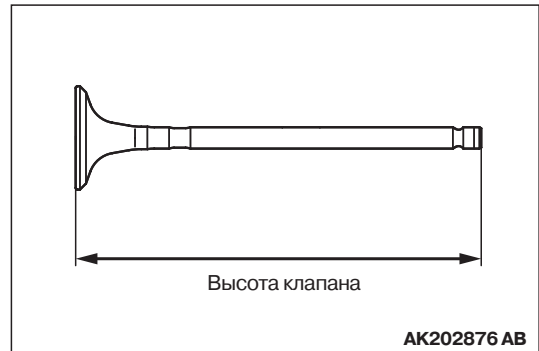

- Измерьте высоту клапана.

Если высота клапана меньше допустимой, то замените клапан.

**Номинальное значение:**

**Впускной клапан: 109,50 мм**

**Выпускной клапан: 109,70 мм**

**Предельно допустимое значение:**

**Впускной клапан: 109,00 мм**

**Выпускной клапан: 109,20 мм**

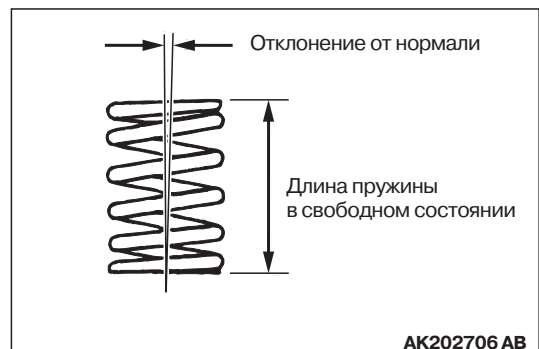
**КЛАПАНЫЕ ПРУЖИНЫ**

- Проверьте высоту пружин в свободном состоянии.

Замените пружину, если её высота меньше допустимой.

**Номинальное значение: 48,3 мм**

**Предельно допустимое значение: 47,3 мм**

- Проверьте отклонение оси симметрии пружины от нормали.

Замените пружину, если отклонение её оси от нормали выше допустимого.

**Номинальное значение:**

**1,5° или меньше**

**Предельно допустимое значение: 4°**



## НАПРАВЛЯЮЩАЯ ВТУЛКА КЛАПАНА



Чтобы вычислить зазор между втулкой и стержень клапана, измерьте внутренний диаметр втулки и диаметр стержня клапана. Если зазор больше допустимого, то замените клапан или втулку, либо то и другое вместе.

**Номинальное значение:**

**Впуск: 0,02 – 0,05 мм**

**Выпуск: 0,05 – 0,09 мм**

**Предельно допустимое значение:**

**Впуск: 0,10 мм**

**Выпуск: 0,15 мм**

## СЁДЛА КЛАПАНОВ

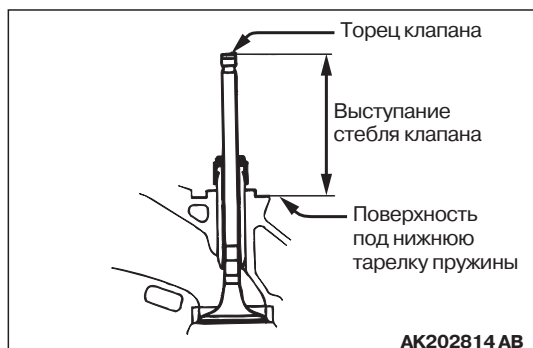

Измерьте высоту выступания стержня клапана, вставленного во втулку и прижатого к седлу (расстояние от торца стержня до поверхности под нижнюю тарелку пружины). Если величина выступания превышает допустимое значение, то замените седло клапана.

**Номинальное значение:**

**Впускной клапан: 49,20 мм**

**Выпускной клапан: 48,40 мм**

**Предельно допустимое значение:**

**Впускной клапан: 49,70 мм**

**Выпускной клапан: 48,90 мм**

## ПРАВКА СЁДЕЛ

1. Перед проведением правки седла проверьте зазор между стержнем клапана и направляющей втулкой и замените втулку при необходимости.

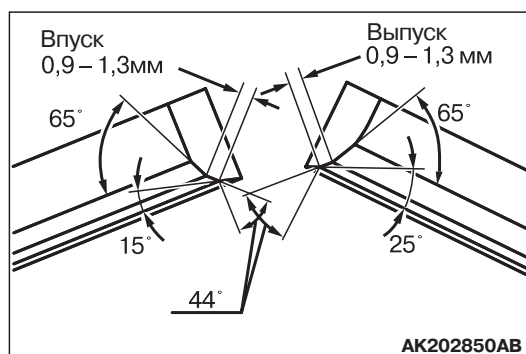

2. Обработайте фаску седла под нужным углом и на нужную ширину.
3. После правки седла притрите клапан, используя специальную абразивную пасту.

## ЗАМЕНА СЁДЕЛ

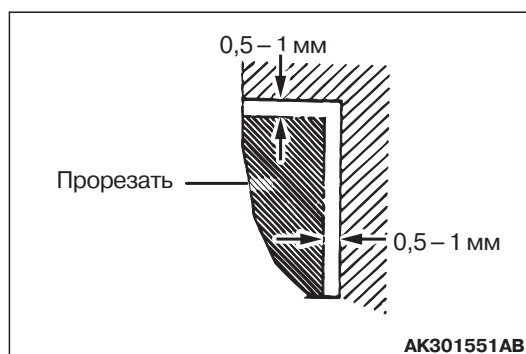

1. Прорежьте седла изнутри, чтобы стенки стали достаточно тонкими для извлечения остатка, и выньте седло.

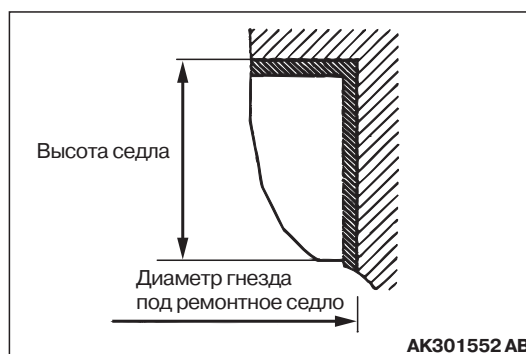

2. Расточите посадочное место в головке цилиндров под выбранный ремонтный размер нового седла.

**Диаметр посадочного места под седло впускного клапана**

**ремонтный +0,3: 35,30 – 35,33 мм**

**ремонтный +0,6: 35,60 – 35,63 мм**

**Диаметр посадочного места под седло выпускного клапана**

**ремонтный +0,3: 33,30 – 33,33 мм**

**ремонтный +0,6: 33,60 – 33,63 мм**

3. Чтобы не повредить гнездо седла в головке, перед установкой седла его нужно охладить в жидком азоте.
4. Расточите фаски седла. См. ПРАВКА СЕДЕЛ

### ЗАМЕНА НАПРАВЛЯЮЩЕЙ ВТУЛКИ КЛАПАНА

1. Используя пресс, извлеките втулки из головки цилиндров, выдавливая их в направлении нижней плоскости.

#### **⚠ ВНИМАНИЕ**

**Не следует запрессовывать в головку цилиндров втулки с таким же наружным диаметром.**

2. Расточите посадочное место в головке цилиндров под выбранный ремонтный размер нового седла.

#### **Диаметр отверстий под направляющие втулки**

**ремонтный 0,05: 12,05 – 12,07 мм**

**ремонтный 0,25: 12,25 – 12,27 мм**

**ремонтный +0,50: 12,50 – 12,52 мм**

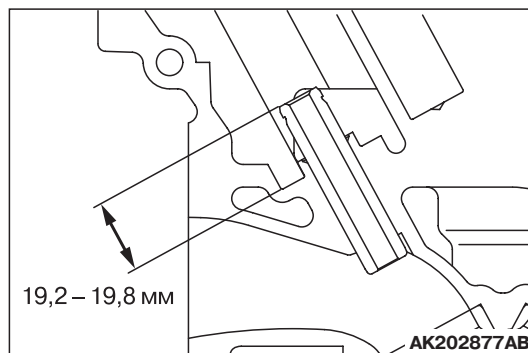

3. Запрессуйте направляющую втулку так, чтобы её выступание над головкой соответствовало указанному на рисунке размеру.

*NOTE: Втулка запрессовывается со стороны верхней плоскости головки.*

*NOTE: Втулки впускных и выпускных клапанов имеют различную длину (45,5 мм - впускные и 50,5 мм - выпускные).*

4. После запрессовки проверьте насколько свободно двигается во втулке стержень нового клапана.

# МАСЛЯНЫЙ ПОДДОН И МАСЛЯНЫЙ НАСОС

## СНЯТИЕ И УСТАНОВКА

M1113008100323

Перед сборкой смажьте все движущиеся детали моторным маслом.

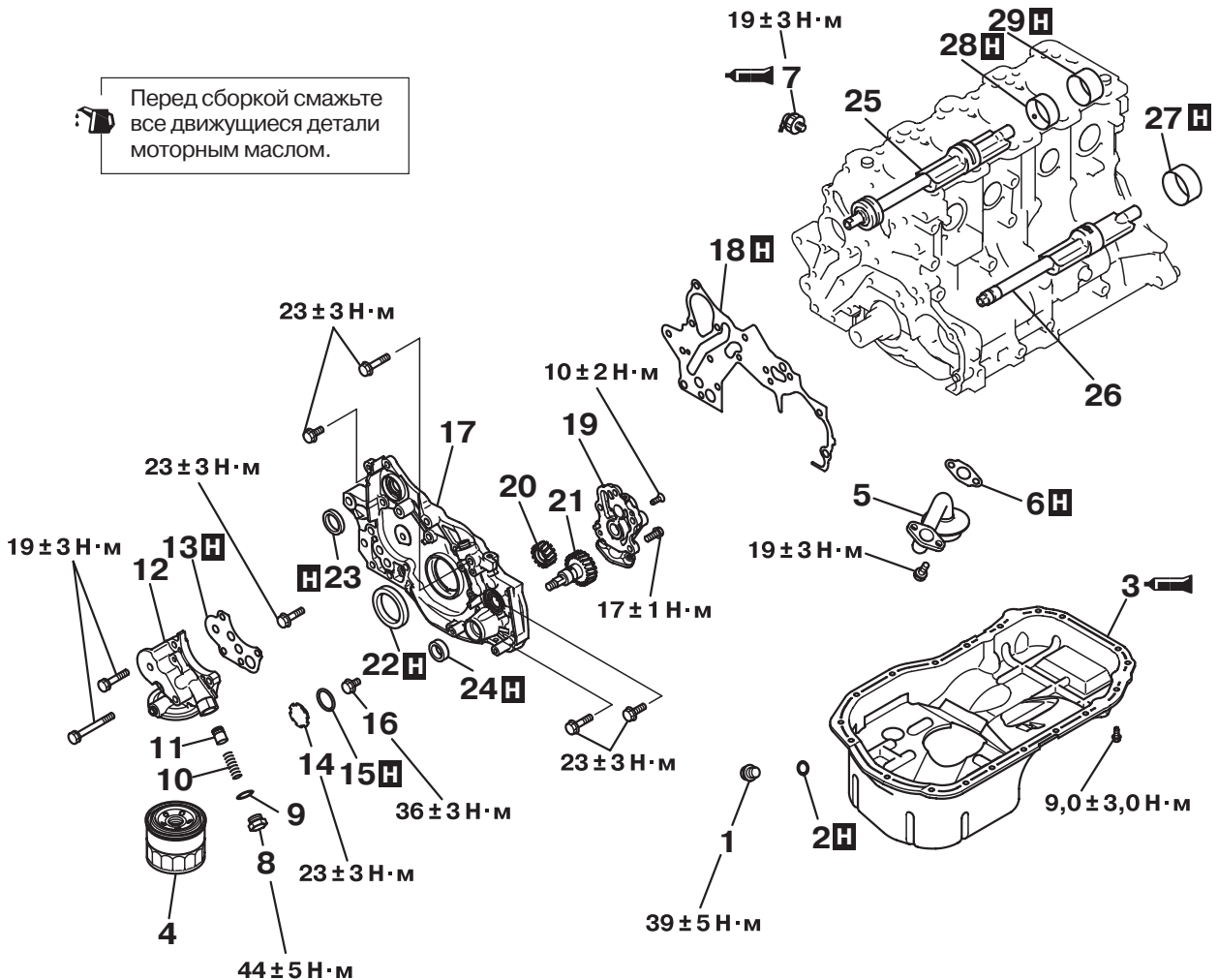

AK300625 AB

### Последовательность снятия компонентов

1. Пробка сливного отверстия.
- >>N<< 2. Прокладка пробки сливного отверстия.
- >>M<< 3. Масляный фильтр.
- <<A>> >>L<< 4. Масляный поддон.
5. Сетчатый фильтр маслоприёмника.
6. Прокладка.
- >>K<< 7. Датчик аварийного давления масла.
8. Пробка редукционного клапана.
9. Прокладка.
10. Пружина редукционного клапана.
11. Плунжер редукционного клапана.
12. Головка масляного фильтра.
13. Прокладка.
- <<B>> >>J<< 14. Заглушка.
15. Кольцевое уплотнение.
- <<C>> >>I<< 16. Болт с фланцевым подголовником.
- >>H<< 17. Передняя крышка.

### Последовательность снятия компонентов

18. Прокладка.
19. Задняя крышка масляного насоса.
- >>G<< 20. Ведомое колесо масляного насоса.
- >>G<< 21. Ведущая шестерня масляного насоса.
- >>F<< 22. Передний сальник коленчатого вала.
- >>E<< 23. Сальник уравнивающего вала.
- >>D<< 24. Сальник вала привода масляного насоса.
25. Правый уравнивающий вал.
26. Левый уравнивающий вал.
- <<D>> >>C<< 27. Передняя втулка уравнивающего вала.
- <<E>> >>B<< 28. Задняя втулка правого уравнивающего вала.
- <<E>> >>A<< 29. Задняя втулка левого уравнивающего вала.

## ПОСЛЕДОВАТЕЛЬНОСТЬ ОПЕРАЦИЙ ПО СНЯТИЮ

### <<А>> СНЯТИЕ МАСЛЯНОГО ПОДДОНА

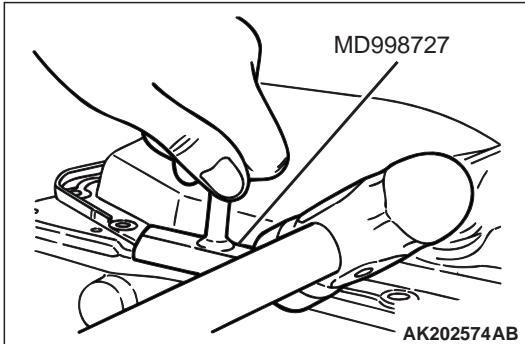

1. Отверните болты крепления масляного поддона.
2. В стык между поддоном и блоком цилиндров аккуратно забейте съёмник MD998727.
3. Отделите поддон, проталкивая съёмник ударами молотка вдоль стыка.

### <<В>> СНЯТИЕ ЗАГЛУШКИ В ПЕРЕДНЕЙ КРЫШКЕ

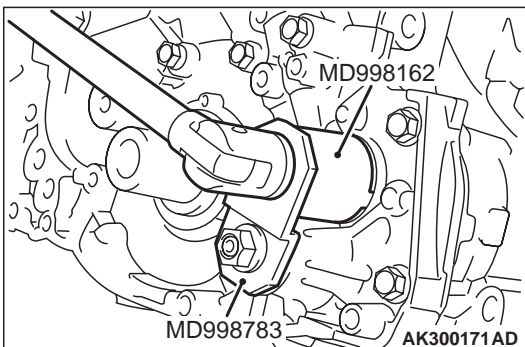

Установите выступы специальной головки в шлицы заглушки, как показано на рисунке, и закрепите головку специальной скобой, чтобы вывернуть заглушку.

- Спецключ MD998162
- Фиксатор спецключа MD998783

### <<С>> ОТВОРАЧИВАНИЕ БОЛТА

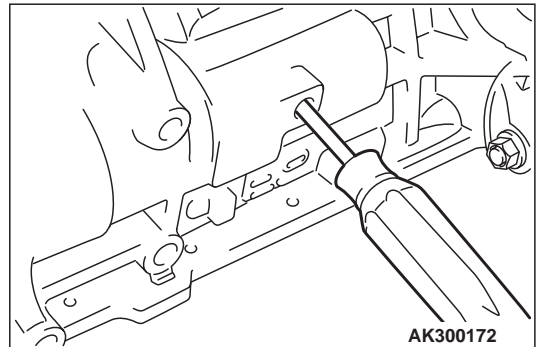

1. Выверните заглушку на левой стороне блока цилиндров.
2. Вставьте в отверстие жало крестовой отвёртки с диаметром 8 мм, чтобы застопорить противовес уравнивающего вала.

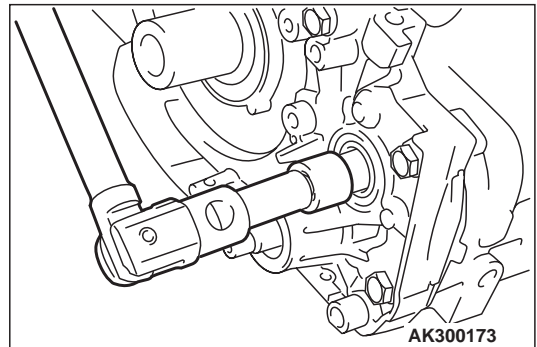

3. Ослабьте болт.

### <<D>> СНЯТИЕ ПЕРЕДНЕЙ ВТУЛКИ УРАВНОВЕШИВАЮЩЕГО ВАЛА

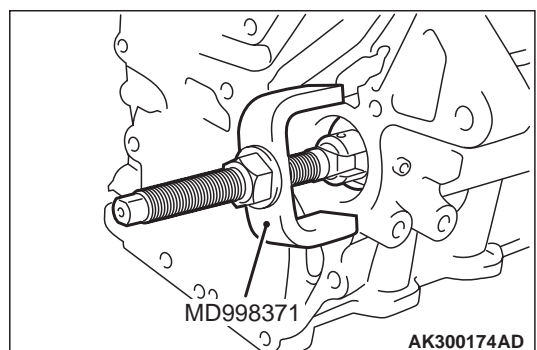

#### **⚠ ВНИМАНИЕ**

**Вначале снимается передняя втулка. Оставшаяся на месте передняя втулка будет мешать использованию съёмника MD998372 для съёма задней втулки.**

При помощи съёмника MD998371 выньте из блока цилиндров переднюю втулку уравнивающего вала.

### <<Е>> СНЯТИЕ ЗАДНЕЙ ВТУЛКИ УРАВНОВЕШИВАЮЩЕГО ВАЛА

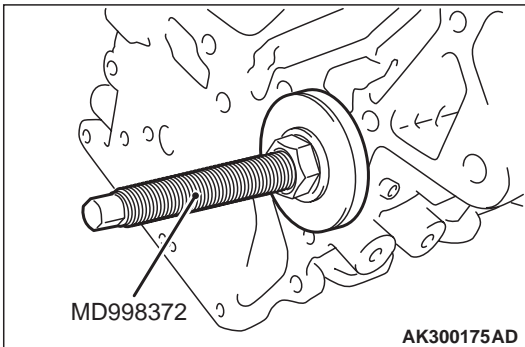

1. При помощи съёмника MD998372 выньте из блока цилиндров заднюю втулку уравнивающего вала.

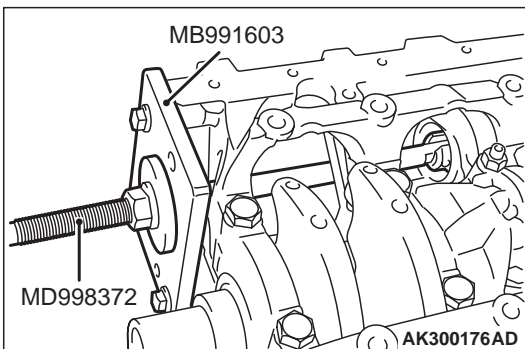

2. Закрепите на передней стенке блока цилиндров упор MB991603, установите съёмник втулки MD998372 и выньте втулку.

### ПОСЛЕДОВАТЕЛЬНОСТЬ РАБОТЫ ПО УСТАНОВКЕ

### >>А<< УСТАНОВКА ЗАДНЕЙ ВТУЛКИ ЛЕВОГО УРАВНОВЕШИВАЮЩЕГО ВАЛА

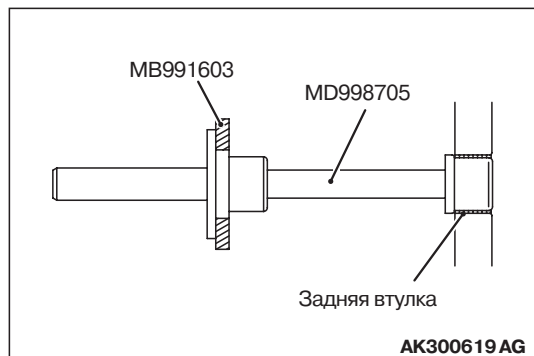
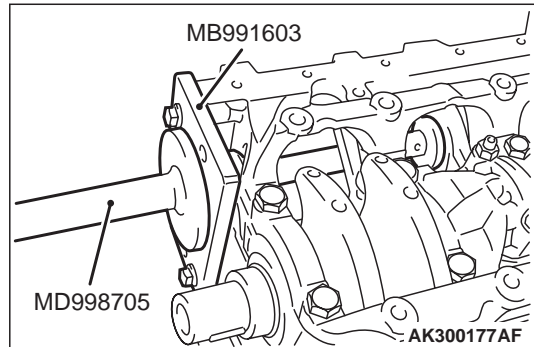

1. Установите на блок цилиндров упор MB991603.
2. Смажьте моторным маслом наружную поверхность втулки и её гнездо в блоке цилиндров.
3. При помощи приспособления MD998705 установите переднюю втулку.

*NOTE: В левой задней втулке нет масляных отверстий.*

### >>В<< УСТАНОВКА ЗАДНЕЙ ВТУЛКИ ПРАВОГО УРАВНОВЕШИВАЮЩЕГО ВАЛА

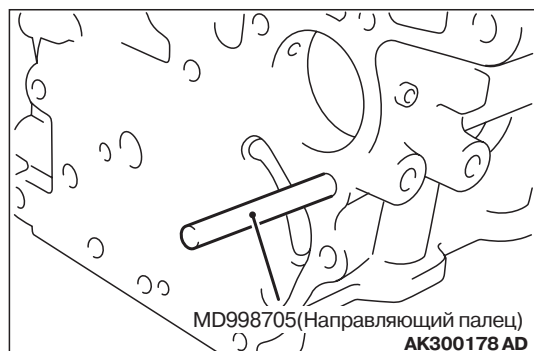

1. Закрепите в резьбе блока цилиндров направляющий палец оправки MD998705, как показано на рисунке.

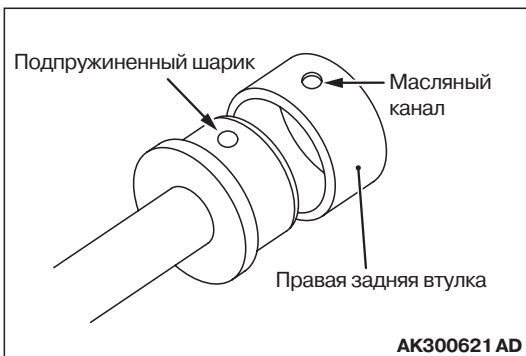

2. Совместите подпружиненный шарик оправки с масляным отверстием во втулке и наденьте втулку на оправку.
3. Смажьте моторным маслом наружную поверхность втулки и её гнездо в блоке цилиндров.

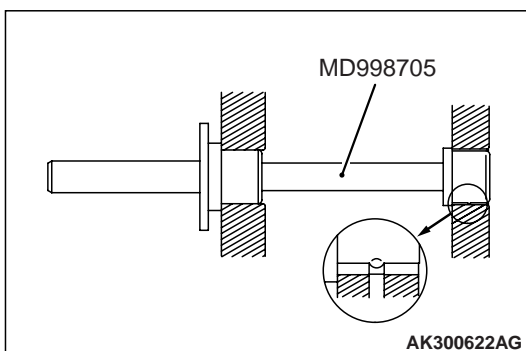
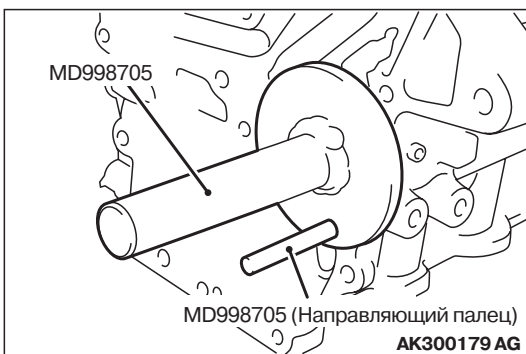

4. При помощи приспособления MD998705 установите переднюю втулку. Проверьте, чтобы масляное отверстие втулки совмещалось с масляным каналом в блоке цилиндров.

## >>С<< УСТАНОВКА ПЕРЕДНЕЙ ВТУЛКИ УРАВНОВЕШИВАЮЩЕГО ВАЛА

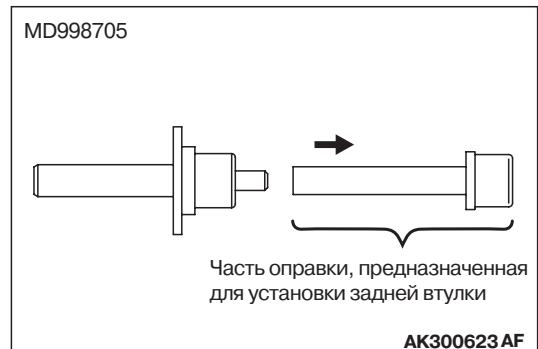

1. Снимите с оправки MD998705 ту её часть, которая предназначена для установки заднего сальника.

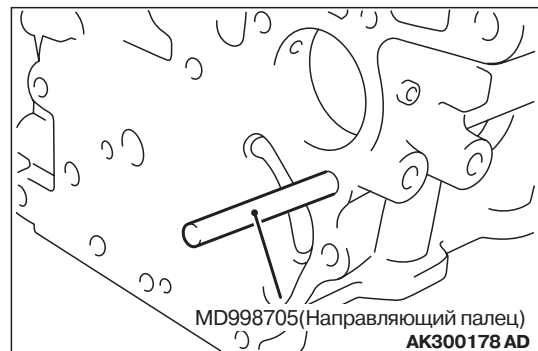

2. Закрепите в резьбе блока цилиндров направляющий палец оправки MD998705, как показано на рисунке.

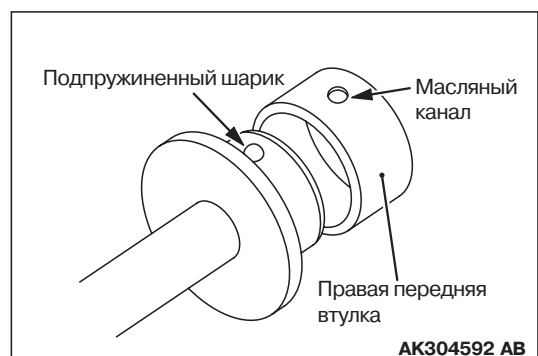

3. Совместите подпружиненный шарик оправки с масляным отверстием во втулке и наденьте втулку на оправку.
4. Смажьте моторным маслом наружную поверхность передней втулки и её гнездо в блоке цилиндров.



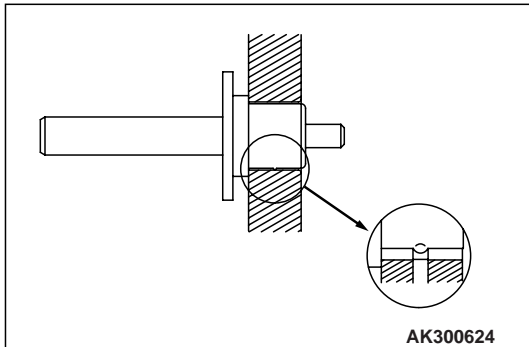
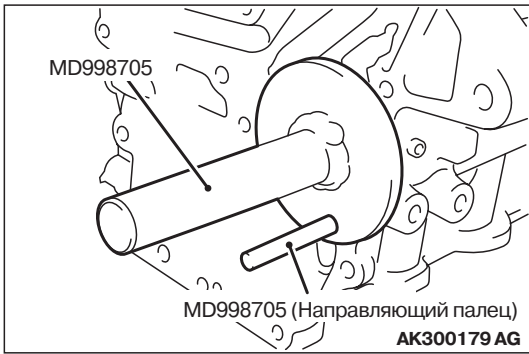

5. При помощи приспособления MD998705 установите переднюю втулку. Проверьте, чтобы масляное отверстие втулки совместились с масляным каналом в блоке цилиндров.

### >>D<< УСТАНОВКА САЛЬНИКА ВАЛА ПРИВОДА МАСЛЯНОГО НАСОСА

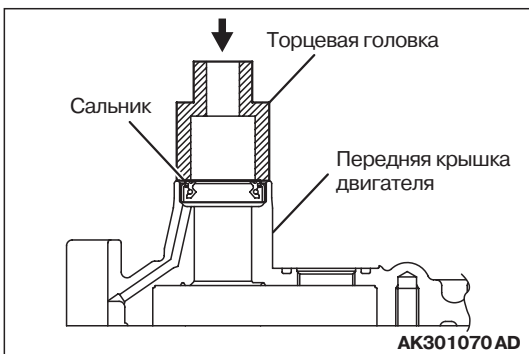

Воспользуйтесь торцевой головкой подходящего размера для установки сальника.

### >>E<< УСТАНОВКА САЛЬНИКА УРАВНОВЕШИВАЮЩЕГО ВАЛА

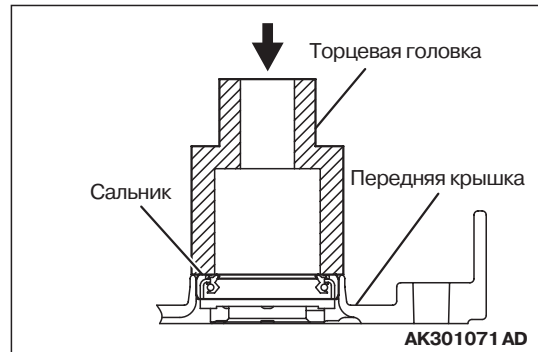

Воспользуйтесь торцевой головкой подходящего размера для установки сальника.

### >>A<< УСТАНОВКА ЗАДНЕГО САЛЬНИКА КОЛЕНЧАТОГО ВАЛА

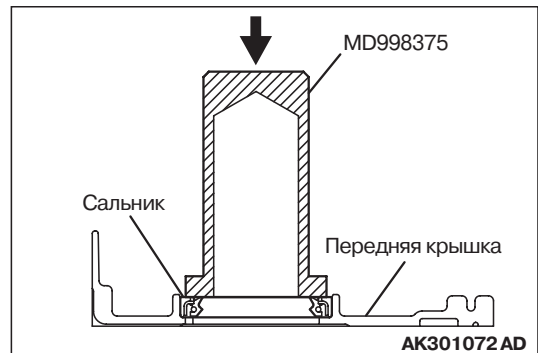

Используя оправку MD998375, запрессуйте сальник в гнездо.

### >>G<< УСТАНОВКА ВЕДОМОГО И ВЕДУЩЕГО КОЛЁС МАСЛЯНОГО НАСОСА

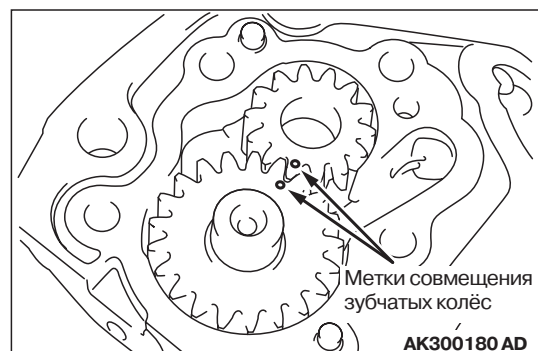

Обильно смажьте зубчатые колеса моторным маслом и совместите на них метки.

### >>Н<< УСТАНОВКА ПЕРЕДНЕЙ КРЫШКИ

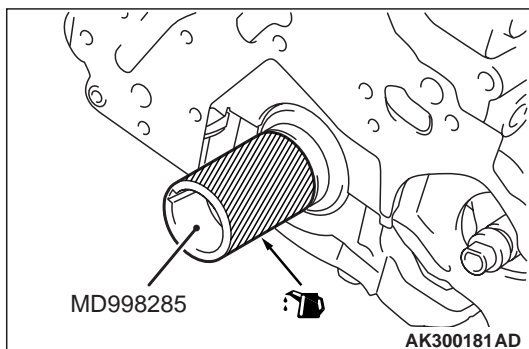

1. Наденьте на носок коленчатого вала направляющую сальника MD998285 и смажьте её поверхность моторным маслом. Не забудьте надеть направляющую оправку сальника при его установке.
2. Установите переднюю крышку с новой прокладкой на блок цилиндров и временно притяните все болты за исключением тех, что используются для крепления головки масляного насоса.

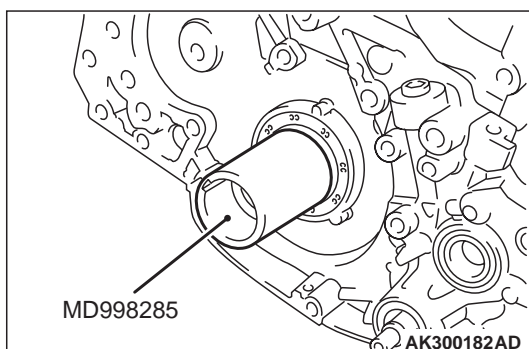

3. Установите головку масляного фильтра с новой прокладкой на переднюю крышку и временно притяните головку болтами с шайбами.
4. Затяните все болты крепления установленным моментом.

### >>К<< ВВОРАЧИВАНИЕ БОЛТА КРЕПЛЕНИЯ ЗУБЧАТОГО КОЛЕСА НАСОСА

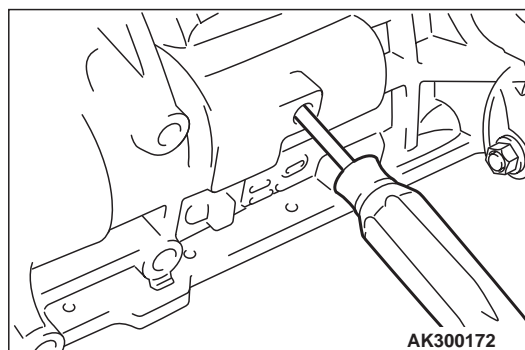

1. Вставьте в отверстие в левой стороне блока цилиндров жало крестовой отвёртки с диаметром 8 мм, чтобы застопорить противовес уравнивающего вала.

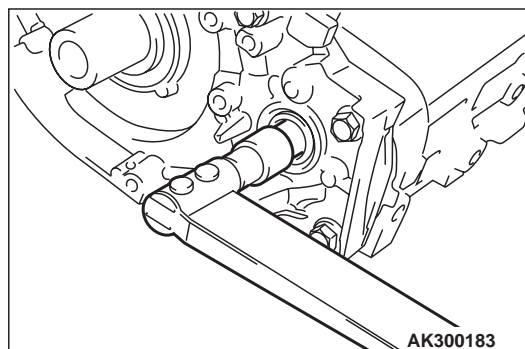

2. Закрепите ведомое зубчатое колесо масляного насоса на торце уравнивающего вала, затянув болт установленным моментом.  
**Величина момента затяжки:  $36 \pm 3$  Н·м**
3. Выньте отвёртку и заверните заглушку.

### >>А<< УСТАНОВКА ЗАГЛУШКИ

1. Вложите в переднюю крышку новое кольцевое уплотнение.

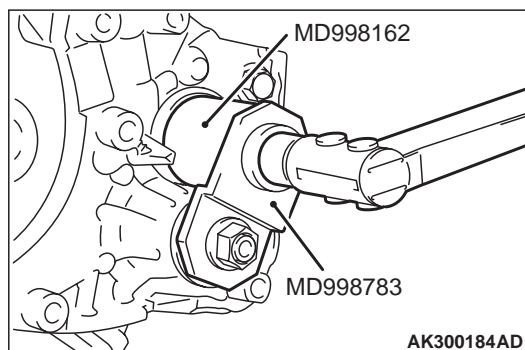

2. При помощи специальной головки затяните заглушку установленным моментом.
  - Спецключ MD998162
  - Фиксатор спецключа MD998783



## >>К<< УСТАНОВКА ДАТЧИКА АВАРИЙНОГО ДАВЛЕНИЯ МАСЛА

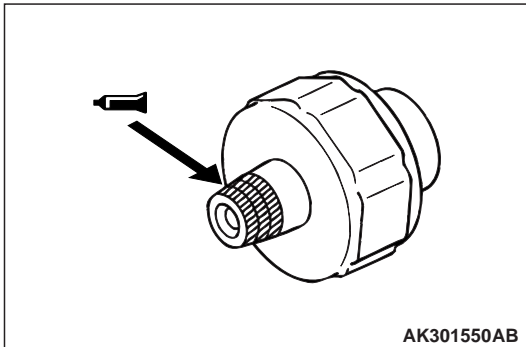

### ⚠ ВНИМАНИЕ

Соблюдайте осторожность, чтобы не блокировать герметиком масляный канал.

1. Нанесите герметик на резьбовую часть датчика.

**Наименование герметика:**  
**ЗМ АТД, № по каталогу 8633**  
**или его эквивалент**

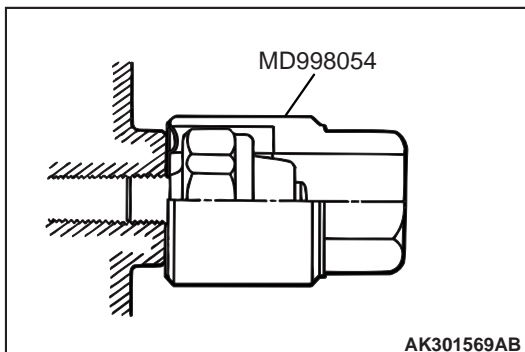

2. Притяните датчик давления к блоку цилиндров моментом  $19 \pm 3$  Н·м, используйте специальный торцевой ключ MD998054.

## >>Л<< УСТАНОВКА МАСЛЯНОГО ПОДДОНА

### ⚠ ВНИМАНИЕ

Не наносите свежий герметик поверх остатков старого. Такая практика может привести к появлению течи масла.

1. Тщательно удалите остатки старого герметика с уплотняемых поверхностей блока цилиндров и поддона.

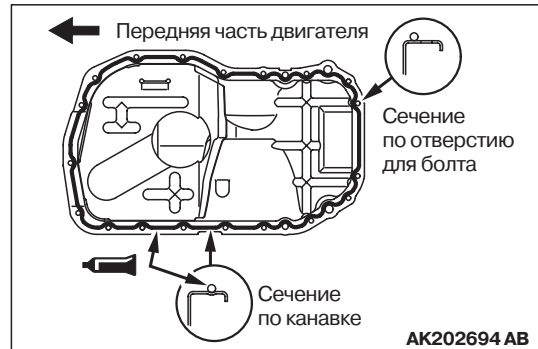

### ⚠ ВНИМАНИЕ

Если нанести слишком большое количество герметика, то его выдавит из стыка и герметик может попасть в масляные каналы, слишком малое количество герметика может привести к пропуску масла по стыку.

2. Нанесите по всему периметру поддона валик герметика диаметром 4 мм.

**Рекомендуемый герметик:**  
**Герметик Mitsubishi, номер по каталогу MD970389 или равноценный**

*NOTE: В тех местах привалочной поверхности поддона, где имеется канавка, герметик следует укладывать в центральную часть канавки.*

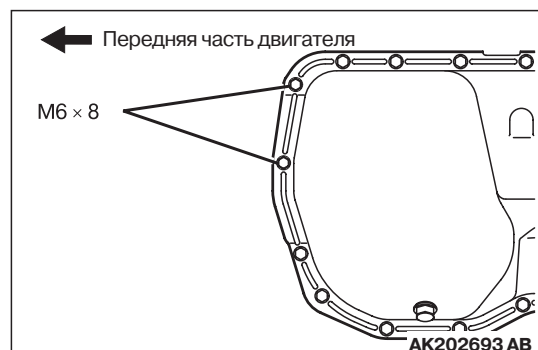

3. В те места, которые показаны на рисунке, нужно вворачивать более короткие болты.

## >>М<< УСТАНОВКА МАСЛЯНОГО ФИЛЬТРА

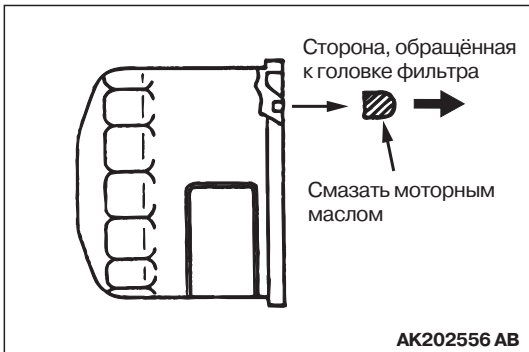

1. Протрите поверхность головки масляного фильтра.
2. Смажьте кольцевое уплотнение на масляном фильтре чистым моторным маслом.
3. Наверните масляный фильтр на головку фильтра и притяните фильтр установленным моментом  $14 \pm 2$  Н·м.

**Величина момента затяжки:  $14 \pm 2$  Н·м**

4. Если нет динамометрического ключа для притягивания масляного фильтра, то можно использовать следующую методику:
  - (1) Наверните масляный фильтр до касания с поверхностью головки фильтра.
  - (2) Доверните фильтр ещё на 3/4 оборота.

## >>Н<< УСТАНОВКА УПЛОТНИТЕЛЬНОЙ ШАЙБЫ ПРОБКИ СЛИВНОГО ОТВЕРСТИЯ

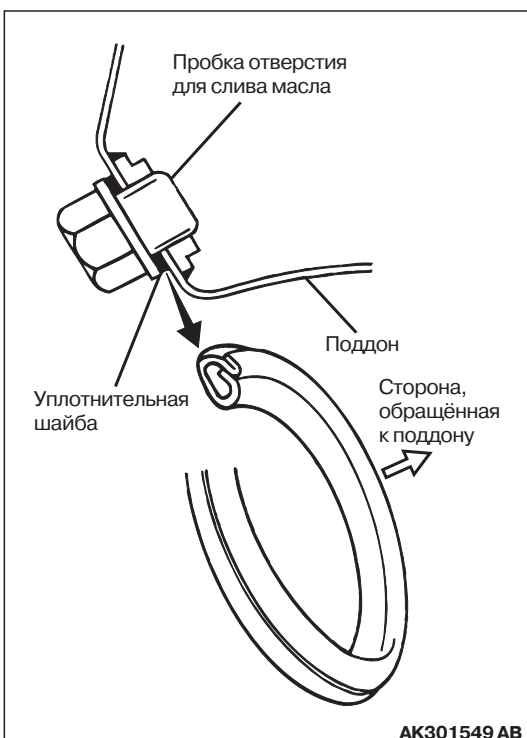

### **ВНИМАНИЕ**

**Неправильная установка уплотнительной шайбы может привести к появлению течи масла.**

Замените уплотнительную шайбу пробки на новую. Наденьте уплотнительную шайбу, развернув её так, как показано на рисунке.

### ПРОВЕРКА

M1113008200234

### УРАВНОВЕШИВАЮЩИЕ ВАЛЫ

1. Проверьте свободны ли масляные каналы. При необходимости продуйте каналы.

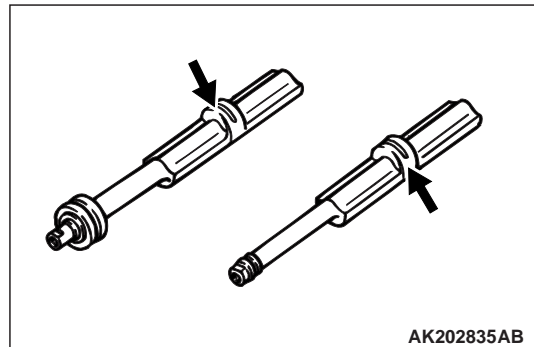

2. Проверьте состояние шеек на предмет задиров, повреждений и плохого контакта с втулками.

Если подобные дефекты будут обнаружены, то замените уравнивающий вал, втулки и/или корпус масляного насоса.

### МАСЛЯНЫЙ НАСОС

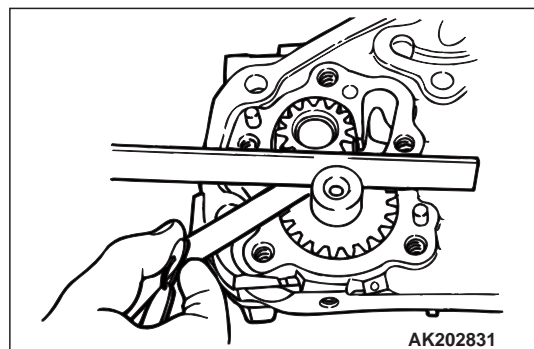

1. Уложите в корпус насоса ведущее и ведомое колёса.
2. При помощи щупа и поверочной линейки измерьте осевой зазор.

**Номинальное значение:**

**Ведущая шестерня: 0,08 – 0,14 мм**

**Ведомое колесо: 0,06 – 0,12 мм**

## ПОРШЕНЬ С ШАТУНОМ

### СНЯТИЕ И УСТАНОВКА

M1113008400540

 Перед сборкой смажьте все движущиеся детали моторным маслом.

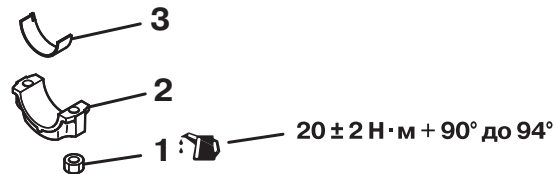
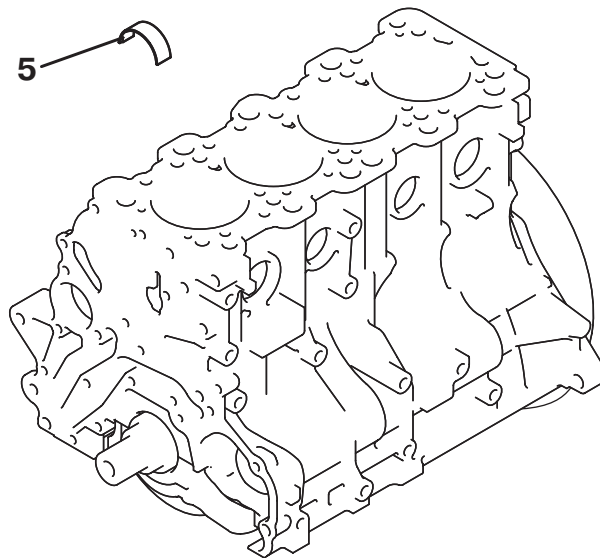
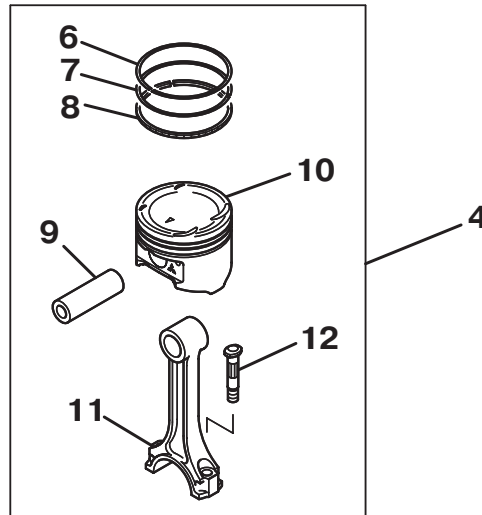

AK202896 AB

#### Последовательность снятия компонентов

- >>G<< 1. Гайка крепления крышки нижней головки шатуна.
- <<A>> >>F<< 2. Крышка нижней головки шатуна.
- >>E<< 3. Шатунный вкладыш.
- >>D<< 4. Поршень с шатуном в сборе.
- >>C<< 5. Шатунный вкладыш.
- >>C<< 6. 1-е кольцо:

#### Последовательность снятия компонентов

- >>C<< 7. 2-е кольцо:
- >>B<< 8. Маслосъемное кольцо.
- <<B>> >>A<< 9. Поршневой палец.
- 10. Поршень.
- 11. Шатун.
- 12. Болт.

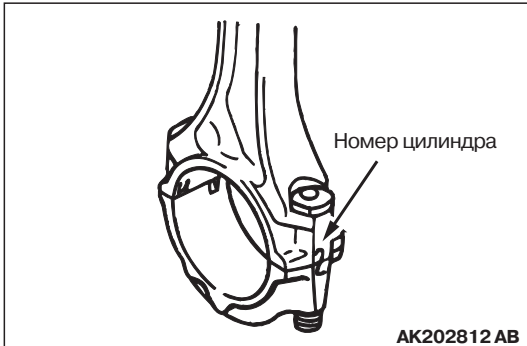
ПОСЛЕДОВАТЕЛЬНОСТЬ ОПЕРАЦИЙ  
ПО СНЯТИЮ<<А>> СНЯТИЕ НИЖНЕЙ КРЫШКИ  
ШАТУНА

Для упрощения последующей сборки нанесите номер цилиндра на боковую поверхность шатуна.

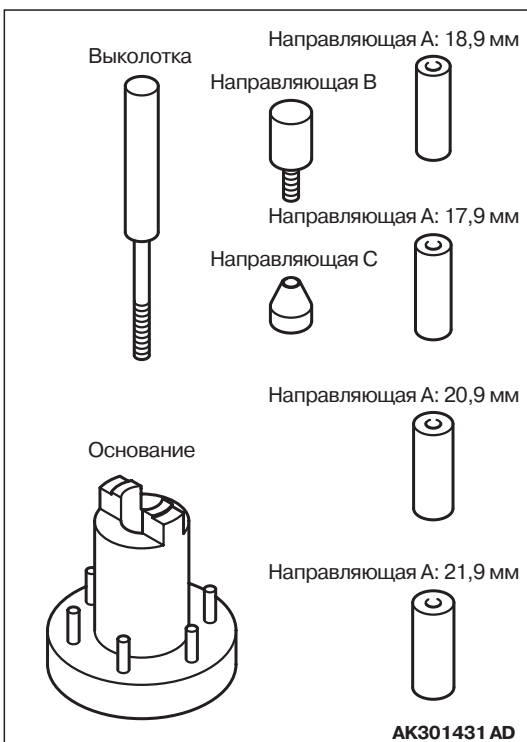
<<В>> СНЯТИЕ ПОРШНЕВОГО  
ПАЛЬЦА

Приспособление MD998780, предназначенное для выпрессовки поршневых пальцев, состоит из показанных на рисунке деталей.

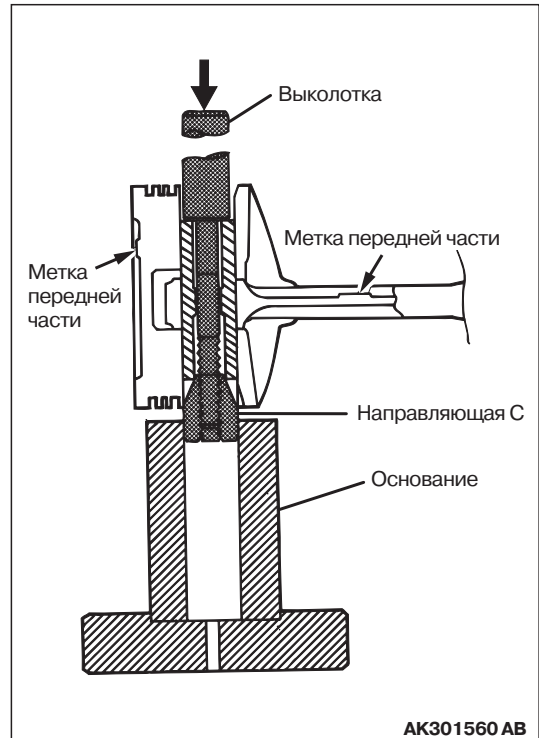

1. С передней стороны поршня (метка на днище) вставьте в поршневой палец выколотку, затем наденьте на выколотку направляющую С.
2. Установите поршень с шатуном на основание, меткой на днище обращённой вверх.
3. При помощи пресса выдавите поршневой палец.

*NOTE: Разобранные поршни, шатуны и поршневые пальцы складывайте отдельно для каждого цилиндра.*

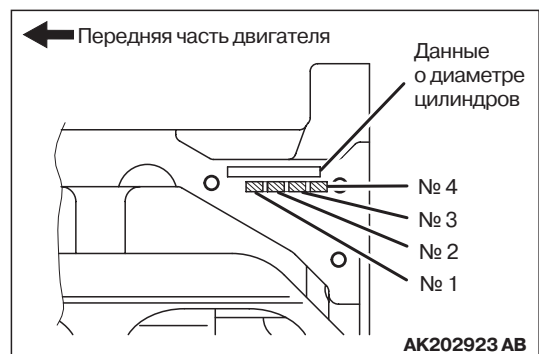
ПОСЛЕДОВАТЕЛЬНОСТЬ РАБОТЫ  
ПО УСТАНОВКЕ>>А<< ЗАПРЕССОВКА ПОРШНЕВОГО  
ПАЛЬЦА

1. Если предстоит замена поршня, то диаметр нового поршня выбирается из расположенной ниже таблице по маркировке, выбитой на блоке цилиндров в указанном на рисунке месте.

Маркировка диаметра цилиндра	Маркировка диаметра поршня
I	A
II	Метка отсутствует
III	C

*NOTE: Маркировка диаметра поршня расположена на его днище.*

- Вставьте выколотку в поршневой палец и установите направляющую А.
- Соберите вместе поршень с шатуном так, чтобы метки передней части поршня и шатуна занимали правильное положение (как на рисунке).
- На кромку пальца нанесите моторное масло.
- Установите палец, собранный с оправками в п. 2 на поршневую бобышку. Та сторона пальца, которая опирается на направляющую А, должна запрессовываться со стороны метки передней части поршня.

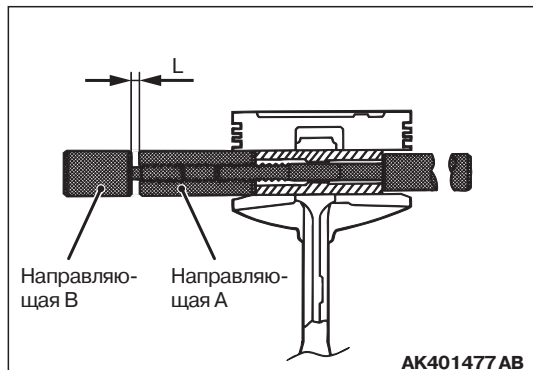

6. Вставьте в направляющую А направляющую В так, чтобы между ними оставался зазор 2,25 мм.

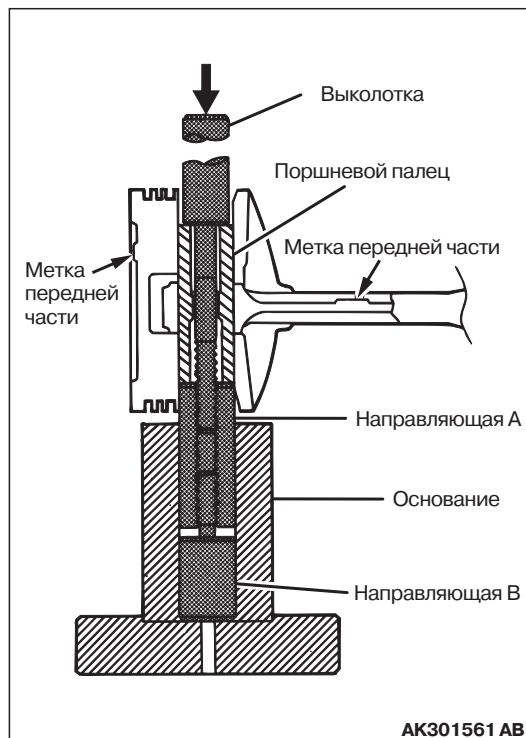

- Установите поршень с шатуном и оправками на основание меткой передней части вверх.
- Используя пресс, запрессуйте палец. Если усилие запрессовки пальца ниже установленного значения, то замените палец (поршень в сборе) или шатун или поршень с шатуном.

**Номинальное значение: 7,350 – 17 100 Н**

## >>В<< УСТАНОВКА МАСЛОСЪЁМНОГО КОЛЬЦА

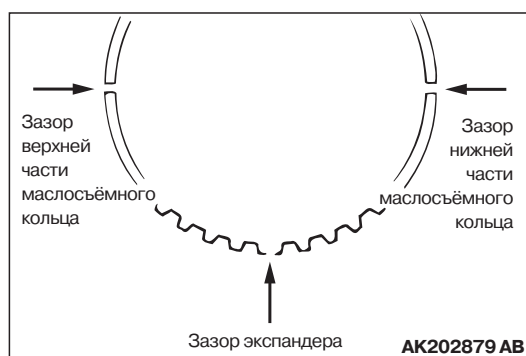

- Установите в канавку расширитель. Установите верхнюю часть кольца, а затем - нижнюю

*NOTE: Разведите в стороны стыки колец и расширителя, как показано на рисунке.*

*NOTE: Новые расширители и кольца имеют цветную маркировку:*

Размер	Цвет метки
Номинал	Метка отсутствует
ремонтный +0,50 мм	Голубая метка
ремонтный +1,00 мм	Желтая метка

**⚠ ВНИМАНИЕ**

**Использование расширителя колец для установки элементов маслосъемного кольца может, в отличие от других колец, привести к поломке маслосъемных колец**



- Чтобы установить кольцо, нужно завести один его конец в канавку и пальцем постепенно дожать остальную часть кольца, как показано на рисунке.
- Убедитесь в том, что установленные (верхнее и нижнее) маслосъемные кольца свободно перемещаются в канавках в обе стороны.

### >>С<< УСТАНОВКА КОМПРЕССИОННЫХ КОЛЕЦ

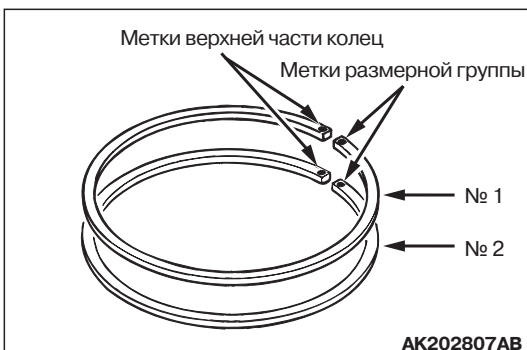
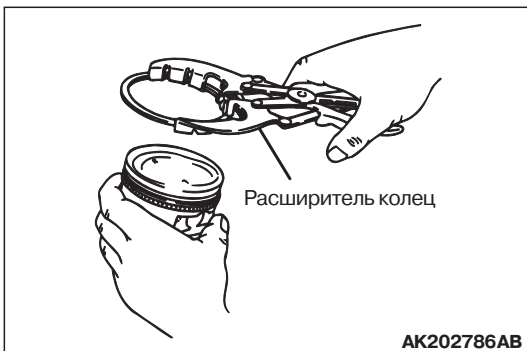

При помощи расширителя колец установите компрессионные кольца на поршень так, чтобы метка колец была обращена вверх (к днищу поршня).

#### Идентификационная метка

1-е кольцо: 1R

2-е кольцо: 2R

*NOTE: Все существующие кольца имеют размерную маркировку:*

Размер	Метка размера	
Номинал	1-е кольцо	Метка отсутствует (голубая краска по кромке)
	2-е кольцо	Метка отсутствует (зелёная краска по кромке)
ремонтный +0,50 мм	50	
ремонтный +1,00 мм	100	

### >>Е<< УСТАНОВКА ПОРШНЯ С ШАТУНОМ

- Обильно смажьте моторным маслом поршень и кольца.

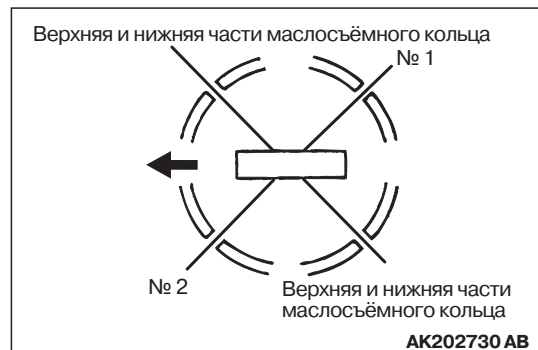

- Разведите в стороны замки компрессионных колец и половинок маслосъемного кольца, как показано на рисунке.
- Развернув поршень меткой на днище к передней части двигателя, вставьте его с шатуном в цилиндр.

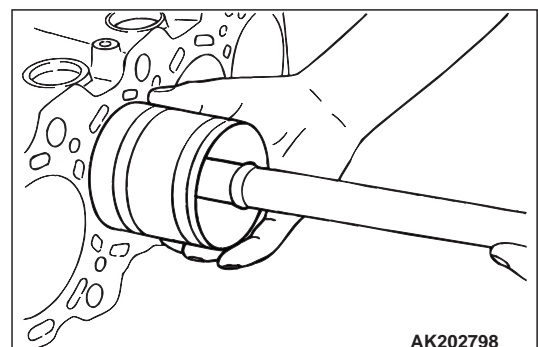



**⚠ ВНИМАНИЕ**

- Не наносите по днищу сильных ударов. Это может привести к поломке колец.
- Вставляя поршень в цилиндр, проявляйте внимательность с тем, чтобы не сломать масляные форсунки.

4. Перед тем, как вставлять поршень в цилиндр, обожмите кольца оправкой.

**>>E<< УСТАНОВКА ШАТУННЫХ ВКЛАДЫШЕЙ**

1. Вкладыш для замены выбирается по значению диаметра шатунной шейки в соответствии с данными, приведёнными в таблице ниже.

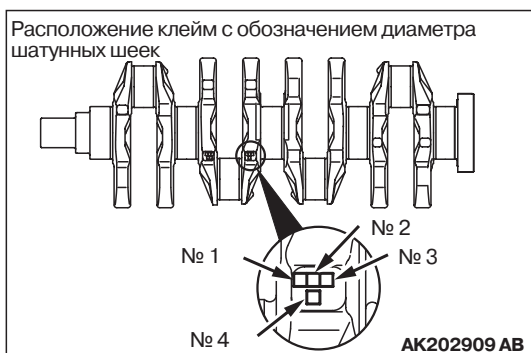

2. Маркировка размеров шеек выбита в указанных местах.

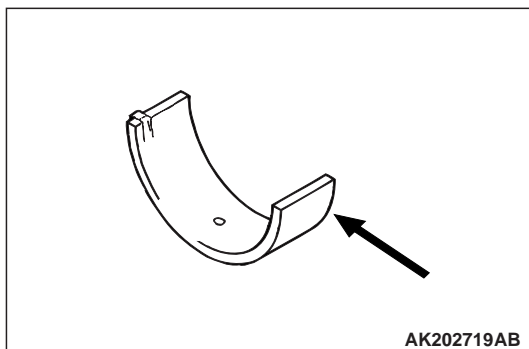

3. Маркировка шатунных вкладышей выбита на каждом вкладыше.

Шатунная шейка		Шатунный вкладыш
Идентификационная метка	Диаметр, мм	Идентификационная метка
I	44,995 - 45,000	1
II	44,985 - 44,995	2
III	44,980 - 44,985	3

<Пример подбора вкладышей>

Если на коленчатом вале выбита метка "I" диаметра шатунной шейки, то выбирается вкладыш с меткой "1".

Если метка коленчатого вала плохо различима, то измерьте диаметр шейки и выберите вкладыш по результатам измерения.

4. Установите выбранные вкладыши в шатун и в шатунную крышку.

**>>F<< УСТАНОВКА НИЖНЕЙ КРЫШКИ ШАТУНА**

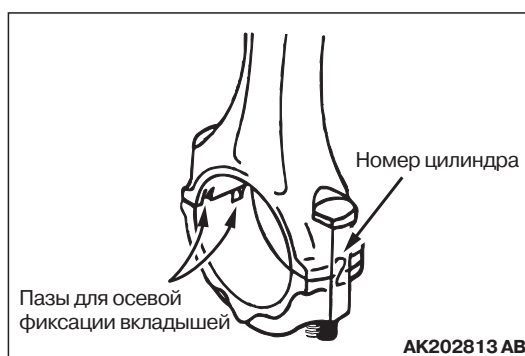

1. Наденьте крышку на шатун, совместив метки, нанесённые при разборке. Если устанавливается новый шатун, на котором меток нет, то обратите внимание на то, чтобы пазы для осевой фиксации вкладышей находились на одной стороне.

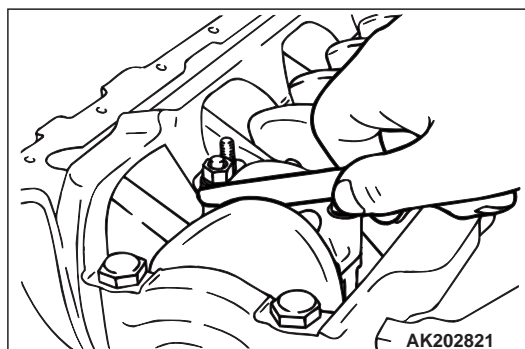

2. Проверьте, чтобы осевой зазор между нижней головкой шатуна и коленчатым валом находился в допустимых пределах.

**Номинальное значение: 0,10 – 0,25 мм**

**Предельно допустимое значение: 0,4 мм**

**>>G<< ЗАТЯЖКА ГАЕК КРЕПЛЕНИЯ  
ШАТУННОЙ КРЫШКИ**

1. Затяжка гаек шатунной крышки выполняется по пределу текучести. По этой причине каждый болт, перед его установкой, должен быть проверен на удлинение.

Проверить вытяжку резьбовой части болта можно прогоняя пальцами гайку вдоль всей резьбы. Если в какой-то части резьбы ощущается заедание, то болт нужно заменить на новый.

2. Перед установкой смажьте моторным маслом резьбу и подголовник болта крепления коренной крышки.
3. Наверните гайки на болты усилием пальцев, затем поочерёдно и постепенно подтяните гайки так, чтобы крышка села на место.
4. Затяните гайки моментом  $20 \pm 2$  Н·м

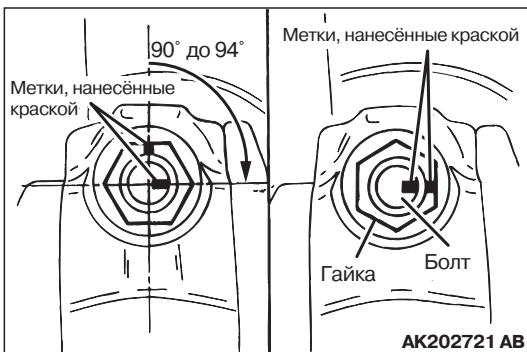

5. Краской нанесите метки на гайки.
6. Под углом от  $90^\circ$  до  $94^\circ$  от меток на гайках (в сторону их затягивания) нанесите метки на торцевой части шатунных болтов.

**⚠ ВНИМАНИЕ**

- Если довернуть болт меньше, чем на  $90^\circ$ , то затяжка не будет достаточной.
  - Если доворот превысит  $94^\circ$ , то полностью ослабьте гайку и повторите последовательность затяжки с первого шага.
7. Доверните гайку на угол от  $90^\circ$  до  $94^\circ$  чтобы совместить метку на гайке с меткой на торце болта.

**ПРОВЕРКА****ПОРШНЕВЫЕ КОЛЬЦА**

M1113008500387

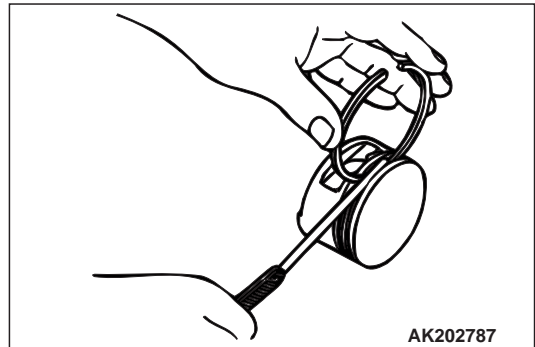

1. Измерьте торцевой зазор между кольцом и поршневой канавкой. Если зазор больше допустимого, то замените кольцо или поршень, либо то и другое вместе.

**Номинальное значение:**

**1-е кольцо: 0,02 – 0,06 мм**

**2-е кольцо: 0,02 – 0,06 мм**

**Предельно допустимое значение:**

**0,1 мм**



2. Вложите компрессионное или маслосъёмное кольцо в цилиндр и протолкните его вниз днищем поршня, чтобы кольцо приняло правильное положение. Измерьте зазор в замке поршня при помощи щупа.

*NOTE: Если размер зазора превышает допустимое значение, то замените кольцо.*

**Номинальное значение:**

**1-е кольцо: 0,20 – 0,30 мм**

**2-е кольцо: 0,30 – 0,45 мм**

**Маслосъёмное кольцо 0,10 – 0,40 мм**

**Предельно допустимое значение:**

**1-е кольцо: 0,8 мм**

**2-е кольцо: 0,8 мм**

**Маслосъёмное кольцо 1,0 мм**



### МАСЛЯНЫЙ ЗАЗОР НА ШАТУННОЙ ШЕЙКЕ (ПРОВЕРКА ДЕФОРМИРУЕМЫМ КАЛИБРОМ)

1. Удалите масло с поверхности шейки и вкладыша.
2. Отрежьте кусок пластмассового калибра длиной, равной ширине вкладыша и уложите его на коренную шейку вала вдоль оси.
3. Осторожно наденьте шатунную крышку и затяните гайки установленным моментом  $20 \pm 2 \text{ Н}\cdot\text{м} + 90^\circ - 94^\circ$ .
4. Отверните гайку и осторожно снимите крышку шатуна.

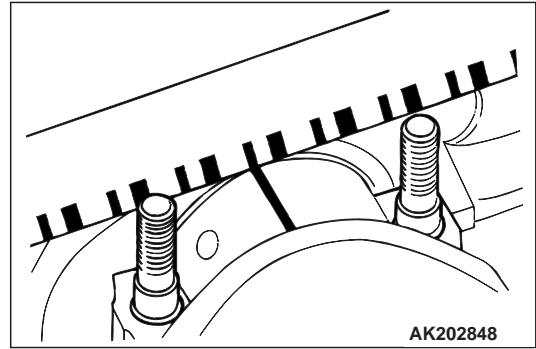

5. Приложите самую широкую часть деформированной полоски к шкале, нанесённой на упаковку с измерительной заготовкой.

**Номинальное значение: 0,03 – 0,05 мм**

**Допустимое значение: 0,1 мм**

# КОЛЕНЧАТЫЙ ВАЛ И БЛОК ЦИЛИНДРОВ

## СНЯТИЕ И УСТАНОВКА

M1113008700529

### ВНИМАНИЕ

Если на автомобиле установлен составной маховик, то не выворачивайте из него болт "А", показанный на рисунке. Балансировка составного маховика выполняется в собранном виде. Если вывернуть указанный болт, то балансировка маховика будет нарушена, что приведёт к аварии.

Перед сборкой смажьте все движущиеся детали моторным маслом.

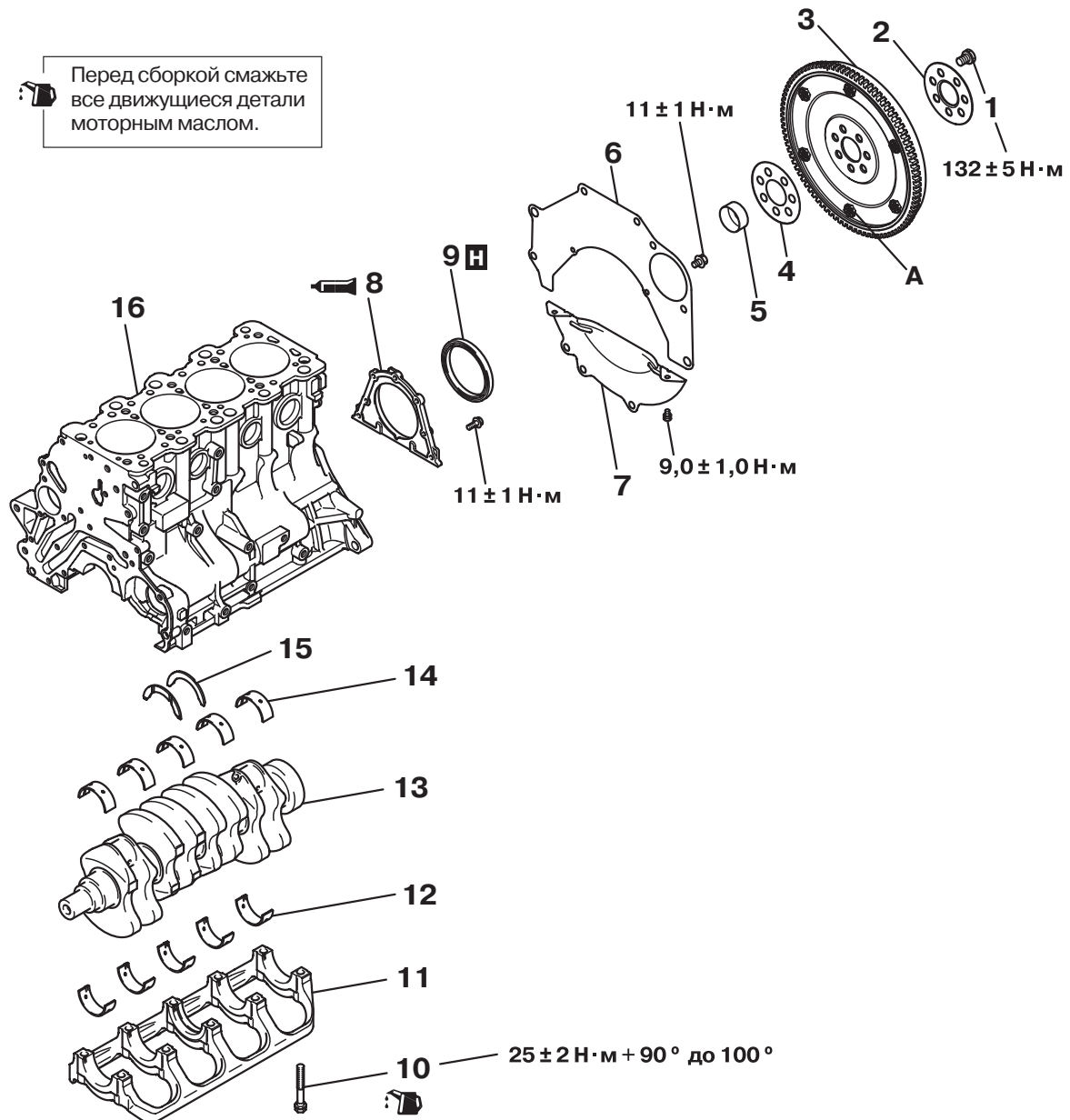

AK204351AB

### Последовательность снятия компонентов

- >>E<< 1. Болт крепления маховика.
- >>D<< 2. Проставка под маховик.
- >>D<< 3. Маховик.
- >>D<< 4. Проставка под маховик.
- >>D<< 5. Центрующая втулка коленчатого вала.
- >>E<< 6. Задняя плита.
- >>E<< 7. Крышка картера сцепления.
- >>D<< 8. Корпус сальника.

### Последовательность снятия компонентов

- >>C<< 9. Сальник.
- >>C<< 10. Болт коренной крышки.
- >>B<< 11. Интегральная коренная крышка.
- >>B<< 12. Коренной вкладыш (нижний).
- >>B<< 13. Коленчатый вал.
- >>A<< 14. Коренной вкладыш (верхний).
- >>A<< 15. Упорные полукольца.
- >>A<< 16. Блок цилиндров.

## ПОСЛЕДОВАТЕЛЬНОСТЬ РАБОТЫ ПО УСТАНОВКЕ

### >>А<< УСТАНОВКА УПОРНЫХ ПОЛУКОЛЕЦ



Уложите два упорных полукольца на 3-ю коренную опору в блоке цилиндров. Упорные полукольца должны быть обращены пазами к шейкам вала.

*NOTE: Для того чтобы полукольца лучше держались на своём месте (при сборке), нанесите на их тыльную сторону масло.*

### >>В<< УСТАНОВКА КОРЕННЫХ ВКЛАДЫШЕЙ

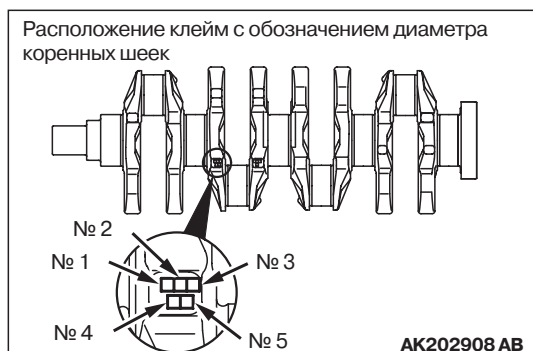

1. Расположение маркировки размеров коренных шеек.

<Пример подбора вкладышей>

Если размер коренной шейки имеет маркировку "0", а диаметр постели коренного вкладыша - "1", то на шейки 1,2,4 и 5 устанавливаются вкладыши с меткой "2", а на шейку 3 - с меткой "1".

Если метка коленчатого вала плохо различима, то измерьте диаметр шейки и выберите вкладыш по результатам измерения.

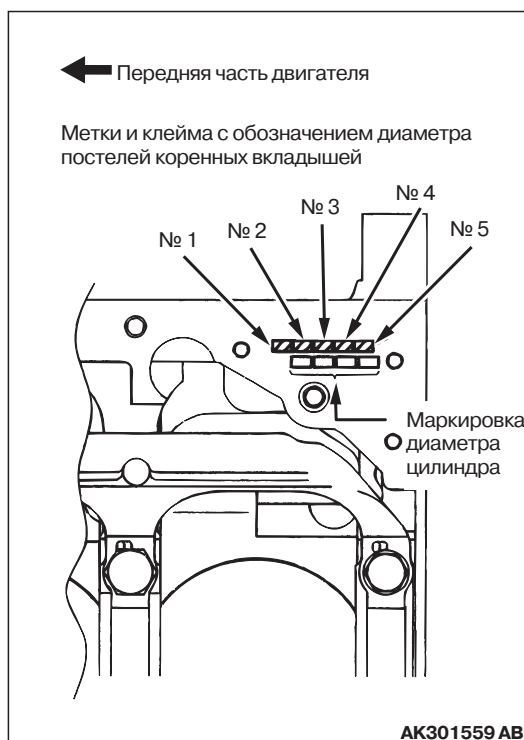

2. Маркировка диаметров постелей коренных вкладышей выбита в указанном на рисунке месте.

Диаметр коренной шейки		Маркировка диаметра постели коренного вкладыша	Маркировка коренного вкладыша	
Идентификационная метка	Измеренный диаметр коренной шейки, мм		Вкладыши 1, 2, 4 и 5	Вкладыш 3
0	56,994 - 57,000	0	1	0
		1	2	1
		2	3	2
1	56,988 - 56,994	0	2	1
		1	3	2
		2	4	3
2	56,982 - 56,988	0	3	2
		1	4	3
		2	5	4

Расположение маркировки размера коренного вкладыша

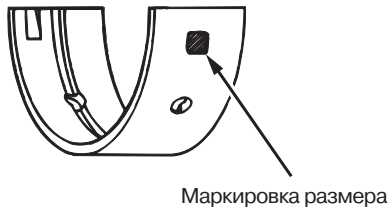

AK301554 AB

3. Размерная метка каждого коренного вкладыша нанесена тушью в указанном на рисунке месте.

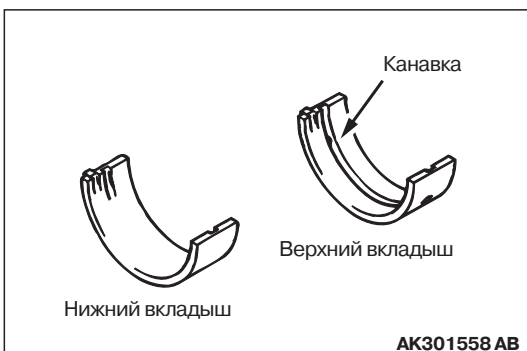

AK301558 AB

4. Вкладыши с масляными канавками устанавливаются в блок цилиндров.  
5. Вкладыши без масляных канавок устанавливаются в коренные крышки.

## >>С<< УСТАНОВКА ИНТЕГРАЛЬНОЙ КОРЕННОЙ КРЫШКИ И ЗАТЯЖКА КОРЕННЫХ БОЛТОВ

1. Уложите крышку на блок цилиндров стрелкой к передней части двигателя.



AK202805 AB

2. Перед установкой измерьте фактическую длину тела коренного болта. Если длина превышает допустимое значение, то замените болт.

**Предельно допустимое значение:  
71,1 мм**

3. Смажьте моторным маслом резьбу и подголовник болта крепления коренной крышки.

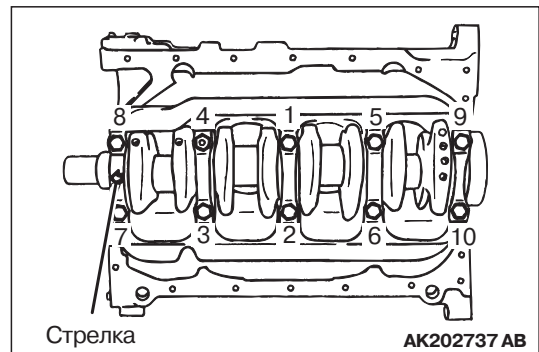

AK202737 AB

4. Затяните болты моментом  $25 \pm 2$  Н·м в указанной последовательности.  
5. Краской нанесите метки на головки болтов.  
6. Под углом от 90 до 100° от меток на болтах (в сторону их затягивания) нанесите метки на поверхности интегральной коренной крышки.

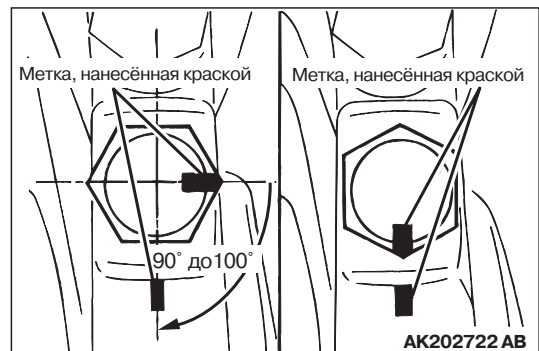

AK202722 AB

### ⚠ ВНИМАНИЕ

- Если довернуть болт меньше, чем на 90°, то затяжка не будет достаточной.
  - Если доворот превысит 100°, то полностью ослабьте болт и повторите последовательность затяжки с первого шага.
7. Доверните болты на угол 90 - 100° в указанной на рисунке последовательности так, чтобы совместились метки, нанесённые на головки болтов и на крышку.

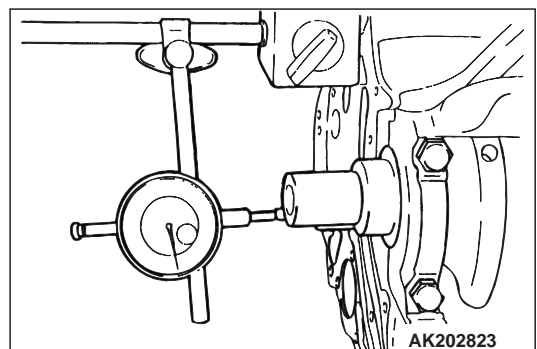

AK202823

8. Затянув болты, проверьте осевой люфт коленчатого вала. Если величина люфта превышает допустимое значение, то замените упорные вкладыши коленчатого вала.

**Номинальное значение: 0,05 – 0,25 мм**

**Предельно допустимое значение: 0,4 мм**

## >>D<< УСТАНОВКА ЗАДНЕГО САЛЬНИКА

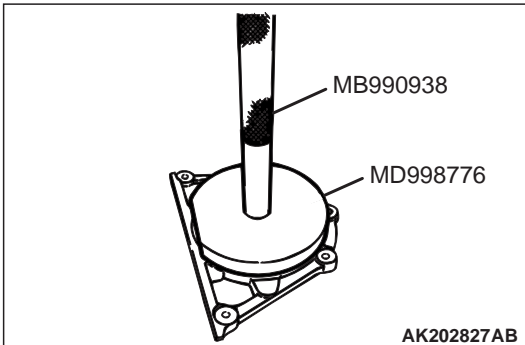

Используйте специальную оправку для запрессовки заднего сальника в корпус.

- Рукоятка (MB990938)
- Кольцо MD998776 для установки заднего сальника коленчатого вала

## >>E<< УСТАНОВКА КОРПУСА ЗАДНЕГО САЛЬНИКА

1. Полностью удалите остатки старого герметика с корпуса сальника и с блока цилиндров.

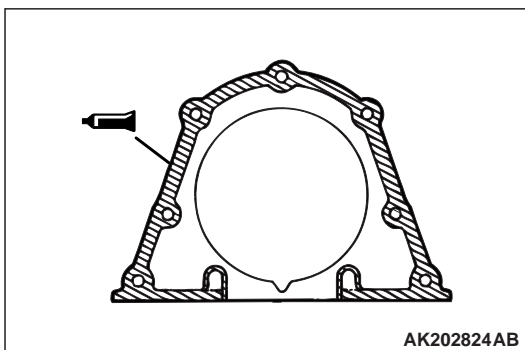

2. Нанесите на корпус заднего сальника валик герметика, как показано на рисунке.

**Рекомендуемый герметик:**  
**Герметик Mitsubishi, номер по каталогу MD970389 или равноценный**

3. Смазав окружность кромок сальника моторным маслом, установите корпус сальника с сальником на двигатель.
4. Затяните болты крепления корпуса сальника моментом  $11 \pm 1$  Н·м.

## ПРОВЕРКА

M1113008800388

## ИЗМЕРЕНИЕ МАСЛЯНОГО ЗАЗОРА НА КОРЕННЫХ ШЕЙКАХ (МЕТОД ДЕФОРМИРУЕМОГО КАЛИБРА)

Метод измерения деформируемым калибром рекомендуется как наиболее простой. Измерение зазора производится в следующем порядке:

1. Удалите масло с поверхности шейки и рабочей поверхности вкладыша.
2. Установите коленчатый вал.

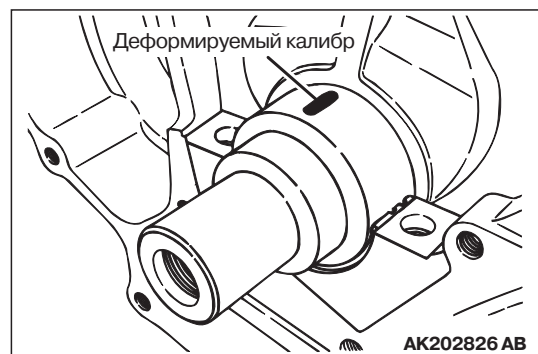

3. Отрежьте кусок пластмассового калибра длиной, равной ширине вкладыша и уложите его на коренную шейку вала вдоль оси.
4. Осторожно наденьте коренную крышку и затяните болты установленным моментом  $25 \pm 2$  Н·м +  $90^\circ - 100^\circ$ .
5. Отверните болты и осторожно снимите крышку коренных шеек.

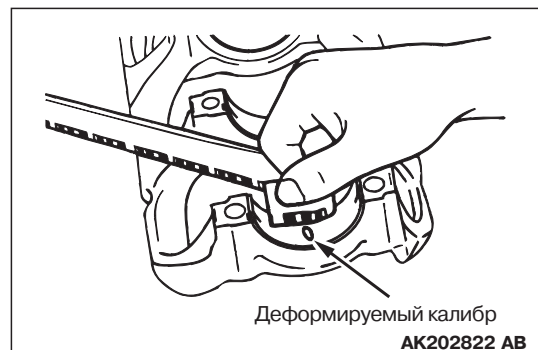

6. Приложите самую широкую часть деформированной полоски к шкале, нанесённой на упаковку с измерительной заготовкой.

**Номинальное значение: 0,02 – 0,04 мм**

**Предельно допустимое значение: 0,1 мм**

## БЛОК ЦИЛИНДРОВ

1. Осмотрите блок на предмет наличия трещин и ржавчины. Выполните также проверку с помощью специального состава для выявления микротрещин.

Если обнаружен явный дефект, то замените блок цилиндров.

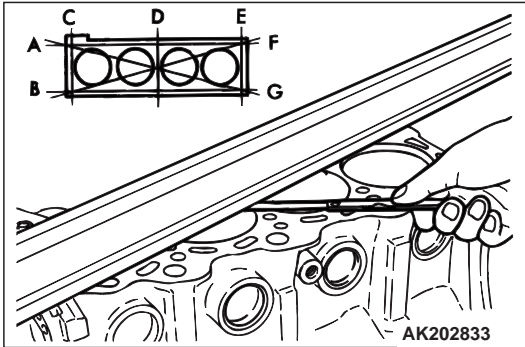

2. С помощью поверочной линейки и щупа проверьте линейность верхней плоскости блока цилиндров.

Тщательно очистите верхнюю плоскость блока от остатков прокладки и т.п.

**Номинальное значение: 0,05 мм**

**Предельно допустимое значение: 0,1 мм**

3. Проверьте зеркало цилиндров на предмет наличия царапин и задиров.

При наличии серьезного дефекта расточите блок в ремонтный размер или замените его.

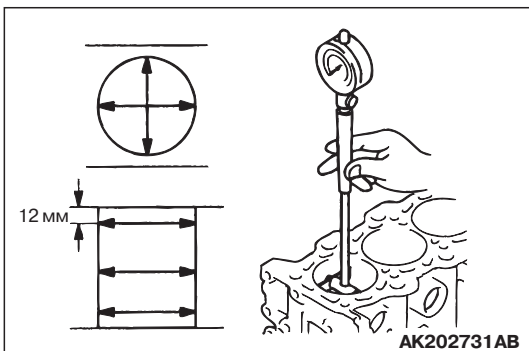

4. При помощи нутромера измерьте диаметр каждого цилиндра и отклонение от цилиндричности.

При сильном износе цилиндра расточите его в ремонтный размер и замените поршень с кольцами на новые, соответствующего размера.

**Номинальное значение: 85,00 мм**

**Конусность 0,01 мм**

## РАСТОЧКА ЦИЛИНДРОВ

1. Выберите поршень ремонтного размера, ориентируясь на самый изношенный цилиндр.

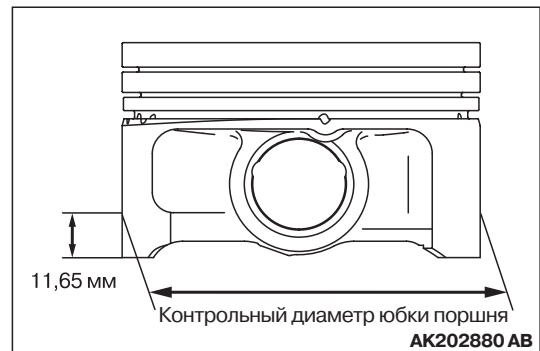

2. Поршни выпускаются двух ремонтных размеров: 0,50 мм и 1,00 мм. Расточите цилиндры двигателя до диаметра, соответствующего выбранному ремонтному поршню. Место для измерения диаметра поршня показано на рисунке.
3. По измеренному диаметру юбки определите диаметр финишной расточки цилиндра.
  - Диаметр цилиндра после финишной расточки = [диаметр юбки] + [0,02 – 0,04 мм (рекомендованный зазор между юбкой и зеркалом цилиндра)] – [0,02 мм (припуск на хонингование)].

### **ВНИМАНИЕ**

**Чтобы избежать деформации зеркала цилиндров под воздействием нагрева от расточки, цилиндры рекомендуется растачивать в изложенном ниже порядке: № 2 → № 4 → № 1 → № 3.**

4. Расточите каждый цилиндр до расчётного диаметра.
5. Отхонингуйте цилиндры в окончательный размер (диаметр юбки + рекомендованный зазор между юбкой и зеркалом).
6. Проверьте зазор между юбкой поршня и зеркалом цилиндра.

**Номинальное значение: 0,02 – 0,04 мм**

**NOTES**